

SATA filter 500



Betriebsanleitung | Упътване за работа | 使用说明书 | Návod k použití |
Betjeningsvejledning | Kasutusjuhend | Operating Instructions | Instruc-
ciones de servicio | Käyttöohje | Mode d'emploi | Οδηγίες λειτουργίας
| Üzemeltetési utasítás | Istruzione d'uso | Naudojimo instrukcija |
Lietošanas instrukcija | Gebruikershandleiding | Bruksveiledning |
Instrukcja obsługi | Instruções de funcionamento | Manual de utilizare |
Руководство по эксплуатации | Bruksanvisning | Navodilo za obrato-
vanje | Návod na použitie | Kullanım talimatı

SATA





Index

[A DE] Betriebsanleitung deutsch.....	3
[BG] Упътване за работа български.....	15
[CN] 使用说明书 中文.....	29
[CZ] Návod k použití čeština.....	39
[DK] Betjeningsvejledning dansk.....	51
[EE] Kasutusjuhend eesti.....	63
[EN] Operating Instructions english.....	75
[ES] Instrucciones de servicio español.....	87
[FI] Käyttöohje suomi.....	99
[FR BL L] Mode d'emploi français.....	111
[GR] Οδηγίες λειτουργίας greek.....	123
[HU] Üzemeltetési utasítás magyar.....	137
[IT] Istruzione d'uso italiano.....	149
[LT] Naudojimo instrukcija lietuvių k.....	163
[LV] Lietošanas instrukcija latviski.....	175
[NL] Gebruikershandleiding nederlandse.....	187
[NO] Bruksveiledning norsk.....	199
[PL] Instrukcja obsługi polski.....	211
[PT] Instruções de funcionamento portugues.....	225
[RO] Manual de utilizare românesc.....	237
[RUS] Руководство по эксплуатации порусский.....	249
[S] Bruksanvisning svensk.....	263
[SI] Navodilo za obratovanje slovenski.....	275
[SK] Návod na použitie slovenčina.....	287
[TR] Kullanım talimatı türkçe.....	299

Inhaltsverzeichnis [Originalfassung: Deutsch]

1. Symbole	3	9. Funktion.....	10
2. Technische Daten.....	3	10. Wartung.....	11
3. Lieferumfang	4	11. Beheben von Störungen.....	12
4. Aufbau der Filter.....	5	12. Entsorgung.....	13
5. Bestimmungsgemäße Verwendung	5	13. Kundendienst	13
6. Sicherheitshinweise.....	6	14. Gewährleistung / Haftung.....	13
7. Montage	7	15. Ersatzteile.....	13
8. Inbetriebnahme	9	16. EG Konformitätserklärung	14

1. Symbole

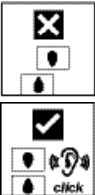
	Warnung! vor Gefahr, die zum Tode oder zu schweren Verletzungen führen kann.
	
	Vorsicht! vor gefährlicher Situation, die zu Sachschäden führen kann.
	
	Hinweis! Nützliche Tipps und Empfehlungen.
	Bitte Filterhülsen bis zum "click" eindrehen und darauf achten, dass die Tropensymbole wie abgebildet fluchten.

2. Technische Daten

Lufteingang	G 1/2" (Innengewinde)	
Luftausgang	1/4" (Aussengewinde)	G 1/2" (Innengewinde) (bei Leitungseinbau)

Max. Eingangsbetriebsüberdruck	15,0 bar	218 psi
Max. Abgangsbetriebsüberdruck	15,0 bar	218 psi
Max. Umgebungstemperatur	120 °C bzw. 60 °C bei Aktivkohle	248 °F bzw. 140 °F bei Aktivkohle
Luftdurchsatz bei 6,0 bar	ca. 3.800 NI/min	
Luftdurchsatz bei 87 psi	ca. 134,2 cfm	

Gewicht	
SATA filter 520	1523 g
SATA filter 524	3400 g
SATA filter 524L	3159 g
SATA filter 544	4689 g
SATA filter 564	1246 g
SATA filter 584	6048 g
SATA filter 584L	4184 g

3. Lieferumfang

SATA filter 544:

- Sinterfilter
- Feinfilter
- Manometer, Regulierung und 2 Kugelhähne
- Wandhalterung 3-stufig inklusive Schrauben und Dübel
- Kondensat-Ablassschlauch
- SATA filter timer
- Betriebsanleitung

SATA filter 584:

- Sinterfilter
- Feinfilter
- Aktivkohlefilter
- Manometer, Regulierung und 2 Kugelhähne
- Wandhalterung 4-stufig inklusive Schrauben und Dübel
- Kondensat-Ablassschlauch
- SATA filter timer
- Betriebsanleitung

SATA filter 564

- Aktivkohlefilter zur Nachrüstung eines SATA filter 544
- Wandhalterung 4-stufig
- Verbindungshülse
- 2 Schrauben
- SATA filter timer
- Betriebsanleitung

4. Aufbau der Filter [1]





- | | |
|---|---|
| [1-1] Lufteingang G ½" (Innengewinde) | [1-9] Filterhülse, Filterstufe A |
| [1-2] Luftausgang G ½" (Innengewinde) | [1-10] Integriertes automatisches Kondensat-Ablassventil |
| [1-3] Kugelhähne mit Luftausgang ¼" (Außengewinde) | [1-11] Filterhülse, Filterstufe B |
| [1-4] CO-Monitorbuchse G ¼" (Innengewinde) | [1-12] Filterhülse, Filterstufe C |
| [1-5] SATA filter timer 6 Monate | [1-13] Befestigungswinkel |
| [1-6] Manometer 0 - 15 bar | [1-14] Kondensat-Ablassschlauch (nicht sichtbar) |
| [1-7] Druckregelventil (nicht sichtbar) | [1-15] Filterkopf |
| [1-8] Regulierkappe | [1-16] Sonderdichtung (nicht sichtbar) |

5. Bestimmungsgemäße Verwendung





Die SATA filter 500 sind für die Aufbereitung von technischer Druckluft entwickelt worden. Sie scheiden feste, flüssige und teilweise gasförmige Bestandteile von der durch den Filter durchströmenden Druckluft ab.

6. Sicherheitshinweise

6.1. Allgemeine Sicherheitshinweise

 	Warnung! Vorsicht!
 	
<ul style="list-style-type: none"> • Lesen Sie vor Gebrauch der Filter alle Sicherheitshinweise und die Bedienungsanleitung aufmerksam und vollständig durch. Die Sicherheitshinweise und vorgegebenen Schritte sind einzuhalten. • Bewahren Sie alle beiliegenden Dokumente auf und geben Sie die Filter nur zusammen mit diesen Dokumenten weiter. 	

6.2. Filterspezifische Sicherheitshinweise

 	Warnung! Vorsicht!
 	
<ul style="list-style-type: none"> • Die örtlichen Sicherheits-, Unfallverhütungs-, Arbeitsschutz- und Umweltschutzvorschriften einhalten! • Verwendung, Reinigung und Wartung nur durch Fachkraft! • Filter niemals bei Beschädigung oder fehlenden Teilen in Betrieb nehmen! • Filter regelmäßig überprüfen und ggf. instandsetzen! • Filter bei Beschädigung sofort außer Betrieb nehmen! • Filter niemals eigenmächtig umbauen oder technisch verändern! • Ausschließlich SATA Original-Ersatzteile bzw. -Zubehör verwenden! 	

6.3. Verwendung in explosionsgefährdeten Bereichen

Der Filter ist zum Einsatz in explosionsgefährdeten Bereichen der Ex-Zone 1 und 2 zugelassen. Die Produktkennzeichnung ist zu beachten.

7. Montage

7.1. SATA filter 500

- Wandbohrungen gemäß Abbildung für SATA filter 584 [2-1], SATA filter 544 [2-2] oder SATA filter 524 [2-3] anbringen
- Filterhülsen [1-9], [1-11] und [1-12] demontieren
- Filter an Wand waagrecht mittels beigelegten Schrauben fest fixieren
- Lufteingang G ½“ (Innengewinde) mit lösbarer Verschraubung an die Druckluftleitung anschließen
- Filterhülsen an [1-9], [1-11] und [1-12] an Filter montieren (**Achtung!** Filterhülsen sind nur nach dem „Click“ und bei Flucht der beiden Tropfsymbole  richtig arretiert!) und SATA filter timer [1-5] anbringen und durch drücken aktivieren
- Kondensat-Ablassschlauch [1-14] auf Ablassventil [1-10] aufschieben; Schlauchende in einen geeigneten Auffangbehälter (nicht im Lieferumfang enthalten) stecken.



Hinweis!

Vor dem Filter einen Abstellhahn montieren, z. B. **Art. Nr. 10934** (nicht im Lieferumfang enthalten); dies ermöglicht eine einfache Wartung des Filters.

7.2. Nachrüstung SATA filter 544 zu SATA filter 584

Für die Nachrüstung mit einem Aktivkohlefilter wird ein SATA filter 564 [C] (**Art. Nr. 1101005**) benötigt:





1. Filter drucklos machen (vorgeschalteten Abstellhahn schließen)
2. Filterhülsen [3-1] durch drehen im Uhrzeigersinn demontieren
3. Filterpatronen [3-2] entnehmen, prüfen und gegebenenfalls reinigen bzw. austauschen
4. SATA filter 544 von Wand demontieren
5. Schrauben [3-3] entfernen (**Achtung!** Filterköpfe [1-15] lose)
6. Wandhalterung 3-stufig [3-4] entfernen
7. Druckminderer [D] [3-5] abziehen
8. Filterkörper [3-6] aufstecken (**Achtung!** Einbaulage beachten!)
9. Verbindungshülse [3-7] einführen
10. Druckminderer [3-8] aufstecken und Filterstufen auf Block schieben
11. Wandhalterung 4-stufig [3-9] auflegen und mit Schrauben [3-10] befestigen

12. SATA filter 584 an Wand waagrecht mit bestehenden Bohrungen fest fixieren
13. Filterpatronen **[3-11]** in Filterhülsen **[3-12]** einführen und an Filter montieren (**Achtung!** Filterhülsen sind nur nach dem „Click“ und bei Flucht der beiden Tropfsymbole  richtig arretiert!) und neuen SATA filter timer **[1-5]** anbringen und durch drücken aktivieren
14. Vorgeschalteten Absperrhahn (nicht im Lieferumfang enthalten) langsam öffnen

7.3. Umbau SATA filter 584 von rechts auf links durchströmt

1. Filter drucklos machen (vorgeschalteten Abstellhahn schließen)
2. Filterhülsen **[4-1]** durch drehen im Uhrzeigersinn demontieren
3. Schrauben an Deckeleinheit lösen und Einheit **[4-2]** entfernen
4. Schrauben an Wandhalterung lösen und Halterung **[4-3]** entfernen (**Achtung!** Filterköpfe **[1-15]** lose)
5. Blindstopfen **[4-4]** lösen und entfernen
6. Manometer **[4-5]** mit Heißluftpistole erhitzen bis Verklebung aufweicht. Manometer kann mit Handkraft abgeschraubt werden. (**Achtung!** Manometer nur mit Hand lösen)
7. Manometer auf Gegenseite mit Loctite 276 einkleben und Anzeige ausrichten **[4-6]** (**Achtung!** Kleber härtet nach ca. 5 Minuten aus)
8. Blindstopfen **[4-7]** auf Block einschrauben
9. Wandhalterung mit 8 Schrauben **[4-8]** befestigen (**Achtung!** Filterköpfe **[1-15]** zusammenschieben)
10. Deckeleinheit mit 3 Schrauben **[4-9]** fixieren (**Achtung!** Orientierung beachten)
11. Filterhülsen **[4-10]** einführen und an Filter montieren (**Achtung!** Filterhülsen sind nur nach dem „Click“ und bei Flucht der beiden Tropfsymbole  richtig arretiert!)
12. Vorgeschalteten Absperrhahn (nicht im Lieferumfang enthalten) langsam öffnen

8. Inbetriebnahme

 	Warnung! Vorsicht!
 	
<p>Bei nicht korrekt eingerasteten Filterhülsen besteht Gefahr für Leib und Leben! Nur lösemittelbeständige, antistatische, unbeschädigte, technisch einwandfreie Druckluftschläuche mit einer Dauerdruckfestigkeit von mindestens 10 bar verwenden, z. B. Art. Nr. 53090!</p>	

	Hinweis!
<ul style="list-style-type: none"> • Druckluftanschluss G$\frac{1}{4}$" (Innengewinde) oder passende SATA-Schnellkupplung G $\frac{1}{4}$" (Innengewinde) (Art. Nr. 13599, nicht im Lieferumfang enthalten) am Kugelhahn [1-3] montieren. • Zur regelmäßigen Filterwartung den SATA filter timer der jeweiligen Filterstufe (Sinterfilter, Feinfilter und Aktivkohlefilter 6 Monate) ersetzen und aktivieren. 	

1. Filter darf nur im komplett montierten und vertikal positionierten Zustand in Betrieb genommen werden.
2. Es ist sicherzustellen, dass der Filter richtig verschlossen ist bevor dieser unter Druck gesetzt wird.
3. Geeigneten Druckluftschlauch anschließen.
4. Regulierkappe **[1-8]** bis auf Anschlag gegen den Uhrzeigersinn drehen; Zustand = geschlossen.
5. Kugelhahn **[1-3]** voll öffnen.
6. Filterhülsen prüfen auf Einrasten des Bajonetts (**Achtung!** Filterhülsen sind nur nach dem „Click“ und bei Flucht der beiden Tropfsymbole richtig arretiert!)
7. Vorgeschalteten Absperrhahn (nicht im Lieferumfang enthalten) langsam öffnen
8. Regulierkappe **[1-8]** solange im Uhrzeigersinn drehen bis gewünschter Druck im Manometer **[1-6]** angezeigt wird.
9. Druck bei Betrieb der Lackierpistole (voll abgezogenem Bügel) kontrollieren und ggf. nachregulieren.

9. Funktion

9.1. Filterstufe [A]:

Die erste Filterstufe scheidet Partikel größer 5 µm sowie auskondensiertes Wasser und Öl ab. In dem Filter ist ein Sinterfilter (**Art. Nr. 22160**) eingebaut.



Hinweis!

Sinterfilter:

- Feinheit 5 µm

Wird ein bestimmter Füllstand am Kondensat überschritten, öffnet das automatische Kondensat-Ablassventil **[1-10]** unter Druck. Das Kondensat wird bis auf eine geringe Restmenge durch den Kondensat-Ablassschlauch **[1-14]** in den Auffangbehälter (nicht im Lieferumfang enthalten) abgelassen.

9.2. Filterstufe [B]:

Die zweite Filterstufe scheidet mittels der eingesetzten Feinfilterpatrone (**Art. Nr. 1097999**) kleinste Partikel sowie Aerosole ab.



Hinweis!

Feinfilterpatrone:

- Spezielles Mikrofaservlies
- Feinheit 0,01 µm, Abscheidegrad 99,998 %, bezogen auf Partikel > 0,01 µm

9.3. Filterstufe [C]:

Die dritte Filterstufe adsorbiert mittels der eingesetzten Aktivkohlepatrone (**Art. Nr. 1098004**) Aerosole. Einem Aktivkohlefilter müssen immer die Filterstufen **[A]** und **[B]** vorgeschaltet werden.



Hinweis!





Aktivkohlefilterpatrone:

- Gesinterte Aktivkohle

9.4. Druckminderer-Einheit [D]:

Die Druckminderer-Einheit ist standardmäßig mit 2 Kugelhähnen [1-3] Anschlussgewinde 1/4" (Außengewinde) ausgerüstet und kann mit einem Abgangsmodule erweitert werden. Am Druckregelventil [1-7] kann der gewünschte Abgangsdruck mittels Regulierkappe [1-8] und Manometer [1-6] fein reguliert werden.

10. Wartung

 	Warnung! Vorsicht!
 	
<ul style="list-style-type: none"> • Wartungsarbeiten am Filter dürfen nur im drucklosen Zustand durchgeführt werden! • Den Sinterfilter [A]/Art. Nr. 22160 und Filterhülsen [1-9], [1-11], [1-12] und Sonderdichtung [1-16] spätestens nach 6 Monaten reinigen; Sinterfilter ggf. ersetzen! • Die Feinfilterpartone [B]/Art. Nr. 1097999 spätestens nach 6 Monaten ersetzen! • Die Aktivkohlepatrone [C]/Art. Nr. 1098004 spätestens nach 6 Monaten ersetzen! • Bei stark verunreinigter Druckluft Filterpatronen in kürzeren Abständen austauschen! • Bei gesättigten Filterpatronen besteht die Gefahr von Funktionsstörungen bei Lackierarbeiten. Beim Einsatz eines fremdbelüfteten Atemschutzgeräts besteht darüber hinaus die Gefahr einer Beeinträchtigung der Gesundheit, bleibender Gesundheitsschäden und kann zum Tode führen! • Immer auf korrekt arretierte Filterhülsen achten! Filterhülsen sind nur nach dem „Click“ und bei Flucht der beiden Tropfsymbole  richtig arretiert! 	

	Hinweis!
<p>Bei der Entsorgung der Filterpatronen die örtlichen Vorschriften beachten!</p>	

11. Beheben von Störungen

Störung	Ursache	Abhilfe
Druck lässt sich nicht einstellen	Eingangsdruck nicht ausreichend	Eingangsdruck erhöhen
	Druckregelventil defekt	Membrane tauschen
Öl in der abgehenden Druckluft	Zu viel Öl in der Druckluft	Kompressor, Kühltrockner kontrollieren
		Kondensat ablassen (manuell öffnen)
	Filter gesättigt	Filter warten, Kapitel 10
Kondensat-Ablass erfolgt nicht bzw. ungenügend (ein Mindeststand an Kondensat ist normal, da dieser zum Anheben des Schwimmers und damit zum Öffnen des Ablassventils erforderlich ist)	Schwimmer auf Ablassventil festgeklebt	Ablassventil ausbauen durch Entfernen der Sicherungsscheibe und Ablassventil reinigen oder austauschen
	Ablassventil beschädigt	Ablassventil Art. Nr. 15511 austauschen
Ablassventil bläst permanent ab (Ablassventil nie zerlegen, Beschädigungsgefahr)	Filter nicht senkrecht montiert	Filter senkrecht montieren
	Messingteil nicht unten	Filter unter Druck setzen und Messingteil nach unten ziehen
	Schwimmer auf Ablassventil festgeklebt	Ablassventil ausbauen und reinigen oder austauschen
	Ablassventil beschädigt	Ablassventil Art. Nr. 15511 austauschen
	Filterinnendruck < 1 bar	Eingangsdruck erhöhen

12. Entsorgung

Die Entsorgung des öl- und kondensatfreien Filters erfolgt als Wertstoff.
Die örtlichen Vorschriften beachten!



13. Kundendienst

Zubehör, Ersatzteile und technische Unterstützung erhalten Sie bei Ihrem SATA Händler.

14. Gewährleistung / Haftung

Es gelten die Allgemeinen Geschäftsbedingungen von SATA und ggf. weitere vertragliche Absprachen sowie die jeweils gültigen Gesetze.

SATA haftet insbesondere nicht bei:

- Nichtbeachtung der Betriebsanleitung
- Nichtbestimmungsgemäßer Verwendung des Produkts
- Einsatz von nicht ausgebildetem Personal
- Nichtverwendung von persönlicher Schutzausrüstung
- Nichtverwendung von Original-Zubehör und -Ersatzteilen
- Eigenmächtigen Umbauten oder technischen Veränderungen
- Natürlicher Abnutzung / Verschleiß
- Gebrauchsuntypischer Schlagbelastung
- Montage- und Demontearbeiten

15. Ersatzteile [6]

Art. Nr.	Benennung
22160	Sinterfilter
1097486	Druckminderer
1097999	Feinfilterpatrone
1098004	Aktivkohlepatrone
1098054	Patronen-Pack
1101089	Membrane inkl. Feder und Spindel
1101097	Drucklenkungseinheit
1101104	Manometer 0-15 bar
1101112	Deckeinheit kpl. mit Kugelhähnen
15511	Kondensat-Ablassventil
24521	Ableitkörper mit O-Ring

Art. Nr.	Benennung
1101162	Filterhülse kpl. mit Kondensat-Ablassventil
1101154	Filterhülse kpl.

•	Dichtungselemente (Art. Nr. 1101518)
□	Im Service-Set (Art. Nr. 1102087) enthalten

16. EG Konformitätserklärung

Die aktuell gültige Konformitätserklärung finden Sie unter:







www.sata.com/downloads

Съдържание [оригинален вариант: немски]

1. Символи	15	9. Функция	22
2. Технически данни	15	10. Поддръжка	23
3. Обем на доставката	16	11. Отстраняване на повреди.....	24
4. Конструкция на филтрите	17	12. Изхвърляне	25
5. Целесъобразна употреба	17	13. Сервиз	25
6. Указания за безопасност	18	14. Гаранция / отговорност	26
7. Монтаж	19	15. Резервни части	26
8. Пускане в експлоатация.....	21	16. ЕО-декларация за съответствие	27

1. СИМВОЛИ

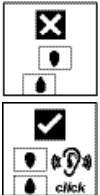
	Предупреждение! за опасност, която може да доведе до смърт или тежки наранявания.
	
	Внимание! при опасна ситуация, която може да доведе до материални щети.
	
	Указание! Полезни съвети и препоръки.
	Моля, завийте филтърните втулки до "щракване" и внимавайте за това символът капка да бъде подравнен, както е илюстрирано.

2. Технически данни

Вход за въздуха	G 1/2" (вътрешна резба)	
Въздушен извод	1/4" (външна резба)	G 1/2" (вътрешна резба) (при монтиране на тръбопровода)

Макс. входящо работно свръхналягане	15,0 bar	218 psi
Макс. изходящо работно свръхналягане	15,0 bar	218 psi
Макс. околна температура	120 °C респ. 60 °C при активен въглен	248 °F респ. 140 °F при активен въглен
Преминаващ въздух при 6,0 bar	ок. 3 800 NI/min	
Преминаващ въздух при 87 psi	ок. 134,2 cfm	

Тегло	
SATA filter 520	1523 g
SATA filter 524	3400 g
SATA filter 524L	3159 g
SATA filter 544	4689 g
SATA filter 564	1246 g
SATA filter 584	6048 g
SATA filter 584L	4184 g

3. Обем на доставката

SATA filter 544:

- Синтеровъчен филтър
- Фин филтър
- Манометър, регулатор и 2 сферични крана
- Стенен държач 3-степенен включително винтове и дюбели
- Шлаух за изпускане на конденза
- Таймер за филтър SATA
- Упътване за работа

SATA filter 584:

- Синтеровъчен филтър
- Фин филтър
- Филтър с активен въглен
- Манометър, регулатор и 2 сферични крана
- Стенен държач 4-степенен включително винтове и дюбели
- Шлаух за изпускане на конденза
- Таймер за филтър SATA
- Упътване за работа

SATA filter 564

- Филтър с активен въглен за дооборудване на филтър SATA 544
- Стенен държач 4-степенен
- Съединителна втулка
- 2 винта
- Таймер за филтър SATA
- Упътване за работа

4. Конструкция на филтрите [1]





- | | |
|--|---|
| [1-1] Вход на въздуха G ½" (вътрешна резба) | [1-9] Филтърна втулка, степен на филтриране А |
| [1-2] Въздушен изход G ½" (вътрешна резба) | [1-10] Вграден автоматичен изпускателен клапан за конденза |
| [1-3] Сферични кранове с въздушен изход ¼" (външна резба) | [1-11] Филтърна втулка, филтърна степен В |
| [1-4] СО мониторна букса G ¼" (вътрешна резба) | [1-12] Филтърна втулка, филтърна степен С |
| [1-5] Таймер за филтър SATA 6 месеца | [1-13] Крепежен винкел |
| [1-6] Манометър 0- 15 бара | [1-14] Шлаух за изпускане на конденза (не се вижда) |
| [1-7] Клапан за регулиране на налягането (не се вижда) | [1-15] Филтърна глава |
| [1-8] Регулираща капачка | [1-16] Специално уплътнение (не се вижда) |

5. Целесъобразна употреба

Филтрите SATA 500 са разработени за подготовката на технически съгъстен въздух. Те филтрират твърди, течни и частично газообразни съставни части от преминаващия през филтъра съгъстен въздух.

6. Указания за безопасност

6.1. Общи указания за безопасност

 	Предупреждение! Внимание!
 	
<ul style="list-style-type: none"> • Преди употреба на филтрите прочетете внимателно и изцяло всички инструкции за безопасност и упътването за обслужване. Спазвайте инструкциите за безопасност и посочените стъпки. • Съхранявайте цялата приложена документация и предоставяйте филтъра само заедно с тази документация. 	

6.2. Специфични за филтъра инструкции за безопасност

 	Предупреждение! Внимание!
 	
<ul style="list-style-type: none"> • Спазвайте местните правила за безопасност, предпазване от злополуки, охрана на труда и опазване на околната среда! • Използване, почистване и поддръжка само от специалисти! • Никога не пускайте в експлоатация при повреда или липсващи части! • Редовно проверявайте и при нужда ремонтирайте филтрите! • При повреда веднага извеждайте филтрите от експлоатация! • Никога не реконструирайте филтрите самоволно или не променяйте технически! • Използвайте само оригинални резервни части, съответно принадлежности на SATA! 	

6.3. Използване във взривоопасни зони

Филтърът е разрешен за употреба във взривоопасни зони Ex-Zone 1 и 2. Обозначението на продукта трябва да се спазва.

7. Монтаж

7.1. Филтър SATA 500

- Изпълнете стенни отвори съгласно фигурата за филтър SATA 584 [2-1], филтър SATA 544 [2-2] или филтър SATA 524 [2-3]
- Демонтирайте филтърните втулки [1-9], [1-11] и [1-12]
- Фиксирайте филтъра към стената хоризонтално с помощта на приложените винтове
- Свържете входа на въздуха G ½“ (вътрешна резба) с разглобяемо резбово съединение към линията за съгъстен въздух
- Монтирайте филтърните втулки [1-9], [1-11] и [1-12] към филтъра (Внимание! Филтърните втулки се фиксират правилно само след "цракване" и при подравняване на двата символа капка!) и поставете таймера за филтър SATA [1-5] и го активирайте с натискане
- Вмъкнете маркуча за източване на кондензата [1-14] върху изпускателния вентил [1-10]; поставете края на маркуча в подходящ приемен съд (не е включен в обхвата на доставката).



Указание!

Преди филтъра монтирайте спирателен кран, например арт. № 10934 (не се съдържа в обема на доставка); това дава възможност за лесна поддръжка на филтъра.

7.2. Дооборудване на филтър SATA 544 до филтър SATA 584

За дооборудването с филтър с активен въглен е необходим филтър SATA 564 [C] (Кат. № 1101005):

1. Изпуснете налягането от филтъра (затворете монтирания преди него спирателен кран)
2. Демонтирайте филтърните втулки [3-1] чрез завъртане в посока на часовниковата стрелка
3. Отстранете, проверете и при необходимост почистете или заменете филтърните патрони [3-2]
4. Демонтирайте филтър SATA 544 от стената
5. Отстранете винтовете [3-3] (Внимание! Отвинтете филтърните глави [1-15])
6. Отстранете 3-степенния стенен държач [3-4]
7. Издърпайте редуцир-вентила [D] [3-5]





8. Вмъкнете тялото на филтъра [3-6] (Внимание! Обърнете внимание на мястото на монтаж!)
9. Вкарайте съединителната втулка [3-7]
10. Вмъкнете редуцир-вентила [3-8] и избутайте филтърните степени върху блока
11. Поставете 4-степенния стенен държач [3-9] и го закрепете с винтовете [3-10]
12. Фиксирайте филтъра SATA 584 към стената хоризонтално със съществуващите отвори
13. Вкарайте филтърните патрони [3-11] във филтърните втулки [3-12] и ги монтирайте към филтъра (Внимание! Филтърните втулки се фиксират правилно само след “щракване” и при подравняване на двата символа капка!) и поставете новия таймер за филтър SATA [1-5] и го активирайте с натискане
14. Бавно отворете предварително свързания спирателен кран (не се съдържа в обхвата на доставката)

7.3. Преустройство на филтър SATA 584 от десен на ляв поток

1. Изпуснете налягането от филтъра (затворете монтирания преди него спирателен кран)
2. Демонтирайте филтърните втулки [4-1] чрез завъртане в посока на часовниковата стрелка
3. Отстранете винтовете на блока на капака и блока [4-2]
4. Отвинтете винтовете на стенния държач и снемете държача [4-3] (Внимание! Отвинтете филтърните глави [1-15])
5. Освободете и отстранете тапите [4-4]
6. Загрейте манометъра [4-5] с пистолет за горещ въздух, докато лепилото се размекне. Манометърът може да бъде отвинтен на ръка. (Внимание! Отвинтете манометъра само с ръка)
7. Залепете манометъра от отсрещната страна с Loctite 276 и центрирайте индикатора [4-6] (Внимание! Лепилото се втвърдява за ок. 5 минути)
8. Завинтете тапите [4-7] върху блока
9. Закрепете стенния държач с 8 винта [4-8] (Внимание! Притиснете заедно филтърните глави [1-15])
10. Фиксирайте блока на капака с 3 винта [4-9] (Внимание! Обърнете внимание на ориентацията)

11. Вкарайте филтърните втулки [4-10] и ги монтирайте към филтъра (Внимание! Филтърните втулки се подравняват правилно само след “цракване” и при подравняване на двата символа капка!)
12. Бавно отворете предварително свързания спирателен кран (не се съдържа в обхвата на доставката)

8. Пускане в експлоатация

 	Предупреждение! Внимание!
 DANGER  NOTICE	
<p>При неправилно фиксирани филтърни втулки съществува опасност за здравето и живота! Използвайте само устойчиви на разтворители, антистатични, неповредени, технически изправни маркучи за сгъстен въздух с продължителна устойчивост на налягане от минимум 10 бара, напр. кат. № 53090!</p>	

	Указание!
<ul style="list-style-type: none"> • Монтирайте съединение за сгъстен въздух G$\frac{1}{4}$" (вътрешна резба) или подходящ бърз куплунг SATA G $\frac{1}{4}$" (вътрешна резба) (кат. № 13599, не се съдържа в обхвата на доставката) към сферичния кран [1-3]. • За периодичната поддръжка на таймера на филтъра SATA заменяйте и активирайте съответната филтърна степен (синтерован филтър, фин филтър и филтър с активен въглен на 6 месеца). 	

1. Филтърът може да бъде пуснат в експлоатация само когато е напълно монтиран и позициониран във вертикално състояние.
2. Трябва да се гарантира, че филтърът е правилно затворен и преди това е поставен под налягане.
3. Свържете подходящ шлаух за въздух под налягане.
4. Завъртете регулиращата капачка [1-8] до упор обратно на часовниковата стрелка; състояние = затворено.
5. Напълно отворете сферичния кран [1-3].
6. Проверете филтърните втулки за фиксиране на байонета (Внимание! Филтърните втулки се подравняват правилно само след “цракване” и при подравняване на двата символа капка!)

7. Бавно отворете предварително свързания спирателен кран (не се съдържа в обхвата на доставката)
8. Въртете регулиращата капачка [1-8] дотогава по часовниковата стрелка, докато желаното налягане се покаже в манометъра [1-6].
9. Проверете и евент. регулирайте допълнително налягането при работа на пистолета за боядисване (напълно изтеглен спусък).

9. Функция

9.1. Степен на филтриране [A]:

Първата степен на филтриране отделя частиците с големина над 5 μm , както и воден конденз и масло. Във филтъра е вграден синтеровъчен филтър (арт. № 22160).

	Указание!
Синтеровъчен филтър: <ul style="list-style-type: none"> • Финост 5 μm 	

Ако бъде превишено определено ниво на кондензата, отваря се автоматично изпускателният вентил за кондензата [1-10] под налягане. Кондензатът се източва до малко остатъчно количество през марку-ча за източване на кондензата [1-14] в приемния съд (не е включен в обхвата на доставката).

9.2. Степен на филтриране [B]:

Втората филтърна степен филтрира с помощта на поставения фин филтърен патрон (кат. № 1097999) най-малките частици, както и аерозолите.

	Указание!
Фин филтърен патрон: <ul style="list-style-type: none"> • Специална микофибърна вата • Финост 0,01 μm, степен на отделяне 99,998 %, спрямо частици > 0,01 μm 	

9.3. Степен на филтриране [C]:

Третата филтърна степен абсорбира с помощта на поставения патрон с активен въглен (кат. № 1098004) аерозолите. Филтър с активен въглен винаги трябва да е предварително свързан към филтърните степени [A] и [B].



Указание!

Филтърен патрон с активен въглен:

- Синтерован активен въглен

9.4. Блок на редуцир-вентила [D]:

Блокът на редуцир-вентила е оборудван стандартно с 2 сферични крана [1-3] свързваща резба ¼" (външна резба) и може да бъде разширен с изходен модул. С клапана за регулиране на налягането [1-7] може да се регулира фино желаното изходно налягане с регулиращата капачка [1-8] и манометъра [1-6].





10. Поддръжка



Предупреждение! Внимание!

⚠ DANGER **NOTICE**

- Работи по техническата поддръжка на филтъра могат да се извършват, само когато налягането е изпуснато!
- Синтерованият филтър [A]/Кат. № 22160 и филтърните втулки [1-9], [1-11], [1-12] и специалното уплътнение [1-16] трябва да се почистват най-късно след 6 месеца; синтерованият филтър евент. трябва да се замени!
- Финият филтърен патрон [B]/кат. № 1097999 трябва да се замени най-късно след 6 месеца!
- Патронът с активен въглен [C]/Кат. № 1098004 трябва да се замени най-късно след 6 месеца!
- При силно замърсен въздух под налягане сменяйте филтърните патрони на по-кратки интервали!

 	Предупреждение! Внимание!
 DANGER	 NOTICE
<ul style="list-style-type: none"> • При наситени филтърни патрони съществува опасност от функционални нарушения при бояджийските работи. При употреба на газова маска с външна вентилация съществува освен това опасност от въздействие върху здравето, трайни увреждания на здравето и може да се стигне до смърт! • Винаги внимавайте за правилното фиксиране на филтърните втулки! Филтърните втулки се подравняват правилно само след “щракване” и при подравняване на двата символа капка! 	

	Указание!
При извърляне на филтърните патрони спазвайте местните разпоредби!	

11. Отстраняване на повреди

Повреда	Причина	Отстраняване
Налягането не може да се регулира	Входното налягане не е достатъчно	Повишете входното налягане
	Клапанът за регулиране на налягането е дефектен	Сменете мембраната
Масло в отвеждания въздух под налягане	Твърде много масло във въздуха под налягане	Проверете компресора, охлаждащия дехидратор
		Изпуснете кондензата (отворете ръчно)
	Филтърът е запушен	Техническа поддръжка на филтъра, глава 10

Повреда	Причина	Отстраняване
Липсва изпускане, съответно недостатъчно изпускане на конденза (минимално количество конденз е нормално, тъй като той е необходим за вдигане на поплавъка и за отваряне на изпускащия клапан)	Поплавъкът е залепнал за изпускащия клапан	Демонтирайте изпускащия клапан чрез отстраняване на фиксиращата шайба и почистете или сменете изпускащия клапан
	Изпускащият клапан е повреден	Сменете изпускащия клапан арт. № 15511
Изпускащият клапан изпуска непрекъснато (никога не разглобявайте изпускащия клапан, опасност от повреждане)	Филтърът не е монтиран вертикално	Монтирайте филтъра вертикално
	Месинговата част не е долу	Поставете филтъра под налягане и издърпайте месинговата част надолу
	Поплавъкът е залепнал за изпускащия клапан	Демонтирайте изпускащия клапан и почистете или сменете
	Изпускащият клапан е повреден	Сменете изпускащия клапан арт. № 15511
	Вътрешно налягане на филтъра < 1 bar	Повишете входното налягане

12. Изхвърляне

Филтърът без съдържание на масло и конденз се изхвърля като ценен материал. Спазвайте местните разпоредби!



13. Сервиз

принадлежност, резервни части и техническа помощ ще получите от Вашия търговец на SATA.

14. Гаранция / отговорност

Важат Общите търговски условия на SATA и евентуално други договорни споразумения, както и съответните валидни закони.

SATA не носи отговорност по-специално при:

- неспазване на упътването за работа
- нецелесъобразна употреба на продукта
- работа на необучен персонал
- неизползване на лични предпазни средства
- неизползване на оригинални принадлежности и резервни части
- своеволни преустройства или технически изменения
- естествено изхабяване / износване
- Нетипично за приложението ударно натоварване
- Дейности по монтажа и демонтажа

15. Резервни части [6]

Каталожен №	Наименование
22160	Синтеровъчен филтър
1097486	Редуцир-вентил
1097999	Фин филтърен патрон
1098004	Патрон с активен въглен
1098054	Патронен комплект
1101089	Мембрана вкл. пружина и шпиндел
1101097	Устройство за регулиране на налягането
1101104	Манометър 0-15 бара
1101112	Блок на капака в компл. със сферични кранове
15511	Изпускателен вентил за кондензата
24521	Отвеждащ корпус с О-пръстен
1101162	Филтърна втулка в компл. с изпускателен вентил за кондензата
1101154	Филтърна втулка в компл.

•	Уплътнителни елементи (Кат. № 1101518)
<input type="checkbox"/>	Включен в сервизния комплект (чл. № 1102087)

16. ЕО-декларация за съответствие

Валидната в момента декларация за съответствие можете да намерите на:







www.sata.com/downloads

目录 [原版: 德语]

1. 标记	29	9. 功能	34
2. 技术参数	29	10. 维护	35
3. 交货标准	30	11. 排除故障	36
4. 过滤器的构造	31	12. 废物处理	37
5. 预期用途	31	13. 售后服务	37
6. 安全提示	31	14. 保证 / 责任	37
7. 组装	32	15. 备件	38
8. 调试	34	16. 欧共体符合性声明	38

1. 标记

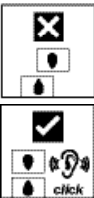
	警告! 当心可能导致严重受伤甚至死亡的危险。
	
	小心! 注意可能导致财产受损的危险情况。
	
	提示! 有用的建议和推荐。
	请拧入过滤器套筒，直到听到“咔嚓声”，并确保液滴符号如图所示对齐。

2. 技术参数

空气进气口	G 1/2" (内螺纹)	
空气出口	1/4" (外螺纹)	G 1/2" (内螺纹) (当管道安装时)
最大进气操作气压	15.0 bar	218 psi

最大出气操作气压	15.0 bar	218 psi
最高环境温度	120 °C 或 60 °C (活性炭条件下)	248 °F 或 140 °F (活性炭条件下)
6.0 bar 时的空气流量	约 3,800 NI/min	
87 psi 时的空气流量	约 134.2 cfm	

重量	
SATA filter 520	1523 g
SATA filter 524	3400 g
SATA filter 524L	3159 g
SATA filter 544	4689 g
SATA filter 564	1246 g
SATA filter 584	6048 g
SATA filter 584L	4184 g

3. 交货标准

SATA filter 544:

- 黄铜烧结过滤器
- 精细过滤器
- 压力表、调节器和 2 个球阀
- 3 段式壁装支撑架，包括螺栓和塑料膨胀管
- 冷凝水排放软管
- SATA filter timer 滤芯计时器
- 使用说明书

SATA filter 584:

- 黄铜烧结过滤器
- 精细过滤器
- 活性炭过滤器
- 压力表、调节器和 2 个球阀
- 4 段式壁装支撑架，包括螺栓和塑料膨胀管
- 冷凝水排放软管
- SATA filter timer 滤芯计时器
- 使用说明书

SATA filter 564

- 用于加装 SATA 过滤器 544 的活性炭过滤器
- 4 段式壁装支撑架
- 连接套
- 2 个螺栓
- SATA filter timer 滤芯计时器
- 使用说明书

4. 过滤器的构造 [1]





- | | |
|-----------------------------|------------------------|
| [1-1] 进风口 G ½" (内螺纹) | [1-9] 第一级过滤器套筒 |
| [1-2] 出气口 G ½" (内螺纹) | [1-10] 内置自动排水阀 |
| [1-3] 带出气口 ¼" (外螺纹) 的球阀 | [1-11] 过滤器套筒, 级过滤器 B |
| [1-4] CO 监视器插口 G ¼" (内螺纹) | [1-12] 过滤器套筒, 级过滤器 C |
| [1-5] SATA 过滤器计时器 6 个月 | [1-13] 固定支架 |
| [1-6] 压力表 0 - 15 bar | [1-14] 冷凝水排放软管 (不可见) |
| [1-7] 调压阀 (不可见) | [1-15] 过滤器头 |
| [1-8] 调节盖 | [1-16] 特殊密封件 (不可见) |

5. 预期用途





SATA 过滤器 500 是为制备工业压缩空气而开发的。它们从流过过滤器的压缩空气中分离出固态的、液态的和部分为气态的成分。

6. 安全提示

6.1. 一般性安全提示

 	警告! 小心!
 DANGER  NOTICE	
<ul style="list-style-type: none"> • 使用油水分离器前请仔细阅读安全说明以及操作说明书。请务必遵守安全说明和具体步骤。 • 请保管好所有附属文件, 且在转交过滤器时必须附带所有这些文件。 	

6.2. 针对油水分离器的安全说明

 	警告！小心！
 DANGER  NOTICE	
<ul style="list-style-type: none"> • 应遵守当地的安全、事故和劳动保护及环境保护条例！ • 只能由专业人员来进行使用、清洁和维护！ • 切勿在零部件损坏或缺少的情况下使用油水分离器！ • 定期检查，并在必要时维修油水分离器！ • 油水分离器一旦损坏应立即停止使用！ • 切勿擅自改装油水分离器，或对其进行技术性改造！ • 只允许使用SATA原装备件或配件！ 	

6.3. 在有爆炸危险的区域的使用

允许将该过滤器用于有爆炸危险的防爆区 1 和 2 的区域中。须注意产品标识。

7. 组装

7.1. SATA 过滤器 500

- 根据 SATA 过滤器 584 的插图 [2-1]、SATA 过滤器 544 的插图 [2-2] 或 SATA 过滤器 524 的插图 [2-3] 给墙壁钻孔
- 拆卸过滤器套筒 [1-9]、[1-11] 和 [1-12]
- 借助随附的螺栓在墙壁上水平固定过滤器
- 进风口 G 1/2"（内螺纹），通过可松开的螺栓连接在压缩空气管道上
- 将过滤器套筒 [1-9]、[1-11] 和 [1-12] 安装在过滤器上
（注意！过滤器套筒只在听到“咔嚓声”后，并且两个液滴符号  对齐时才正确锁定！）并安装 SATA 过滤器计时器 [1-5]，然后按下激活
- 将冷凝水排放软管 [1-14] 套到排放阀 [1-10] 上；将软管头插入一个合适的收集容器（不包含在交货范围内）中。

	注意！
<p>在油水分离器前装配一个开关阀，例如订货号 10934 的产品（不在交货范围内），以便轻松安全地进行油水分离器的维护工作。</p>	

7.2. 将 SATA 过滤器 544 加装成过滤器 584

为了用活性炭过滤器进行加装，需要 SATA 过滤器 564 [C]（订货号 1101005）：

1. 切断油水分离器气压（关闭开关阀）
2. 通过顺时针旋转拆卸过滤器套筒 [3-1]
3. 取出滤芯 [3-2]，进行检查并在必要时清洁或更换
4. 从墙壁上拆下 SATA 过滤器 544
5. 拆除螺栓 [3-3]（注意！过滤器头 [1-15] 是松动的）
6. 拆除 3 段式壁装支撑架 [3-4]
7. 拔下减压器 [D] [3-5]
8. 插上过滤器座 [3-6]（注意！注意安装位置！）
9. 插入连接套 [3-7]
10. 插上减压器 [3-8] 并将级过滤器推到模块上
11. 装上 4 段式壁装支撑架 [3-9] 并用螺栓 [3-10] 固定
12. 在墙壁上用现有的孔水平固定 SATA 过滤器 584
13. 将滤芯 [3-11] 插入过滤器套筒 [3-12] 中并安装到过滤器上（注意！过滤器套筒只在听到“咔嚓声”后，并且两个液滴符号  对齐时才正确锁定！），下一步是安装新的 SATA 过滤器计时器 [1-5]，然后按下激活
14. 缓慢打开前置的关断阀（不包含在交货范围内）





7.3. 改装从左向右流向的 SATA 过滤器 584

1. 切断油水分离器气压（关闭开关阀）
2. 通过顺时针旋转拆卸过滤器套筒 [4-1]
3. 松开顶盖单元上的螺栓并拆除单元 [4-2]
4. 松开壁装支撑架上的螺栓并拆除支撑架 [4-3]（注意！过滤器头 [1-15] 是松动的）
5. 松开并拆除堵头 [4-4]
6. 用热风枪加热压力表 [4-5]，直到胶粘剂变软。压力表可用手拧下。（注意！只能用手松开压力表）
7. 用 Loctite 276 将压力表粘贴在对面上并对齐显示盘 [4-6]（注意！胶水在约 5 分钟后硬化）
8. 在模块上拧上堵头 [4-7]
9. 用 8 个螺栓 [4-8] 固定壁装支撑架（注意！将过滤器头 [1-15] 推到一起）
10. 用 3 个螺栓 [4-9] 固定顶盖单元（注意！注意方向）
11. 插入过滤器套筒 [4-10]，并安装在过滤器上（注意！过滤器套筒只在听到“咔嚓声”后，并且

两个液滴符号  对齐时才正确锁定！)

12. 缓慢打开前置的关断阀（不包含在交货范围内）

8. 调试

 	警告！小心！
 	
<p>在过滤器套筒未正确卡入时，有致伤和生命危险！只使用耐溶剂侵蚀、能够抗静电、未损坏、技术上完好无缺、永久耐压至少为 10 bar 的压缩空气软管，例如：订货号 53090！</p>	

	注意！
<ul style="list-style-type: none"> • 将压缩空气接口 G$\frac{1}{4}$"（内螺纹）或合适的 SATA 快速接头 G$\frac{1}{4}$"（内螺纹）（订货号 13599，不包含在交货范围内）安装在球阀 [1-3] 上。 • 为了定期保养过滤器，应更换并激活相应级过滤器（烧结过滤器、精滤器和活性炭过滤器均为 6 个月）的 SATA 过滤器计时器。 	

1. 过滤器只有在完全组装好并垂直定位后才能投入使用。
2. 加压前要确保过滤器已正确关闭。
3. 连接合适的压缩空气软管。
4. 逆时针旋转调压钮 [1-8] 至止挡，状态 = 已关闭。
5. 完全打开球阀 [1-3]。
6. 检查过滤器套筒的卡口是否卡入（注意！过滤器套筒只在听到“咔嚓声”后，并且两个液滴符号  对齐时才正确锁定！）
7. 缓慢打开前置的关断阀（不包含在交货范围内）
8. 顺时针旋转调压钮 [1-8]，直到在压力表 [1-6] 上显示所需的压力。
9. 使用喷漆枪（完全扣紧扳机）
时检查压力，必要时再次调节。

9. 功能

9.1. 第一级过滤器 [A]：

一级过滤器能够分离出大于 5 μm 的颗粒物以及冷凝水和油。在过滤器中安装了黄铜烧结滤芯（产品号为 22160）。

**注意！****黄铜烧结滤芯：**

- 精细度：5 μm

如果冷凝水超过了某一特定的水位，则冷凝水自动排放阀 [1-10] 在压力作用下会打开。除残留少量冷凝水外，其余冷凝水都通过软管 [1-14] 排放到收集容器（不包括在供货范围内）中。

9.2. 第二级过滤器 [B]：

第二级过滤器借助插入的滤芯（订货号 1097999）可分离最小的颗粒以及气溶胶。

**注意！****精细过滤滤芯：**

- 特殊超细纤维棉
- 细度达 0.01 μm ，对 > 0.01 μm 的颗粒物的分离率达 99.998 %

9.3. 第三级过滤器 [C]：

第三级过滤器借助插入的活性炭滤芯（订货号 1098004）可分离气溶胶。必须始终给活性炭过滤器前置级过滤器 [A] 和 [B]。

**注意！****活性炭滤芯：**

- 烧结的活性炭

9.4. 减压单元 [D]：

减压单元标配了 2 个具有接口螺纹 $\frac{1}{4}$ "（外螺纹）的球阀 [1-3]，可扩展一个出气模块。在调压阀 [1-7] 上可以借助调压钮 [1-8] 和压力表 [1-6] 精确调节所需的出气压力。

10. 维护

**警告！小心！****▲ DANGER NOTICE**

- 油水分离器的维护保养工作只能在切断气压的情况下进行！

**警告！小心！****▲ DANGER NOTICE**

- 最晚应在 6 个月之后清洁烧结过滤器 [A]/商品号 22160 和过滤器套筒 [1-9]、[1-11]、[1-12] 以及特殊密封件 [1-16]；在必要时更换烧结过滤器！
- 最晚应在 6 个月之后更换精滤器滤芯 [B]/商品号 1097999！
- 最晚应在 6 个月之后更换活性炭滤芯 [C]/商品号 1098004！
- 如果压缩空气污染严重，应在更短的间隔周期更换滤芯！
- 滤芯一旦饱和，喷漆作业时即存在功能受干扰的危险。此外，在使用过滤式呼吸器时，还存在损害健康、健康永久性受损甚至死亡的危险！
- 始终注意过滤器套筒是否正确锁定！过滤器套筒只在听到“咔嚓声”后，并且两个液滴符号  对齐时才正确锁定！

**注意！**

处理废旧滤芯时应遵守当地的相关条例！

11. 排除故障

故障	原因	矫正措施
不能正确调节压力	进气压力不够	提高进气压力
	调压阀已失灵	更换薄膜
压缩空气中有压缩机油的痕迹	压缩空气含油太多	检查空压机和冷干机 排放冷凝水（手工打开）
	滤芯已饱和	维护油水分离器，参见第10章
没有或不充分的冷凝水排放（最低水位的冷凝水属正常现象，以此让浮子浮起，从而打开排水阀）	浮子粘在排水阀上	拆下安全卡簧，取下排水阀，清洗或更换排水阀
	排水阀已受损	更换订货号为15511的排水阀

故障	原因	纠正措施
排水阀不断漏气 (切勿拆开排水阀, 存在受损危险)	没有垂直安装油水分离器	垂直安装油水分离器
	黄铜部件不在下面	让过滤器受压, 并将黄铜部件朝下拉
	浮子粘在排水阀上	拆下排泄阀, 将它清洗或更换
	排水阀已受损	更换订货号为15511的排水阀
	过滤器内压力 < 1 巴	提高进气压力

12. 废物处理

不含油和冷凝水的残旧油水分离器须按可回收废品处理。应遵守当地相关条例！



13. 售后服务

您的SATA 经销商可以为您提供配件、备件和技术支持。

14. 保证 / 责任

SATA 的一般性商务条件, 可能还存在的其他协议以及各现行的法规适用于此。

SATA 尤其在以下情况下不对 负责 :

- 不遵守本使用说明书
- 不按照规定使用产品
- 聘用未经培训的人员
- 未穿戴个人防护装备
- 未使用原装配件和备件
- 擅自改装或进行技术性改造
- 自然磨损
- 非典型使用的撞击负荷
- 装配与拆卸工作

15. 备件 [6]

订货号	产品描述
22160	黄铜烧结过滤器
1097486	减压阀
1097999	精滤器滤芯
1098004	活性炭滤芯
1098054	滤芯组件
1101089	隔膜，包括弹簧和阀杆
1101097	压力控制单元
1101104	压力表 0 - 15 bar
1101112	带球阀的整套顶盖单元
15511	冷凝水排放阀
24521	旋风分离器，带O型密封圈
1101162	第一级过滤器套筒，带排水阀
1101154	整套过滤器套筒

•	密封件（订货号 1101518）
□	包含在服务集中（货号1102087）

16. 欧共体符合性声明

您可通过如下网址查询当前有效的符合性声明：







www.sata.com/downloads

Obsah [původní verze: v němčině]

1. Symboly.....	39	9. Funkce.....	46
2. Technické údaje.....	39	10. Údržba.....	47
3. Obsah dodávky	40	11. Odstranění poruch.....	48
4. Složení filtru.....	41	12. Likvidace	49
5. Používání podle určení.....	41	13. Zákaznický servis.....	49
6. Bezpečnostní pokyny	42	14. Záruka / ručení	49
7. Montáž.....	42	15. Náhradní díly.....	49
8. Uvedení do provozu	45	16. Prohlášení o shodě	50

1. Symboly

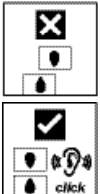
	Varování! před nebezpečím, které může vést k úmrtí nebo závažným zraněním.
	
	Pozor! na nebezpečnou situaci, která může zapříčinit věcné škody.
	
	Upozornění! Užitečné tipy a doporučení.
	Našroubujte pouzdra filtru, dokud neuslyšíte "cvaknutí", a ujistěte se, že jsou symboly kapky zarovnány podle obrázku.

2. Technické údaje

Vstup vzduchu	G 1/2" (vnitřní závit)	
Vzduchový výstup	1/4" (vnější závit)	G 1/2" (vnitřní závit) (při montáži vedení)
Max. vstupní provozní přetlak	15.0 bar	218 psi

Max. výstupní provozní přetlak	15.0 bar	218 psi
Max. teplota okolí	120 °C, příp. 60 °C u aktivního uhlí	248 °F, příp. 140 °F u aktivního uhlí
Průtok vzduchu při 6.0 bar	ca. 3,800 NI/min	
Průtok vzduchu při 87 psi	ca. 134.2 cfm	

Hmotnost	
SATA filter 520	1523 g
SATA filter 524	3400 g
SATA filter 524L	3159 g
SATA filter 544	4689 g
SATA filter 564	1246 g
SATA filter 584	6048 g
SATA filter 584L	4184 g

3. Obsah dodávky

SATA filter 544:

- Bronzový filtr
- Filtr jemných částic
- Manometr, regulace a 2 kulové kohouty
- Nástěnný držák 3stupňový včetně šroubů a hmoždinek
- Výpustná hadice kondenzátu
- SATA časovač pro filtry
- Návod k použití

SATA filter 584:

- Bronzový filtr
- Filtr jemných částic
- Filtr s aktivním uhlím
- Manometr, regulace a 2 kulové kohouty
- Nástěnný držák 4stupňový včetně šroubů a hmoždinek
- Výpustná hadice kondenzátu
- SATA časovač pro filtry
- Návod k použití

SATA filter 564

- Filtr s aktivním uhlím pro dovyba-
vení filtru SATA 544
- Nástěnný držák 4stupňový
- Spojovací pouzdro
- 2 šrouby
- SATA časovač pro filtry
- Návod k použití

4. Složení filtru [1]





- | | |
|---|---|
| [1-1] Vstup vzduchu G ½" (vnitřní závit) | [1-9] Pouzdro filtru, stupeň filtru A |
| [1-2] Výstup vzduchu G ½" (vnitřní závit) | [1-10] Integrovaný automatický výpustný ventil kondenzátu |
| [1-3] Kulové kohouty s výstupem vzduchu ¼" (vnější závit) | [1-11] Pouzdro filtru, filtrační stupeň B |
| [1-4] Zásuvka CO monitoru G ¼" (vnitřní závit) | [1-12] Pouzdro filtru, filtrační stupeň C |
| [1-5] Časovač filtru SATA 6 měsíců | [1-13] Upevňovací úhelník |
| [1-6] Manometr 0–15 barů | [1-14] Výpustná hadice kondenzátu (není zobrazená) |
| [1-7] Regulační ventil tlaku (není viditelný) | [1-15] Hlava filtru |
| [1-8] Regulační krytka | [1-16] Speciální těsnění (není viditelné) |

5. Používání podle určení





Filtry SATA 500 byly vyvinuty pro úpravu technického stlačeného vzduchu. Oddělují pevné, kapalné a částečně plynné složky od stlačeného vzduchu proudícího filtrem.

6. Bezpečnostní pokyny

6.1. Všeobecné bezpečnostní pokyny

 	Varování! Pozor!
 	
<ul style="list-style-type: none"> • Před použitím filtrů si pozorně přečtěte všechny bezpečnostní upozornění a návod na obsluhu. Bezpečnostní upozornění a stanovené kroky se musejí dodržovat. • Uschovejte všechny přiložené dokumenty a filtry předejte pouze spolu s těmito dokumenty. 	

6.2. Specifické bezpečnostní upozornění pro filtry

 	Varování! Pozor!
 	
<ul style="list-style-type: none"> • Dodržujte místní bezpečnostní, protiúrazové předpisy, předpisy o bezpečnosti práce a předpisy na ochranu životního prostředí! • Lakovací pistoli smí používat, čistit a udržovat pouze odborník! • Filtry nikdy neuvádějte do provozu při poškození, nebo pokud chybějí některé jeho části! • Filtr pravidelně kontrolujte a v případě potřeby ho opravte! • V případě poškození filtr okamžitě vyřadte z provozu! • Filtr nikdy svévolně nepřestavujte ani technicky neupravujte! • Používejte výlučně originální náhradní díly příp. příslušenství SATA! 	

6.3. Použití v prostředí s nebezpečím výbuchu

Filtr je schválen pro použití v prostředí s nebezpečím výbuchu v zónách Ex 1 a 2. Musí být dodrženo označení produktu.

7. Montáž

7.1. Filtr SATA 500

- Vyvrtejte otvory ve zdi podle obrázku pro filtr SATA 584 [2-1], filtr SATA 544 [2-2] nebo filtr SATA 524 [2-3]

- Demontujte pouzdra filtru [1-9], [1-11] a [1-12]
- Připevněte filtry vodorovně na stěnu pomocí přiložených šroubů
- Vstup vzduchu G ½ (vnitřní závit) připojte uvolnitelným šroubením na vedení stlačeného vzduchu
- Namontujte pouzdra filtru na [1-9], [1-11] a [1-12] na filtry (**Pozor!** Pouzdra filtru jsou řádně uzamčena až po „cvaknutí“, přičemž oba symboly kapky jsou správně zarovnaný), nainstalujte časovač filtru SATA [1-5] a aktivujte stisknutím
- Hadici pro vypouštění kondenzátu [1-14] nasuňte na vypouštěcí ventil [1-10]; konec hadice vložte do vhodné sběrné nádoby (není součástí dodávky).



Upozornění!

Před filtr namontujte uzavírací kohoutek, např. **výr. č. 10934** (není součástí dodávky); umožní to jednoduchou údržbu filtru.

7.2. Dovybavení filtr SATA 544 k filtru SATA 584





Pro dodatečné vybavení filtrem s aktivním uhlím je potřebný filtr SATA 564 [C] (**výr. č. 1101005**):

1. Odtlakujte filtr (uzavřete předřazený uzavírací kohoutek)
2. Otočením ve směru hodinových ručiček vyjměte pouzdra filtru [3-1]
3. Vyjměte filtrační vložky [3-2], zkontrolujte je a případně vyčistěte nebo vyměňte
4. Vymontujte filtr SATA 544 ze stěny
5. Vyjměte šrouby [3-3] (**Pozor!** Filtrační hlavy [1-15] volné)
6. Vyjměte 3stupňový nástěnný držák [3-4]
7. Vytáhněte redukční ventil [D] [3-5]
8. Nasadte tělo filtru [3-6] (Pozor! Dbejte na montážní polohu!)
9. Vložte spojovací pouzdro [3-7]
10. Nasadte redukční ventil [3-8] a nasuňte filtrační stupně na blok
11. Umístěte 4stupňový nástěnný držák [3-9] a upevněte jej šrouby [3-10]
12. Filtr SATA 584 připevněte na zeď vodorovně pomocí stávajících otvorů
13. Vložte filtrační vložky [3-11] do pouzder filtru [3-12] a namontujte je na filtr (**Pozor!** Pouzdra filtru jsou řádně uzamčena až po „cvaknutí“, přičemž oba symboly kapky jsou správně zarovnaný!), nainstalujte nový časovač filtru SATA [1-5] a aktivujte jej stisknutím
14. Pomalu otevřete předřazený uzavírací kohout (není součástí dodávky)

7.3. Přestavba filtru SATA 584 k připojení vzduchu zprava doleva

1. Odtlakujte filtr (uzavřete předřazený uzavírací kohoutek)
2. Otočením ve směru hodinových ručiček vyjměte pouzdra filtru [4-1]
3. Povolte šrouby na jednotce víka a vyjměte jednotku [4-2]
4. Povolte šrouby na jednotce víka a vyjměte držák [4-3]
(**Pozor!** Filtrační hlavy [1-15] volné)
5. Povolte a vyjměte záslepku [4-4]
6. Zahřívejte manometr [4-5] teplovzdušnou pistolí, dokud lepido nezměkne. Manometr lze odšroubovat ručně.
(**Pozor!** Uvolněte manometr pouze rukou)
7. Přilepte manometr na opačnou stranu pomocí Loctite 276 a vyrovnejte displej [4-6] (**Pozor!** Lepidlo ztvrdne po cca 5 minutách)
8. Zašroubujte záslepku [4-7] na blok
9. Upevněte nástěnný držák pomocí 8 šroubů [4-8]
(**Pozor!** Zasuňte filtrační hlavy [1-15])
10. Upevněte jednotku víku pomocí 3 šroubů [4-9]
(**Pozor!** Dbejte na orientaci)
11. Zaveďte pouzdra filtru [4-10] a namontujte filtr
(**Pozor!** Pouzdra filtru jsou řádně uzamčena až po „cvaknutí“, přičemž oba symboly kapky jsou správně zarovnány!)
12. Pomalu otevřete předřazený uzavírací kohout (není součástí dodávky)

8. Uvedení do provozu

 	Varování! Pozor!
 	
<p>Nebezpečí ohrožení zdraví a života, pokud pouzdra filtru správně nezaskočí! Používejte pouze hadice na stlačený vzduch odolné vůči rozpouštědlům, antistatické, nepoškozené, v technicky dokonalém stavu s trvalým tlakovým odporem nejméně 10 barů, např. výr. č. 53090!</p>	

	Upozornění!
<ul style="list-style-type: none"> • Namontujte připojení stlačeného vzduchu G¹/₄" (vnitřní závit) nebo odpovídající rychlospojku SATA G ¹/₄" (vnitřní závit) (výr. č. 13599, není součástí dodávky) na kulový ventil [1-3]. • V rámci pravidelné údržby filtru vyměňte a aktivujte časovač filtru SATA příslušného filtračního stupně (sintrový filtr, jemný filtr a filtr s aktivním uhlím po dobu 6 měsíců). 	

1. Filtr smí být uveden do provozu pouze tehdy, je-li kompletně sestaven a umístěn ve svislé poloze.
2. Před natlakováním se ujistěte, že je filtr řádně uzavřen.
3. Připojte vhodnou hadici na stlačený vzduch.
4. Otáčejte regulační krytkou **[1-8]** proti směru hodinových ručiček až nadoraz; stav = zavřený.
5. Kulový kohout **[1-3]** zcela otevřete.
6. Zkontrolujte, zda pouzdra filtru zapadají do bajonetu (**Pozor!** Pouzdra filtru jsou řádně uzamčena až po „cvaknutí“, přičemž oba symboly kapky  jsou správně zarovnaný!)
7. Pomalu otevřete předřazený uzavírací kohout (není součástí dodávky)
8. Otáčejte regulační krytkou **[1-8]** ve směru hodinových ručiček, dokud se na manometru **[1-6]** nezobrazí požadovaný tlak.
9. Zkontrolujte a v případě potřeby upravte tlak při provozu stříkací pistole (zcela zatažená spoušť)

9. Funkce

9.1. Stupeň filtru [A]:

První stupeň filtru odděluje částice s velikostí nad 5 μm , jakož i vykondenzovanou vodu a olej. Ve filtru je zabudovaný sintrový filtr (**výr. č. 22160**).



Upozornění!

Sintrový filtr:

- Jemnost 5 μm

Při překročení určité hladiny kondenzátu se pod tlakem otevře automatický vypouštěcí ventil kondenzátu **[1-10]**. Kondenzát je, s výjimkou malého zbytkového množství, vypuštěn hadicí pro odvod kondenzátu **[1-14]** do sběrné nádoby (není součástí dodávky).

9.2. Stupeň filtru [B]:

Druhý filtrační stupeň odděluje nejmenší částice a aerosoly pomocí jemné filtrační vložky (**výr. č. 1097999**).



Upozornění!

Vložka jemného filtru:

- Speciální textilie z mikrovlákn
- Jemnost 0,01 μm , stupeň oddělení 99,998 %, vztaženo na částice > 0,01 μm

9.3. Stupeň filtru [C]:

Třetí filtrační stupeň adsorbuje aerosoly pomocí vložky s aktivním uhlím (**výr. č. 1098004**). Filtru s aktivním uhlím musí být vždy předřazeny filtrační stupně **[A]** a **[B]**.



Upozornění!





Vložka filtru s aktivním uhlím:

- Slinuté aktivní uhlí

9.4. Jednotka redukce tlaku [D]:

Jednotka redukce tlaku je standardně vybavena 2 kulovými kohouty [1-3] s přípojovacím závitem 1/4" (vnější závit) a lze ji rozšířit o výstupní modul. U regulačního ventilu tlaku [1-7] může být požadovaný výstupní tlak jemně regulován pomocí regulační krytky [1-8] a manometru [1-6].

10. Údržba

   	Varování! Pozor!
<ul style="list-style-type: none"> • Údržbové práce filtru se smí provádět až po odtlakování! • Sintrový filtr [A]/výr. č. 22160 a pouzdra filtru [1-9], [1-11], [1-12] a speciální těsnění [1-16] vyčistěte nejpozději po 6 měsících; sintrový filtr v případě potřeby vyměňte! • Jemnou filtrační vložku [B]/výr. č. 1097999 vyměňte nejpozději po 6 měsících! • Vložku s aktivním uhlím [C]/výr. č. 1098004 vyměňte nejpozději po 6 měsících! • V případě velmi znečištěného stlačeného vzduchu vyměňte vložky filtru v kratších intervalech! • U zanesených filtračních vložek hrozí během lakování poruchy. Při použití externě větraného systému pro ochranu dýchacího ústrojí existuje také riziko poškození zdraví, trvalého poškození zdraví až smrti! • Dbejte vždy na správně zajištěná pouzdra filtru! Pouzdra filtru jsou řádně uzamčena až po „cvaknutí“, přičemž oba symboly kapky  jsou správně zarovnaný! 	

	Upozornění!
Při likvidaci vložek filtru dodržujte místní předpisy!	

11. Odstranění poruch

Porucha	Příčina	Náprava
Tlak se nedá nastavit	Vstupní tlak není dostačující	Zvyšte vstupní tlak
	Závadný tlakový regulační ventil	Vyměnit membránu
Olej v odváděném stlačeném vzduchu	Příliš mnoho oleje ve stlačeném vzduchu	Zkontrolujte kompresor, chladicí sušič
		Vypusťte kondenzát (manuálně otevřít)
	Zanesený filtr	Údržba filtru, kapitola 10
Kondenzát neodtéká, resp. odtéká nedostatečně (minimální stav kondenzátu je normální, protože je potřebný k nadzvednutí plováku, a tím k otevření výpustného ventilu)	Plovák je přilepený k výpustnému ventilu	Odmontujte výpustný ventil odstraněním pojistné podložky a vyčistěte ho nebo ho vyměňte
	Poškozený výpustný ventil	Výpustný ventil výr. č. 15511 vyměňte
Výpustný ventil permanentně profukuje (nikdy ho nerozebírejte, riziko poškození)	Filtr není namontovaný kolmo	Filtr namontujte kolmo
	Mosazný díl není dole	Filtr vystavte tlaku a mosazný díl potáhněte dolů
	Plovák je přilepený k výpustnému ventilu	Odmontujte výpustný ventil a vyčistěte ho nebo ho vyměňte
	Poškozený výpustný ventil	Výpustný ventil výr. č. 15511 vyměňte
	Vnitřní tlak filtru < 1 bar	Zvyšte vstupní tlak

12. Likvidace

Likvidace filtru zbaveného oleje a kondenzátu probíhá stejně jako v případě druhotných surovin. Dodržujte místní předpisy!



13. Zákaznický servis

Příslušenství, náhradní díly a technickou podporu získáte u svého prodejce SATA.

14. Záruka / ručení

Platí všeobecné obchodní podmínky SATA a případné další smluvní dohody, jakož i příslušné platné zákony.

SATA neručí především při:

- nedodržení návodu k použití
- používání výrobku v rozporu se stanoveným účelem použití
- používání ze strany nezaškoleného personálu
- nepoužívání osobního ochranného vybavení
- nepoužívání originálního příslušenství a originálních náhradních dílů
- svévolných přestavbách nebo technických úpravách
- přirozeném opotřebování
- namáhání úderem netypickém pro dané použití
- montážních a demontážních pracích

15. Náhradní díly [6]

Obj. č.	Název
22160	Bronzový filtr
1097486	Redukční ventil
1097999	Jemná filtrační vložka
1098004	Patrona s aktivním uhlím
1098054	Balení filtračních vložek
1101089	Membrána včetně pružiny a osičky
1101097	Jednotka pro regulaci tlaku
1101104	Manometr 0-15 barů
1101112	Jednotka víka kompl. s kulovými kohouty
15511	Vypouštěcí ventil kondenzátu
24521	Odváděcí těleso s kroužkem O

Obj. č.	Název
1101162	Pouzdro filtru kompl. s vypouštěcím ventilem kondenzátu
1101154	Pouzdro filtru kompl.

•	Těsnicí prvek (obj. č. 1101518)
□	Zahrnuto v sadě služeb (č. Výrobku 1102087)

16. Prohlášení o shodě

Aktuálně platné prohlášení o shodě najdete zde:







www.sata.com/downloads

Indholdsfortegnelse [Original tekst: Tysk]

1. Symboler.....	51	9. Funktion.....	58
2. Tekniske data	51	10. Vedligeholdelse	59
3. Samlet levering.....	52	11. Udbedring af fejl	60
4. Filtrets opbygning.....	53	12. Bortskaffelse.....	61
5. Korrekt anvendelse	53	13. Kundeservice.....	61
6. Sikkerhedshenvisninger	54	14. Garantibetingelser	61
7. Montage	54	15. Reservedele	61
8. Ibrugtagning	57	16. EF konformitetserklæring	62

1. Symboler

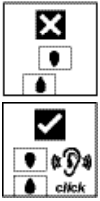
	Advarsel! mod farer, der kan føre til død eller alvorlige kvæstelser.
	
	Forsigtig! ved farlige situationer, der kan føre til tingskade.
	
	OBS! Nyttige tips og anbefalinger.
	Skru filtermufferne i, til der høres en "kliklyd", og vær opmærksom på, at dråbesymbolerne flugter som vist.

2. Tekniske data

Luftindtag	G 1/2" (Indvendigt gevind)	
Luftudgang	1/4" (Udvendigt gevind)	G 1/2" (Indvendigt gevind) (in-line installation)

Maks. indgangsdriftsovertryk	15.0 bar	218 psi
Maks. afgangsdriфтsovertryk	15.0 bar	218 psi
Maks. omgivelsestemperatur	120 °C hhv. 60 °C ved aktivkul	248 °F hhv. 140 °F ved aktivkul
Luftgennemstrømning ved 6.0 bar	ca. 3,800 NI/min	
Luftgennemstrømning ved 87 psi	ca. 134.2 cfm	

Vægt	
SATA filter 520	1523 g
SATA filter 524	3400 g
SATA filter 524L	3159 g
SATA filter 544	4689 g
SATA filter 564	1246 g
SATA filter 584	6048 g
SATA filter 584L	4184 g

3. Samlet levering

SATA filter 544:

- Sinterfilter
- Finfilter
- Manometer, regulering og 2 kuglehaner
- Vægholder 3-trins inklusive skruer og dyvler
- Kondensaftapningsslange
- SATA-filtertimer
- Betjeningsvejledning

SATA filter 584:

- Sinterfilter
- Finfilter
- Aktivkulfilter
- Manometer, regulering og 2 kuglehaner
- Vægholder 4-trins inklusive skruer og dyvler
- Kondensaftapningsslange
- SATA-filtertimer
- Betjeningsvejledning

SATA filter 564

- Aktivkulfilter til eftermontering på et SATA-filter 544
- Væggholder 4-trins
- Forbindelsesmuffe
- 2 skruer
- SATA-filtertimer
- Betjeningsvejledning

4. Filtrets opbygning [1]





- | | |
|--|---|
| [1-1] Luftindtag G ½" (Indvendigt gevind) | [1-9] Filterpatron, filtertrin A |
| [1-2] Luftudgang G ½" (indvendigt gevind) | [1-10] Integreret automatisk kondensudkastningsventil |
| [1-3] Kuglehane med luftudgang ¼" (udvendigt gevind) | [1-11] Filtermuffe, filtertrin B |
| [1-4] CO-monitorbøsning G ¼" (indvendigt gevind) | [1-12] Filtermuffe, filtertrin C |
| [1-5] SATA-filtertimer 6 måneder | [1-13] Fastgørelsesvinkel |
| [1-6] Manometer 0 - 15 bar | [1-14] Kondensaftapningssslange (ikke synlig) |
| [1-7] Trykreguleringsventil (ikke synlig) | [1-15] Filterhoved |
| [1-8] Reguleringskappe | [1-16] Specialpakning (ikke synlig) |

5. Korrekt anvendelse

SATA-filtre 500 er udviklet til behandling af teknisk trykluft. De udskiller faste, flydende og delvist luftformede bestanddele fra den trykluft, der passerer gennem filteret.

6. Sikkerhedshenvisninger

6.1. Generelle sikkerhedshenvisninger

 	Advarsel! Forsigtig!
 	
<ul style="list-style-type: none"> • Før filtret tages i brug skal man læse alle sikkerhedsinstruktioner og brugsanvisningen opmærksomt og fuldstændigt igennem. Sikkerhedsinstruktionerne og de angivne forholdsregler skal overholdes. • Gem alle medfølgende dokumenter, og giv kun filteret videre sammen med disse dokumenter. 	

6.2. Filterspecifikke sikkerhedsinstruktioner

 	Advarsel! Forsigtig!
 	
<ul style="list-style-type: none"> • De lokale sikkerheds-, arbejdsbeskyttelses- og miljøbeskyttelsesforskrifter samt forskrifter til forebyggelse af ulykker skal overholdes! • Anvendelse, rengøring og vedligeholdelse må kun udføres af fagfolk! • Filtret må aldrig sættes i drift, hvis det er beskadiget, eller der mangler dele! • Filtret skal kontrolleres regelmæssigt og i givet fald repareres! • Ved beskadigelse skal filtret straks tages ud af drift! • Man må aldrig ombygge eller ændre filtret teknisk på egen hånd! • Anvend udelukkende originale SATA reservedele eller tilbehør! 	

6.3. Anvendelse i eksplosionsfarlige områder

Filteret er godkendt til brug i eksplosive områder i Ex-zone 1 og 2. Vær opmærksom på produktmærkningen.

7. Montage

7.1. SATA-filter 500

- Placer væghuller i henhold til illustration for SATA-filter 584 [2-1], SATA-filter 544 [2-2] eller SATA-filter 524 [2-3]

- Afmonter filtermuffer **[1-9]**, **[1-11]** og **[1-12]**
- Fastgør filter vandret på væggen vha. de medfølgende skruer
- Luftindgang G ½" (indvendigt gevind) tilsluttes trykluftindgangen med en aftagelig skrueforbindelse
- Montering af filtermuffer på **[1-9]**, **[1-11]** og **[1-12]** på filter (**Bemærk!** Filtermuffer er først korrekt fastgjort efter "kliklyden", og når de to dråbesymboler  flugter!), placer SATA-filtimer **[1--5]**, og aktivér ved at trykke
- Skub kondensataftapningsslangen **[1-14]** på aftapningsventilen **[1-10]**; sæt slangeenden ned i en opsamlingsbeholder (medfølger ikke).

**OBS!**

Foran filteren monteres en stophane, fx **vare nr. 10934** (ikke indeholdt i leverancen), der gør det nemt at servicere filteret.

7.2. Ændring af SATA-filter 544 til SATA-filter 584

Til eftermontering med et aktivkulfiler kræves et SATA-filter 564 [C] (**art. nr. 1101005**):

1. Filtret gøres trykløst (stophane, der er monteret foran, lukkes)
2. Afmonter filtermuffer **[3-1]** ved af dreje med uret
3. Tag filterpatronerne **[3-2]** af, kontrollér og rengør, eller udskift dem om nødvendigt
4. Afmonter SATA-filter 544 fra væggen
5. Fjern skruer **[3-3]** (**Obs!** Filterhoveder **[1-15]** løse)
6. Fjern vægholder 3-trins **[3-4]**
7. Træk trykreduktionen **[D]** **[3-5]** af
8. Sæt filterelementet **[3-6]** på (**Obs!** Vær opmærksom på monteringssted!)
9. Indfør forbindelsesmuffe **[3-7]**
10. Monter trykreduktion **[3-8]**, og skub filtertrin på blok
11. Læg vægholder 4-trins **[3-9]** på, og fastgør med skruer **[3-10]**
12. Fastgør SATA-filter 584 vandret på væggen vha. de eksisterende huller
13. Før filterpatroner **[3-11]** ind i filtermufferne **[3-12]**, og monter på filter (**Bemærk!** Filtermuffer er først korrekt fastgjort efter "kliklyden", og når de to dråbesymboler  flugter!), placer SATA-filtimer **[1--5]**, og aktivér ved at trykke
14. Åbn langsomt den forkoblede stophane (medfølger ikke)

7.3. Ændring af SATA-filtrer 584 fra gennemstrømning fra højre til gennemstrømning fra venstre

1. Filtret gøres trykløst (stophane, der er monteret foran, lukkes)
2. Afmonter filtermuffer [4-1] ved at dreje med uret
3. Løsn skrueene på dækselenheden, og fjern enheden [4-2]
4. Løsn skrueene på vægholderen, og fjern holderen [4-3]
(Obs! Filterhoveder [1-15] løse)
5. Løsn og fjern blindpropperne [4-4]
6. Opvarm manometeret [4-5] med en varmluftpistol, til limen er blødt op. Manometeret kan skrues af med håndkraft.
(Obs! Manometeret må kun løsnes med håndkraft)
7. Klæb manometeret på den modsatte side med Loctite 276, og juster visningen [4-6] (Obs! Limen hærdet i løbet af ca. 5 minutter)
8. Skru blindpropperne [4-7] på blokken
9. Fastgør vægholderen med 8 skrueer [4-8]
(Obs! Skub filterhovederne [1-15] sammen)
10. Fastgør dækselenheden med 3 skrueer [4-9]
(Obs! Vær opmærksom på retning)
11. Før filtermufferne [4-10] ind, og monter dem på filteret
(Bemærk! Filtermuffer er først korrekt fastgjort efter "kliklyden", og når de to dråbesymboler flygter!)
12. Åbn langsomt den forkoblede stophane (medfølger ikke)

8. Ibrugtagning

 	Advarsel! Forsigtig!
 	
<p>Hvis filtermufferne ikke går korrekt i indgreb, er der risiko for liv og lemmer! Brug kun opløsningsmiddelbestandige, antistatiske, ubeskadigede, teknisk upåklagelige trykluftslanger med en varig trykbestandighed på mindst 10 bar, f.eks. art. nr. 53090!</p>	

	OBS!
<ul style="list-style-type: none"> • Monter tryklufttilslutning ¼" (indvendigt gevind) eller passende SATA-lynkobling G ¼" (indvendigt gevind) (art. nr. 13599, medfølger ikke) på kuglehanen [1-3]. • Med henblik på regelmæssig filtervedligeholdelse skal SATA-filtre timer på det pågældende filtertrin (sinterfilter, finfilter og aktivkulfilter 6 måneder) udskiftes og aktiveres. 	

1. Filteret må kun tages i brug i komplet monteret, lodret position.
2. Det skal sikres, at filteret er lukket korrekt, før det sættes under tryk.
3. Eget trykluftslange tilsluttes.
4. Drej reguleringskappen **[1-8]** til anslag mod uret; tilstand = lukket.
5. Åbn kuglehanen **[1-3]** helt.
6. Kontrollér filtermufferne for bajonetindgreb (**Bemærk!** Filtermuffer er først korrekt fastgjort efter "kliklyden", og når de to dråbesymboler flugter!)
7. Åbn langsomt den forkoblede stophane (medfølger ikke)
8. Drej reguleringskappen **[1-8]** med uret, til det ønskede tryk vises i manometeret **[1-6]**.
9. Kontrollér og reguler om nødvendigt trykket ved brug af sprøjtepistolen (aftræksbøjle helt aktiveret)

9. Funktion

9.1. Filterelement [A]:

Det første filtertrin udskiller partikler, der er større end 5 µm samt udkondenseret vand og olie. I filteret er der indbygget et sinterfilter (**varenr. 22160**).



OBS!

Sinterfilter:

- Finhed 5 µm

Hvis et bestemt kondensatniveau overskrides, åbner den automatiske kondensataftapningsventil **[1-10]** under tryk. På nær en lille restmængde aftappes kondensatet via kondensataftapningsslangen **[1-14]** i opsamlingsbeholderen (medfølger ikke).

9.2. Filterelement [B]:

Det midterste filtertrin udskiller selv de mindste partikler samt aerosoler vha. den isatte finfilterpatron (**art. nr. 1097999**).



OBS!

Finfilterpatron:

- Specielt mikrofibervlies
- Finhed 0,01 µm, udskilningsgrad 99,998 %, relateret til partikler > 0,01 µm

9.3. Filterelement [C]:

Det tredje filtertrin absorberer aerosoler vha. den isatte aktivkulpatron (**art. nr. 1098004**). Et aktivkulfilter skal altid forkobles filtertrin **[A]** og **[B]**.



OBS!



Aktivkulfilterpatroner:

- Sintret aktivkul

9.4. Trykreduktionsenhed [D]:

Trykreduktionsenheden er som standard udstyret med 2 kuglehaner [1-3] tilslutningsgevind ¼" (udvendigt gevind) og kan udvides med et afgangsmodule. På trykreguleringsventilen [1-7] kan det ønskede afgangstryk finjusteres vha. reguleringskappen [1-8] og manometeret [1-6].

10. Vedligeholdelse

  ⚠ DANGER NOTICE	Advarsel! Forsigtig!
<ul style="list-style-type: none"> • Servicearbejde på filtret må kun udføres i trykløs tilstand! • Sinterfilter [A]/art. nr. 22160 og filtermuffer [1-9], [1-11], [1-12] og specialpakning [1-16] skal rengøres senest efter 6 måneder; udskift om nødvendigt sinterfilteret! • Finfilterpatronen [B]/art. nr. 1097999 skal udskiftes senest efter 6 måneder! • Aktivkulpatronen [C]/art. nr. 1098004 skal udskiftes senest efter 6 måneder! • Ved stærkt forurenede trykluft skal filterpatroner udskiftes med kortere intervaller! • Når filterpatronen er mættet, er der risiko for funktionsfejl ved lakeringsarbejde. Ved brug af et eksternt ventileret åndedrætsværn er der endvidere risiko for helbredsskader, permanente helbredsskader og dødsfald! • Vær altid opmærksom på korrekt fastgjorte filtermuffer! Filtermuffer er først korrekt fastgjort efter "kliklyden", og når de to dråbesymboler flugter! 	

	OBS!
Ved bortskaffelse af filterpatronerne skal de lokale forskrifter overholdes!	

11. Udbedring af fejl

Fejl	Årsag	Hjælp
Trykket kan ikke indstilles	Indgangstryk ikke tilstrækkeligt	Indgangstrykket forhøjes
	Trykreguleringsventil defekt	Skift membran
Olie i den udgående trykluft	For meget olie i trykluffen	Kompressor, køletørrer kontrolleres
	Filter er mættet	Kondens tappes af (åbnes manuelt) Vedligeholdelse af filter, Kapitel 10
Kondensaftapning sker ikke eller er utilstrækkelig (en rest kondens er normalt, da det er nødvendigt for at løfte svømmeren og dermed åbne aftapningsventilen)	Svømmeren på aftapningsventilen sidder fast	Aftapningsventilen demonteres ved at fjerne sikringsskiven og rengøre eller udskifte aftapningsventilen
	Aftapningsventil er beskadiget	Aftapningsventil vare nr. 15511 skal udskiftes
Aftapningsventilen blæser ud hele tiden (aftapningsventilen må ikke skilles ad, risiko for beskadigelse)	Filtret er ikke monteret lodret	Filtret monteres lodret
	Messingdel ikke nede	Filtret sættes under tryk, og messingdelen trækkes ned
	Svømmeren på aftapningsventilen sidder fast	Aftapningsventilen demonteres og rengøres eller udskiftes
	Aftapningsventil er beskadiget	Aftapningsventil vare nr. 15511 skal udskiftes
	Indvendigt filtertryk < 1 bar	Indgangstrykket forhøjes

12. Bortskaffelse

Det olie- og kondensfrie filter bortskaffes som genbrug. De lokale forskrifter skal overholdes!



13. Kundeservice

Tilbehør, reservedele og teknisk support får du hos din nærmeste SA-TA-forhandler

14. Garantibetingelser

SATAs almindelige forretningsbetingelser, eventuelle yderligere kontraktlige aftaler samt gældende lovgivning er gældende for dette produkt.

SATA hæfter ikke for:

- Manglende overholdelse af betjeningsvejledningen
- Ukorrekt anvendelse af produktet
- Brug af ikke-uddannet personale
- Manglende anvendelse af personligt beskyttelsesudstyr
- Manglende anvendelse af originalt tilbehør og reservedele
- Ombygning eller tekniske ændringer udført af brugeren
- Naturlig slitage
- Atypisk slagbelastning
- Monterings- og demonteringsarbejder

15. Reservedele [6]

Art. nr.	Betegnelse
22160	Sinterfilter
1097486	Trykreduktion
1097999	Finfilterpatron
1098004	Aktivkul-patron
1098054	Patronpakke
1101089	Membran inkl. fjeder og spindel
1101097	Trykreguleringsenhed
1101104	Manometer 0-15 bar
1101112	Dækselenhed kpl. med kuglehaner
15511	Kondensataftapningsventil
24521	Dræn med O-ring

Art. nr.	Betegnelse
1101162	Filtermuffe kpl. med kondensataftapningsventil
1101154	Filtermuffe kpl.

•	Tætningselementer (art. nr. 1101518)
<input type="checkbox"/>	Inkluderet i servicesættet (Art. Nr. 1102087)

16. EF konformitetserklæring

Du finder den aktuelt gældende konformitetserklæring under:







www.sata.com/downloads

Sisukord [originaalsõnastus: saksakeelne]

1. Sümbolid	63	9. Funktsioon.....	70
2. Tehnilised andmed	63	10. Tehnohooldus	71
3. Tarnekomplekt	64	11. Rikete kõrvaldamine	72
4. Filtri ehitus	65	12. Jäätmekäitlus	73
5. Sihipärane kasutamine.....	65	13. Kliendiabi- ja teeninduskeskus.....	73
6. Ohutusjuhised	66	14. Garantii / vastutus	73
7. Montaaž.....	66	15. Varuosad	73
8. Kasutuselevõtmine	69	16. EÜ vastavusdeklaratsioon.....	74

1. Sümbolid

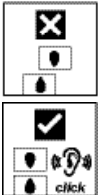
	Hoiatus! ohu eest, mis võib põhjustada surma või raskeid vigastusi.
	
	Ettevaatust! ohtlike olukordade puhul, mis võivad põhjustada materiaalseid kahjusid.
	
	Juhis! Kasulikud näpunäited ja soovitused.
	Keerake filtriühised sisse, kuni need teevad "kõpsu," ja jälgi-ge, et tilkade sümbolid oleks näidatud viisil joondatud.

2. Tehnilised andmed

Õhusisend	G 1/2" (sisekeere)	
Õhu väljund	1/4" (väliskeere)	G 1/2" (sisekeere) (vooliku paigaldamise korral)

Maksimaalne sisendülerõhk	15,0 bar	218 psi
Maksimaalne väljundülerõhk	15,0 bar	218 psi
Maksimaalne keskkonnatemperatuur	120 °C või aktiivsõe korral 60 °C	248 °F või aktiivsõe korral 140 °F
Õhu läbivool 6,0 bar	ca. 3 800 NI/min	
Õhu läbivool 87 psi	ca. 134,2 cfm	

Kaal	
SATA filter 520	1523 g
SATA filter 524	3400 g
SATA filter 524L	3159 g
SATA filter 544	4689 g
SATA filter 564	1246 g
SATA filter 584	6048 g
SATA filter 584L	4184 g

3. Tarnekomplekt

SATA filter 544:

- Paagutatud filter
- Peenfilter
- manomeeter, regulaator ja 2 kuulkraani
- 3-astmeline seinakinnitus koos kruvide ja tüüblitega
- Kondensaadi väljalaskevoolik
- SATA filter timer
- Kasutusjuhend

SATA filter 584:

- Paagutatud filter
- Peenfilter
- Aktiivsüsifilter
- manomeeter, regulaator ja 2 kuulkraani
- 4-astmeline seinakinnitus koos kruvide ja tüüblitega
- Kondensaadi väljalaskevoolik
- SATA filter timer
- Kasutusjuhend

SATA filter 564

- aktiivsõefilter SATA filter 544 täiendamiseks
- 4-astmeline seinakinnitus
- ühendushülss
- 2 kruvi
- SATA filter timer
- Kasutusjuhend

4. Filtri ehitus [1]





- | | |
|---|---|
| [1-1] Õhusisend G ½" (sisekeere) | [1-9] Filtrihülss, filtreerimisaste A |
| [1-2] õhuväljund G ½" (sisekeere) | [1-10] Integreeritud automaatne kondensaadi väljalaskeventiil |
| [1-3] õhuväljundiga kuulkraanid ¼" (väliskeere) | [1-11] filtrihülss, filtriaste B |
| [1-4] CO jälgimispesa G ¼" (sisekeere) | [1-12] filtrihülss, filtriaste C |
| [1-5] SATA filter timer 6 kuud | [1-13] Kinnitusnurgik |
| [1-6] manomeeter 0–15 baari | [1-14] Kondensaadi väljalaskevool (ei ole nähtav) |
| [1-7] rõhu reguleeriventil (ei ole nähtav) | [1-15] filtriipea |
| [1-8] Reguleerimiskork | [1-16] eritihend (pole nähtav) |

5. Sihipärane kasutamine





Seadmed SATA filter 500 on välja töötatud tehnilise suruõhu töötlemiseks. Need eraldavad tahkeid, vedelaid ja osaliselt gaasilisi koostisosi läbi filtri voolavast suruõhust.

6. Ohutusjuhised

6.1. Üldised ohutusjuhised

 	Hoiatus! Ettevaatust!
 	
<ul style="list-style-type: none"> • Lugege enne filtri kasutamist tähelepanelikult ja täielikult läbi kõik ohutusjuhised ja kasutusjuhend. Ohutusjuhistest ja kindlaksmääratud töövõtetest tuleb kinni pidada. • Hoidke kõik kaasasolevad dokumendid alles ja andke filtrid ainult koos nende dokumentidega edasi. 	

6.2. Filtripõhised ohutusjuhised

 	Hoiatus! Ettevaatust!
 	
<ul style="list-style-type: none"> • Pidage kinni kohalikest ohutus-, tööohutus-, töökaitse- ja keskkonnakaitse nõuetest! • Ainult spetsialist võib kasutada, puhastada ja tehnohooldust läbi viia. • Kahjustuste esinemisel või detailide puudumisel ärge kunagi filtrit kasutage! • Kontrollige filtrit regulaarselt ja vajadusel remontige! • Kahjustuste esinemisel lõpetage koheselt filtri kasutamine! • Ärge kunagi ehitage filtrit omavoliliselt ümber ega muutke tehniliselt! • Kasutage eranditult SATA originaalvaruosi ja -tarvikuid! 	

6.3. Kasutamine plahvatusohtlikes keskkondades

Filtrit on lubatud kasutada plahvatusohtlike keskkondade tsoonides 1 ja 2. Jälgige tootetähistust.

7. Montaaž

7.1. SATA filter 500

- Puurige joonise järgi seina sisse augud SATA filter 584 [2-1], SATA filter 544 [2-2] ja SATA filter 524 [2-3] jaoks.

- Eemaldage filtriüksid [1-9], [1-11] ja [1-12].
- Kinnitage filter horisontaalselt korralikult seina külge, kasutades kaasolevaid kruvisid.
- Õhusisend G ½" (sisekeere) avatava keermega suruõhujuhtmele ühendamiseks
- Monteerige filtriüksid [1-9], [1-11] ja [1-12] filtri külge (**Tähelepanu!** Filtriüksid peavad õige kinnitumise jaoks tegema klõpsu ja mõlemad tilgasümbolid peavad olema joondatud!) ning paigaldage SATA filter timer [1-5] ja aktiveerige vajutamisega.
- Lükake kondensaadi tühjendusvoolik [1-14] tühjendusventiilile [1-10]; pistke vooliku ots sobivasse kogumiskoosse (ei kuulu tarnekomplekti).



Juhis!

Monteerige filtri ette sulgurkraan, nt **art-nr 10934** (ei kuulu tarnekomplekti); see võimaldab filtri lihtsat hooldust.

7.2. SATA filter 544 täiendamine SATA filter 584-ks

Aktiivsoefiltriga täiendamiseks läheb tarvis SATA filter 564-te [C] (**art-nr 1101005**).





1. Muutke filter survevabaks (keerake eelpaigaldatud sulgurkraan kinni)
2. Eemaldage filtriüksid [3-1] päripäeva keeramisega.
3. Eemaldage filtripadrunid [3-2], kontrollige ja puhastage või vahetage välja.
4. Eemaldage SATA filter 544 seinalt.
5. Eemaldage kruvid [3-3]. (**Tähelepanu!** Filtripead [1-15] on lahtised.)
6. Eemaldage 3-astmeline seinakinnitus [3-4].
7. Tõmmake reductor [D] [3-5] ära.
8. Pistke filtrikorpus [3-6] peale. (**Tähelepanu!** Jälgige paigaldusasendit!)
9. Sisestage ühendushülss [3-7].
10. Pistke reductor [3-8] peale ja lükake filtriastmed plokile.
11. Pange 4-astmeline seinakinnitus [3-9] peale ja kinnitage kruvidega [3-10].
12. Kinnitage SATA filter 584 horisontaalselt seinale, kasutades olemasolevaid auke.
13. Pistke filtripadrunid [3-11] filtriüksidesse [3-12] ja monteerige filtri külge (**Tähelepanu!** Filtriüksid peavad õige kinnitumise jaoks tegema klõpsu ja mõlemad tilgasümbolid peavad olema joondatud!) ning paigaldage uus SATA filter timer [1-5] ja aktiveerige vajutamisega.

14. Avage ette ühendatud sulgurkraan (ei kuulu tarnekomplekti) aeglaselt.

7.3. SATA filter 584 ümberehitamine paremalt tulevast läbivoolu pealt vasakult tulevastele

1. Muutke filter survevabaks (keerake eelpaigaldatud sulgurkraan kinni)
2. Eemaldage filtriühüsid [4-1] päripäeva keeramisega.
3. Keerake kaanemooduli kruvid lahti ja eemaldage moodul [4-2].
4. Keerake seinakinnituse kruvid lahti ja eemaldage kinnitus [4-3].
(**Tähelepanu!** Filtriühüsid [1-15] on lahtised.)
5. Keerake pimekorgid [4-4] lahti ja eemaldage.
6. Kuumutage manomeetrit [4-5] kuumaõhupüstoliga, kuni liim muutub pehmeks. Manomeetri saab käe jõul lahti keerata.
(**Tähelepanu!** Keerake manomeetrit lahti ainult käsitsi.)
7. Liimige manomeetrit vastasküljel vahendiga Loctite 276 ja joondage näidik paika [4-6]. (**Tähelepanu!** Liim kõveneb umbes 5 minutiga.)
8. Keerake pimekork [4-7] plokile.
9. Kinnitage seinakinnitus 8 kruviga [4-8].
(**Tähelepanu!** Lükake filtriühüsid [1-15] kokku.)
10. Kinnitage kaanemoodul 3 kruviga [4-9].
(**Tähelepanu!** Jälgige paigutust)
11. Sisestage filtriühüsid [4-10] ja paigaldage filtri külge
(**Tähelepanu!** Filtriühüsid peavad õige kinnitumise jaoks tegema klõpsu ja mõlemad tilgasümbolid
! peavad olema joondatud!).
12. Avage ette ühendatud sulgurkraan (ei kuulu tarnekomplekti) aeglaselt.

8. Kasutuselevõtmine

 	Hoiatus! Ettevaatust!
 DANGER  NOTICE	
<p>Valesti kinnitatud filtrihülssid ohustavad elu ja tervist! Kasutage ainult lahustikindlaid, antistaatilisi, kahjustamata, tehniliselt laitmatus seisukorras suruõhuvoolikuid, mille püsiv survetugevus on vähemalt 10 baari, nt art-nr 53090!</p>	

	Juhis!
<ul style="list-style-type: none"> • Monteerige kuulkraanile [1-3] suruõhuühendus G$\frac{1}{4}$" (sisekeere) või sobiv SATA kiirliitmik G $\frac{1}{4}$" (sisekeere) (art-nr 13599, ei kuulu tarnekomplekti). • Vahetage filtri korrapärase hoolduse jaoks vastava filtriastme (paagutatud filter, peenfilter ja aktiivsõefilter 6 kuud) SATA filter timer välja ning aktiveerige. 	

1. Filtrit tohib kasutada ainult siis, kui see on täielikult paigaldatud ja selle asend on vertikaalne.
2. Veenduge, et filter oleks õigesti suletud, enne kui seda rõhuga kasutama hakkate.
3. Ühendage sobiv suruõhuvoolik.
4. Keerake reguleerkorki **[1-8]** kuni piirikuni vastupäeva; olek = suletud.
5. Avage kuulkraan **[1-3]** täielikult.
6. Kontrollige, kas filtrihülsside bajonett kinnitub (**Tähelepanu!** Filtrihülssid peavad õige kinnitumise jaoks tegema klõpsu ja mõlemad tilgasümbolid  peavad olema joondatud!).
7. Avage ette ühendatud sulgurkraan (ei kuulu tarnekomplekti) aeglaselt.
8. Keerake reguleerkorki **[1-8]** seni päripäeva, kuni manomeeter **[1-6]** näitab soovitud rõhku.
9. Kontrollige rõhku värvipüstoli kasutamisel (täielikult eemaldatud klamber) ja reguleerige vajaduse korral.

9. Funktsioon

9.1. Filtreerimisaste [A]:

Esimene filtreerimisaste eraldab üle 5 µm suurusest osakesed ja kondenseerunud vee ning õli. Filter sisaldab paagutatud filtrit (**art-nr 22160**).

	Juhis!
Paagutatud filter: <ul style="list-style-type: none"> • Ava läbimõõt 5 µm 	

Kui kondensaadi puhul ületatakse teatud täitetaset, avaneb rõhu all automaatne kondensaadi tühjendusventiil **[1-10]**. Kondensaat lastakse kondensaadi tühjendusvooliku **[1-14]** kaudu kogumisnõusse (ei kuulu tarnekomplekti), alles jääb vaid väike jääkkogus.

9.2. Filtreerimisaste [B]:

Teine filtriaste eraldab kasutatud peenfiltripadrungiga (**art-nr 1097999**) väikeseid osakesi ja aerosoole.

	Juhis!
Peenfiltripadrung: <ul style="list-style-type: none"> • Spetsiaalne mikrokiudvliis • Ava läbimõõt 0,01 µm, eraldusvõime 99,998 %, osakeste puhul > 0,01 µm 	

9.3. Filtreerimisaste [A]:





Kolmas filtriaste adsorbeerib aerosoole paigaldatud aktiivsöepadruni (**art-nr 1098004**) abil. Aktiivsöefiltrile peavad alati eelnema filtriastmed **[A]** ja **[B]**.

	Juhis!
Aktiivsüsifilterpadrun: <ul style="list-style-type: none"> • paagutatud aktiivsüsi 	

9.4. Reduktor [D]

Rõhuvähendajal on standardina 2 kuulkraani [1-3] ühenduskeermega ¼" (väliskeere) ja lisaks saab sellele lisada väljundmooduli. Rõhu reguleeriventiil [1-7] võimaldab soovitud väljundrõhku reguleerkorgiga [1-8] ja manomeetriga [1-6] täpselt reguleerida.

10. Tehnohooldus

 	Hoiatus! Ettevaatust!
 	
<ul style="list-style-type: none"> • Hooldustöid filtri juures võib läbi viia vaid survevabas olekus! • Paagutatud filtrit [A]/art-nr 22160 ja filtriühülsse [1-9], [1-11], [1-12] ning eritihendit [1-16] tuleb puhastada hiljemalt 6 kuu möödumisel; vahetage paagutatud filter vajaduse korral välja! • Peenfiltri padrun [B]/art-nr 1097999 tuleb hiljemalt 6 kuu möödumisel välja vahetada! • Aktiivsõepadrun [C]/art-nr 1098004 tuleb hiljemalt 6 kuu möödumisel välja vahetada! • Tugevalt saastunud suruõhu korral tuleb filterpadrunid välja vahetada lühemate ajavahemike järel! • Küllastunud filtripadrunite puhul võib värvimisel tekkida talitlushäireid. Kui kasutada välisõhuga hingamisteede kaitsevahendit, on lisaks oht ohustada tervist, saada püsivaid tervisekahjustusi või põhjustada surmaga lõppevad tagajärjed! • Jälgige alati, et filtriühülsid kinnituksid korralikult! Filtriühülsid peavad tegema klõpsu ja mõlemad tilgasümbolid  peavad olema joondatud! 	

	Juhis!
Filterpadrunite utiliseerimisel järgige kohalikke eeskirju!	

11. Rikete kõrvaldamine

Rike	Põhjus	Abinõu
Rõhku ei ole võimalik reguleerida	Sisendrõhk ei ole piisav	Tõstke sisendrõhku
	Surve reguleerimisklapp defektne	Membraan vahetada
Väljuv suruõhk sisaldab õli	Liiga palju õli suruõhus	Kontrollige kompressorit, külmuivatit
		Eemaldage kondensaati (avage manuaalselt)
	Filter ummistunud	Teostage filtri hooldus, peatükk 10
Kondensaadi eemaldamist ei toimu või see ei ole piisav (minimaalse kogus on normaalne, kuna see on vajalik ujuki ülestõstmiseks ja selliselt väljalaskeventiili avamiseks)	Ujuk on jäänud väljalaskeventiili külge kinni	Eemaldage lukustusseib ja demonteerige väljalaskeventiil, puhastage või asendage väljalaskeventiil
	Väljalaskeventiil kahjustatud	Asendage väljalaskeventiil art-nr 15511
Väljalaskeventiil on pidevalt avatud (ärge võtke väljalaskeventiili kunagi lahti, kahjustuste oht)	Filter ei ole paigaldatud vertikaalselt	Paigaldage filter vertikaalselt
	Messingdetail ei ole all	Survestage filter ja tõmmake messingdetail alla
	Ujuk on jäänud väljalaskeventiili külge kinni	Demonteerige väljalaskeventiil ja puhastage või asendage
	Väljalaskeventiil kahjustatud	Asendage väljalaskeventiil art-nr 15511
	Filtri siserõhk < 1 bar	Tõstke sisendrõhku

12. Jäätmekäitlus

Õli- ja kondensaadisalduseta filter utiliseeritakse kasusjätmena. Järgige kohalikke eeskirju!



13. Kliendiabi- ja teeninduskeskus

Tarvikuid, varuosasid ja tehnilist abi saate oma SATA müügiesindaja kaudu

14. Garantii / vastutus

Kehtivad nii SATA üldised tüüptingimused ja vastavalt olukorrale täiendavad lepingulised kokkulepped kui ka vastavalt kehtivad seadused.

SATA ei vastuta eelkõige järgnevatel juhtudel:

- kasutusjuhendi eiramine
- toote mittesihipärane kasutamine
- kasutamine väljaõppeta personali poolt
- isikliku kaitsevarustuse puudumine
- Originaalvaruosade ja tarvikute mittekasutamine
- Omavoliline ümberehitamine või tehnilised muudatused
- Loomulik vananemine / kulumine
- Kasutamisest mittetulenev koormus
- monteerimis- ja demonteerimistööd

15. Varuosad [6]

Art-nr	Nimetus
22160	Paagutatud filter
1097486	Reduktsiooniklapp
1097999	peenfiltripadrun
1098004	aktiivsõepadrun
1098054	padrunikomplekt
1101089	Membraan koos vedru ja spindliga
1101097	Rõhu reguleerimise seade
1101104	manomeeter 0–15 baari
1101112	terviklik kaanemoodul koos kuulkraanidega
15511	kondensaadi tühjendusventiil
24521	Juhtkorpus O-rõngaga

Art-nr	Nimetus
1101162	terviklik filtrihülss kondensaadi tühjendusventiiliga
1101154	terviklik filtrihülss

•	Tihenduselemendid (art-nr 1101518)
□	Sisaldub teeninduskomplektiga (art. 1102087)

16. EÜ vastavusdeklaratsioon

Uusima kehtiva vastavusdeklaratsiooni leiate aadressilt:







www.sata.com/downloads

Content [Original Version: German]

1. Symbols.....	75	9. Function.....	81
2. Technical Data.....	75	10. Maintenance.....	83
3. Scope of Delivery	76	11. Troubleshooting.....	83
4. Technical Design of the Filters	77	12. Disposal.....	84
5. Intended Use	77	13. After Sale Service.....	85
6. Safety Instructions.....	78	14. Warranty / Liability	85
7. Assembly.....	78	15. Spare Parts	85
8. Use.....	81	16. EC Declaration of Conformity.....	86

1. Symbols

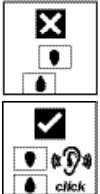
	Warning! Risk which could cause heavy injuries or death.
	
	Warning! Risk which could cause damage.
	
	Notice! Useful tips and recommendations
	Screw the filter housings in until they "click" and ensure the droplet symbols are in line as shown.

2. Technical Data

Air inlet	G 1/2" (internal thread)	
Air outlet	1/4" (external thread)	G 1/2" (internal thread) (during line installation)

Max. inlet operating pressure	15.0 bar	218 psi
Max. outlet operating pressure	15.0 bar	218 psi
Max. ambient temperature	120 °C or 60 °C, resp. with acti- vated charcoal	248 °F or 140 °F, resp. with ac- tivated charcoal
Air flow at 6.0 bar	approx. 3800 NI/min	
Air flow at 87 psi	approx. 134.2 cfm	

Weight	
SATA filter 520	1523 g
SATA filter 524	3400 g
SATA filter 524L	3159 g
SATA filter 544	4689 g
SATA filter 564	1246 g
SATA filter 584	6048 g
SATA filter 584L	4184 g

3. Scope of Delivery

SATA filter 544:

- Sintered filter
- Fine filter
- Pressure gauge, regulation and 2 ball valves
- 3-stage wall-mounting kit including screws and wall plugs
- Condensate discharge hose
- SATA filter timer
- Operating Instructions

SATA filter 584:

- Sintered filter
- Fine filter
- Activated charcoal filter
- Pressure gauge, regulation and 2 ball valves
- 4-stage wall-mounting kit including screws and wall plugs
- Condensate discharge hose
- SATA filter timer
- Operating Instructions

SATA filter 564

- Activated charcoal filter to retrofit a SATA filter 544
- 4-stage wall-mounting kit
- Connecting sleeve
- 2 screws
- SATA filter timer
- Operating Instructions

4. Technical Design of the Filters [1]





- | | |
|---|---|
| [1-1] Air inlet G ½" (internal thread) | [1-9] Filter housing, filter stage A |
| [1-2] Air outlet G ½" (female thread) | [1-10] Integrated automatic condensate drain valve |
| [1-3] Ball valves with air outlet ¼" (male thread) | [1-11] Filter housing, filter stage B |
| [1-4] CO monitor connector G ¼" (female thread) | [1-12] Filter housing, filter stage C |
| [1-5] SATA filter timer 6 months | [1-13] Mounting bracket |
| [1-6] Pressure gauge 0 - 15 bar | [1-14] Condensate outlet hose (not visible) |
| [1-7] Pressure control valve (not visible) | [1-15] Filter head |
| [1-8] Regulation knob | [1-16] Special seal (not visible) |

5. Intended Use





The SATA filters 500 have been developed to purify technical compressed air. They separate solid, liquid and partly gaseous particles from the compressed air flowing through the filter.

6. Safety Instructions

6.1. General Safety Instructions

 	Warning! Attention!
 DANGER  NOTICE	
<ul style="list-style-type: none"> • Before using the filters, please read the safety and operating instructions completely and carefully. Safety instructions and specified steps are mandatory. • Keep all the enclosed documents and always only pass on the filter together with these documents. 	

6.2. Filter Specific Safety Instructions

 	Warning! Attention!
 DANGER  NOTICE	
<ul style="list-style-type: none"> • Local safety, accident prevention, work and environment protection regulations are mandatory! • Use, cleaning and maintenance by skilled personnel only! • Never use the filter when it is damaged or when components are missing! • Check and, if necessary, repair the filter on a regular basis! • Put filter out of operation immediately when it is damaged! • Never carry out unauthorised or technical modifications on the filter! • Use original SATA spare parts and accessories only! 	

6.3. Use in explosive atmospheres

The filter is approved for use in potentially explosive atmospheres of ex-zone 1 and 2. Heed the product ID.

7. Assembly

7.1. SATA filter 500

- Drill holes in wall as illustrated for SATA filter 584 [2-1], SATA filter 544 [2-2] or SATA filter 524 [2-3]

- Remove filter housings [1-9] [1-11] and [1-12]
- Firmly fasten filter to wall in a horizontal position, using enclosed screws
- Connect air inlet G ½" (internal thread) to compressed air line with detachable bolted connection
- Mount the filter housings on [1-9], [1-11] and [1-12] on the filter (**Caution!** Filter housings are only correctly fitted after an audible "click" and when both droplet symbols are in line ! !) and then attach the SATA filter timer [1-5] and press to activate
- Slide condensate drain hose [1-14] over the drain valve [1-10]; put the end of the hose in a suitable collecting tank (not included in delivery).



Notice!

Mount shut-off tap in front of the filter, e.g. **Art. No. 10934** (not included in delivery), allowing easy and safe filter maintenance.

7.2. Retrofit SATA filter 544 to SATA filter 584

A SATA filter 564 [C] (**Art. No. 1101005**) is needed for retrofitting with an activated charcoal filter:





1. Depressurise filter (close shut-off tap)
2. Remove filter housings [3-1] by turning clockwise
3. Take out the filter cartridges [3-2], check and clean or replace if necessary
4. Take SATA filter 544 from the wall
5. Remove screws [3-3] (**Caution!** Filter heads [1-15] loose)
6. Remove 3-stage wall-mounting kit [3-4]
7. Pull off the pressure reducer [D] [3-5]
8. Attach filter bodies [3-6] (Caution! Heed installation position!)
9. Insert connecting sleeve [3-7]
10. Attach pressure reducer [3-8] and slide filter stages onto block
11. Hold 4-stage wall-mounting kit [3-9] in position and fasten with screws [3-10]
12. Firmly fasten SATA filter 584 to wall in a horizontal position, using the existing holes
13. Insert filter cartridges [3-11] in filter housings [3-12] and mount on the filter (**Caution!** Filter housing are only correctly fitted after an audible "click" and when both droplet symbols are in line ! !) and then attach the new SATA filter timer [1-5] and press to activate

14. Slowly open upstream shut-off tap (not included in delivery)

7.3. Change air flow for SATA filter 584 from right to left

1. Depressurise filter (close shut-off tap)
2. Remove filter housings **[4-1]** by turning clockwise
3. Loosen cover unit screws and remove unit **[4-2]**
4. Loosen screws of wall-mounting kit and remove wall-mounting kit **[4-3]**
(**Caution!** Filter heads **[1-15]** loose)
5. Loosen and remove **[4-4]** dummy plug
6. Heat pressure gauge **[4-5]** with hot air gun to soften glued bond. Pressure gauge can be unscrewed by hand.
(**Caution!** Only unscrew pressure gauge by hand)
7. Glue pressure gauge to other side with Loctite 276 and align the display **[4-6]** (**Caution!** Glue is hard after approx. 5 minutes)
8. Screw dummy plug **[4-7]** to block
9. Fasten wall-mounting kit with 8 screws **[4-8]**
(**Caution!** Push filter heads **[1-15]** together)
10. Fix cover unit with 3 screws **[4-9]**
(**Caution!** Note orientation)
11. Insert filter housings **[4-10]** and mount on the filter
(**Caution!** Filter housings are only correctly fitted after an audible “click” and when both droplet symbols are in line !)
12. Slowly open upstream shut-off tap (not included in delivery)

8. Use

 	Warning! Attention!
 	
<p>Risk to life and limb when filter housings have not been fitted correctly! Only use solvent-resistant, antistatic, undamaged, technically flawless compressed air hoses with a permanent pressure resistance of minimum 10 bar, e.g. Art. No. 53090!</p>	

	Notice!
<ul style="list-style-type: none"> • Mount compressed air connector G$\frac{1}{4}$" (female thread) or suitable SATA quick coupling G$\frac{1}{4}$" (female thread) (Art. No. 13599, not included in delivery) on the ball valve [1-3]. • For regular filter maintenance, replace and activate the SATA filter timer of the respective filter stage (sintered filters, fine filters and activated charcoal filters every 6 months). 	

1. The filter must be fitted and positioned vertically before starting up.
2. Ensure that the filter is correctly closed before it is put under pressure.
3. Connect suitable compressed air hose.
4. Turn the regulating cap **[1-8]** counterclockwise as far as it will go; state = closed.
5. Fully open the ball valve **[1-3]**.
6. Check that the bayonet of the filter housings has engaged (**Caution!** Filter housings are only correctly fitted after an audible "click" and when both droplet symbols are in line !)
7. Slowly open upstream shut-off tap (not included in delivery)
8. Turn regulating cap **[1-8]** clockwise until required pressure is displayed in the pressure gauge **[1-6]**.
9. Check pressure when operating the spray gun (trigger fully pulled) and re-adjust if necessary.

9. Function

9.1. Filter stage [A]:

The first filtering stage separates particles > 5 μ as well as condensed water and oil. A sinter filter (**Art. No. 22160**) is integrated in the filter.

**Notice!****Sintered filter:**

- Fineness 5µm

If a certain condensate level is exceeded, the automatic condensate drain valve **[1-10]** opens under pressure. Apart from a small residual quantity, the condensate is drained through the condensate drain hose **[1-14]** into the container (not included in delivery).

9.2. Filter stage [B]:

The fine filter cartridge (**Art. No. 1097999**) in the second filter stage separates smallest particles together with aerosols.

**Notice!****Fine filter cartridge:**

- Special micro fibre fleece
- Fineness 0.01 µm, separation degree 99.998 % related to a particle size > 0.01 µm

9.3. Filter stage [C]:

The activated charcoal cartridge (**Art. No. 1098004**) in the third filter stage absorbs aerosols. Filter stages **[A]** and **[B]** must always be fitted upstream from an activated charcoal filter.





**Notice!****Activated charcoal filter cartridge:**

- Sintered activated charcoal

9.4. Pressure reducer unit [D]:

The standard pressure reducer unit is equipped with 2 ball valves **[1-3]** connecting thread ¼" (male thread) and can be extended with an outlet module. The required outlet pressure can be finely adjusted at the pressure reducing valve **[1-7]** using the regulating cap **[1-8]** and pressure gauge **[1-6]**.

10. Maintenance

 	Warning! Attention!
 DANGER	 NOTICE
<ul style="list-style-type: none"> • Filters can only be maintained and serviced when depressurised! • Sintered filter [A]/Art. No. 22160, filter housings [1-9], [1-11], [1-12] and special seal [1-16] must be cleaned at the latest after 6 months; replace sintered filter if necessary! • Replace the fine filter cartridge [B]/Art. No. 1097999 at the latest after 6 months! • Replace the activated charcoal cartridge [C]/Art. No. 1098004 at the latest after 6 months! • When the compressed air is heavily contaminated, the filter cartridges have to be exchanged in shorter intervals! • Saturated filter cartridges may cause malfunctions during paint jobs. Furthermore, the use of air-fed breathing protection equipment could be harmful, causing permanent health damage and even death! • Always make sure that the filter housings are fitted correctly! Filter housings are only correctly fitted after an audible “click” and when both droplet symbols are in line ! 	

	Notice!
Please observe local regulations for the disposal of filter cartridges!	

11. Troubleshooting

Malfunction	Cause	Corrective action
Pressure cannot be properly adjusted	Insufficient inlet pressure	Increase inlet pressure
	Pressure regulation valve is defective	Replace membranes

Malfunction	Cause	Corrective action
Traces of compressor oil in the compressed air	Too much oil in the compressed air	Control compressor, refrigerated dryer Drain condensate (open manually)
	Saturated filter	Filter maintenance required, chapter 10
No or insufficient condensate drainage (a minimum condensate level is required as it serves to lift the floater and, thus, to open the drain valve)	Floater stuck on the drain valve	Disassemble drain valve by removing the safety disc, then clean or exchange drain valve
	Damaged drain valve	Exchange drain valve Art. No. 15511
Drain valve blows permanently (never disassemble the drain valve itself, risk of damage)	Filter is not installed vertically	Install filter vertically
	Brass piece not visible on the bottom	Pressurise filter and pull brass piece downwards
	Floater stuck on the drain valve	Remove drain valve and clean or exchange it
	Damaged drain valve	Exchange drain valve Art. No. 15511
	Internal filter pressure < 1 bar	Increase inlet pressure

12. Disposal

The oil and condensate free filter has to be disposed of as recyclable waste. Please observe local regulations!



13. After Sale Service

For accessories, spare parts and technical support, contact your SATA dealer.

14. Warranty / Liability

The SATA General Conditions of Sale and Delivery and further contractual agreements, if applicable, as well as the valid legislation at the time apply.

SATA cannot be held responsible especially in the following cases:

- When the operating instructions are disregarded.
- When the product is used in other than the intended ways of usage
- When untrained staff is employed
- When no personal protection equipment is worn
- When no original accessories and spare parts are used.
- When the product is manipulated, tampered with or technically modified
- In case of normal wear and tear.
- In case when the product has been exposed to untypical shockloads and impacts during usage
- Assembly and disassembly

15. Spare Parts [6]

Art. No.	Description
22160	Sintered filter
1097486	Pressure reducer
1097999	Fine filter cartridge
1098004	Activated charcoal cartridge
1098054	Set of cartridges
1101089	Membrane incl. spring and spindle
1101097	Pressure control unit
1101104	Pressure gauge 0-15 bar
1101112	Cover unit compl. with ball valves
15511	Condensate drain valve
24521	Cyclone separator with O-ring
1101162	Filter housing cpl. with condensate drain valve
1101154	Filter housing compl.

•	Sealing elements (Art. No. 1101518)
□	Included in the service set (Art. No. 1102087)

16. EC Declaration of Conformity

The latest version of the Declaration of Conformity can be found at:







www.sata.com/downloads

Índice [versión original: alemán]

1. Símbolos	87	9. Función.....	94
2. Datos técnicos.....	87	10. Mantenimiento.....	95
3. Volumen de suministro	88	11. Eliminación de averías	96
4. Componentes del filtro	89	12. Eliminación	97
5. Utilización adecuada	89	13. Servicio al cliente	97
6. Instrucciones de seguridad	90	14. Garantía / responsabilidad	97
7. Montaje.....	91	15. Piezas de recambio.....	98
8. Puesta en funcionamiento.....	93	16. Declaración de conformidad CE	98

1. Símbolos

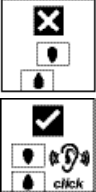
 	<p>¡Aviso! sobre el peligro que puede llevar hasta la muerte o a lesiones graves.</p>
 	<p>¡Cuidado! con las situaciones peligrosas que pueden llevar a daños materiales.</p>
	<p>¡Aviso! Advertencias y recomendaciones prácticas.</p>
	<p>Enroskar las vainas de filtro hasta el "clic" y prestar atención a que los símbolos de gota queden alineados como en la figura.</p>

2. Datos técnicos

Entrada de aire	G 1/2" (rosca interior)	
Salida de aire	1/4" (rosca exterior)	G 1/2" (rosca interior) (para montaje en conducción)

Sobrepresión de servicio de entrada máxima	15,0 bar	218 psi
Sobrepresión de servicio de salida máxima	15,0 bar	218 psi
Temperatura ambiental máxima	120 °C o sea 60 °C con carbón activado	248 °F o sea 140 °F con carbón activado
Caudal de aire con 6,0 bar	aprox. 3.800 NI/min	
Caudal de aire con 87 psi	aprox. 134,2 cfm	

Peso	
SATA filter 520	1523 g
SATA filter 524	3400 g
SATA filter 524L	3159 g
SATA filter 544	4689 g
SATA filter 564	1246 g
SATA filter 584	6048 g
SATA filter 584L	4184 g

3. Volumen de suministro

SATA filter 544:

- Filtro sinterizado
- Filtro fino
- Manómetro, regulación y 2 grifos esféricos
- Soporte de pared de 3 niveles con tornillos y tacos incluidos
- Manguera de desagüe de condensado
- SATA filter timer
- Instrucciones de servicio

SATA filter 584:

- Filtro sinterizado
- Filtro fino
- Filtro de carbón activado
- Manómetro, regulación y 2 grifos esféricos
- Soporte de pared de 4 niveles con tornillos y tacos incluidos
- Manguera de desagüe de condensado
- SATA filter timer
- Instrucciones de servicio

SATA filter 564

- Filtro de carbón activado para reequipar un SATA filter 544
- Soporte de pared de 4 niveles
- Manguito de conexión
- 2 tornillos
- SATA filter timer
- Instrucciones de servicio

4. Componentes del filtro [1]



- | | |
|---|--|
| [1-1] Entrada de aire G ½" (rosca interior) | [1-9] Vaina de filtro, etapa de filtro A |
| [1-2] Salida de aire de G ½" (rosca interior) | [1-10] Válvula de descarga de condensado automática integrada |
| [1-3] Grifos esféricos con salida de aire de ¼" (rosca exterior) | [1-11] Vaina de filtro, etapa de filtración B |
| [1-4] Casquillo de monitorización de CO de G ¼" (rosca interior) | [1-12] Vaina de filtro, etapa de filtración C |
| [1-5] SATA filter timer de 6 meses | [1-13] Pieza angular de sujeción |
| [1-6] Manómetro de 0-15 bar | [1-14] Manguera de desagüe de condensado (no visible) |
| [1-7] Válvula reguladora de presión (no visible) | [1-15] Cabezal de filtro |
| [1-8] Tapa reguladora | [1-16] Junta especial (no visible) |

5. Utilización adecuada



Los SATA filter 500 están desarrollados para preparar aire comprimido técnico. Separan componentes sólidos, líquidos y parcialmente gaseosos del aire comprimido que circula a través del filtro.

6. Instrucciones de seguridad

6.1. Instrucciones de seguridad generales

 	¡Aviso! ¡Cuidado!
⚠ DANGER NOTICE	
<ul style="list-style-type: none"> • Antes de utilizar el filtro lea atentamente y completamente todas las indicaciones de seguridad y el manual de servicio. Se debe cumplir las indicaciones de seguridad y los pasos fijados. • Guarde toda la documentación adjunta y entregue los filtros únicamente junto con dicha documentación. 	

6.2. Indicaciones de seguridad específicas referente a filtros

 	¡Aviso! ¡Cuidado!
⚠ DANGER NOTICE	
<ul style="list-style-type: none"> • ¡Cumplir las instrucciones de seguridad, prevención de accidentes, protección de trabajo y protección del medio ambiente locales! • ¡Utilización, limpieza y mantenimiento sólo a través de un especialista! • ¡Nunca poner en marcha el filtro en caso de daños o de partes faltantes! • ¡Verificar y dado el caso reparar el filtro regularmente! • ¡En caso de daños poner inmediatamente fuera de servicio! • ¡Nunca transformar o modificar técnicamente el filtro por cuenta propia! • ¡Utilizar solamente recambios y accesorios originales de SATA! 	

6.3. Utilización en zonas bajo peligro de explosión

Están homologados para su uso en áreas con riesgo de explosión de las zonas 1 y 2. Se debe observar la identificación del producto.

7. Montaje

7.1. SATA filter 500

- Practicar en la pared los orificios para el SATA filter 584 [2-1], el SATA filter 544 [2-2] o el SATA filter 524 [2-3] conforme a la figura.
- Desmontar las vainas de los filtros [1-9], [1-11] y [1-12].
- Fijar bien el filtro en sentido horizontal a la pared con los tornillos adjuntos.
- Conectar la entrada de aire G ½" (rosca interior) con unión roscada separable a la conducción de aire comprimido
- Montar las vainas [1-9], [1-11] y [1-12] en los filtros (¡Atención! ¡Las vainas de los filtros solo estarán correctamente bloqueadas tras el «clic» y con los dos símbolos de gota alineados!), colocar el SATA filter timer [1-5] y activarlo pulsando.
- Colocar la manguera de descarga de condensado [1-14] en la válvula de descarga [1-10]; introducir el extremo de la manguera en un recipiente de recogida adecuado (no incluido en el volumen de suministro).



¡Aviso!

Montar una llave de paso delante del filtro, p. ej. **ref. 10934** (no contenido en el volumen de suministro); esto posibilita un mantenimiento fácil del filtro.

7.2. Reequipamiento de SATA filter 544 a SATA filter 584

Para el reequipamiento con un filtro de carbón activado se necesita un SATA filter 564 [C] (**ref. 1101005**):

1. Cerrar la presión del filtro (cerrar la llave de paso intercalada)
2. Desmontar las vainas de los filtros [3-1] girándolas en sentido horario.
3. Retirar los patrones filtrantes [3-2], comprobarlos y, dado el caso, limpiarlos o sustituirlos.
4. Desmontar el SATA filter 544 de la pared.
5. Sacar los tornillos [3-3] (¡Atención! Cabezales de filtro [1-15] sueltos).
6. Retirar el soporte de pared de 3 niveles [3-4].
7. Extraer el reductor de presión [D] [3-5].
8. Encajar el cuerpo filtrante [3-6] (¡Atención! ¡Observar la posición de





- montaje!).
9. Introducir el manguito de conexión **[3-7]**.
 10. Encajar el reductor de presión **[3-8]** y desplazar las etapas de filtración en el bloque.
 11. Colocar el soporte de pared de 4 niveles **[3-9]** y fijarlo con tornillos **[3-10]**.
 12. Fijar bien el SATA filter 584 en sentido horizontal a la pared, en los orificios existentes.
 13. Introducir los cartuchos filtrantes **[3-11]** en vainas **[3-12]** y montar los en los filtros (**¡Atención!** ¡Las vainas de los filtros solo estarán correctamente bloqueadas tras el «clic» y con los dos símbolos de gota  alineados!), colocar el nuevo SATA filter timer **[1-5]** y activarlo pulsando.
 14. Abrir lentamente el grifo de cierre preconectado (no incluido en el volumen de suministro).

7.3. Modificación del SATA filtro 584 de circulación derecha a izquierda

1. Cerrar la presión del filtro (cerrar la llave de paso intercalada)
2. Desmontar las vainas de los filtros **[4-1]** girándolas en sentido horario.
3. Aflojar los tornillos de la unidad de tapa y retirar la unidad **[4-2]**.
4. Aflojar los tornillos del soporte de pared y retirar el soporte **[4-3]** (**¡Atención!** Cabezales de filtro **[1-15]** sueltos).
5. Aflojar el tapón ciego **[4-4]** y retirarlo.
6. Calentar el manómetro **[4-5]** con una pistola de aire caliente hasta que el adhesivo se ablande. El manómetro se puede desenroscar aplicando fuerza manual.
(**¡Atención!** Aflojar el manómetro únicamente a mano).
7. Pegar el manómetro en el lado opuesto con Loctite 276 y orientar la indicación **[4-6]** (**¡Atención!** El adhesivo se endurece tras aprox. 5 minutos).
8. Enroscar el tapón ciego **[4-7]** en el bloque.
9. Fijar el soporte de pared con 8 tornillos **[4-8]** (**¡Atención!** Encajar los cabezales de filtro **[1-15]** juntos).
10. Fijar la tapa con 3 tornillos **[4-9]** (**¡Atención!** Prestar atención a la alineación).
11. Introducir las vainas **[4-10]** y montarlas en los filtros

- (**¡Atención!** ¡Las vainas de los filtros solo estarán correctamente bloqueadas tras el «clic» y con los dos símbolos de gota  alineados!)
12. Abrir lentamente el grifo de cierre preconectado (no incluido en el volumen de suministro).

8. Puesta en funcionamiento

 	¡Aviso! ¡Cuidado!
 	
<p>¡Con las vainas de filtro mal encajadas existe peligro para la vida y la integridad física! Usar únicamente mangueras de aire comprimido resistentes a los disolventes, antiestáticas, exentas de daños y en perfecto estado técnico, con una resistencia a la presión continua de al menos 10 bares, p. ej., ref. 53090.</p>	

	¡Aviso!
<ul style="list-style-type: none"> • Montar una conexión de aire comprimido de G ¼" (rosca interior) o un acoplamiento rápido SATA adecuado de G ¼" (rosca interior) (ref. 13599, no incluido en el volumen de suministro) en el grifo esférico [1-3]. • Para el mantenimiento periódico de los filtros, sustituir y activar el SATA filter timer de la correspondiente etapa de filtración (filtro sinterizado, filtro fino y filtro de carbón activado cada 6 meses). 	

1. El filtro solo se debe poner en servicio estando completamente montado y en posición vertical.
2. Se asegurará que el filtro esté correctamente cerrado antes de someterlo a presión.
3. Conectar una manguera de presión adecuada.
4. Girar la tapa de regulación **[1-8]** en sentido horario hasta el tope; estado = cerrado.
5. Abrir el grifo esférico **[1-3]** por completo.
6. Comprobar el encaje de la bayoneta en las vainas de filtro (**¡Atención!** ¡Las vainas de los filtros solo estarán correctamente bloqueadas tras el «clic» y con los dos símbolos de gota  alineados!)
7. Abrir lentamente el grifo de cierre preconectado (no incluido en el

volumen de suministro).

8. Girar la tapa de regulación **[1-8]** en sentido horario hasta que en el manómetro **[1-6]** se indique la presión deseada.
9. Controlar la presión durante el funcionamiento de la pistola de pintura (palanca completamente oprimida) y, dado el caso, reajustarla.

9. Función

9.1. Etapa de filtro **[A]**:

La primera etapa de filtración separa partículas más grandes que 5 μm así como agua condensada y aceite. Un filtro sinterizado (ref. 22160) está montado en el filtro.



¡Aviso!

Filtro sinterizado:

- Finura 5 μm

Si se excede un determinado nivel de llenado de condensado, la válvula de descarga de condensado **[1-10]** se abre automáticamente bajo presión. El condensado se purga, excepto una pequeña cantidad residual, a través de la manguera de descarga de condensado **[1-14]** en el recipiente de recogida (no incluido en el volumen de suministro).

9.2. Etapa de filtro **[B]**:

La segunda etapa de filtración separa las partículas más pequeñas, así como aerosoles, mediante el cartucho de filtro fino (ref. 1097999).



¡Aviso!

Cartucho de filtro fino:

- Vellón de microfibra especial
- Finura 0,01 μm , grado de separación 99,998%, referente a partículas > 0,01 μm

9.3. Etapa de filtro **[C]**:

La tercera etapa de filtración adsorbe aerosoles mediante el cartucho de carbón activado (ref. 1098004). Un filtro de carbón activado siempre debe ir precedido de las etapas de filtración **[A]** y **[B]**.

**¡Aviso!****Cartucho de filtro de carbón activado:**

- Carbón activado sinterizado

9.4. Unidad de reductor de presión [D]:

La unidad de reductor de presión está equipada como estándar con 2 grifos esféricos [1-3] y rosca de conexión de ¼" (rosca exterior), y se puede ampliar con un módulo de salida. En la válvula reguladora de presión [1-7] es posible regular con precisión la presión de salida deseada mediante la tapa de regulación [1-8] y el manómetro [1-6].

10. Mantenimiento**¡Aviso! ¡Cuidado!****⚠ DANGER ⚠ NOTICE**

- ¡Trabajos de mantenimiento del filtro sólo pueden ser efectuados en estado despresurizado!
- ¡Limpiar el filtro sinterizado [A]/ref. 22160, las vainas de filtro [1-9], [1-11], [1-12] y la junta especial [1-16] a más tardar cada 6 meses! Dado el caso, sustituir el filtro sinterizado.
- ¡Sustituir el cartucho de filtro fino [B]/ref. 1097999 a más tardar cada 6 meses!
- ¡Sustituir el cartucho de carbón activado [C]/ref. 1098004 a más tardar cada 6 meses!
- **¡Con aire comprimido muy sucio, cambiar los cartuchos del filtro en intervalos más cortos!**
- Con cartuchos filtrantes saturados existe peligro de fallos de funcionamiento durante los trabajos de pintura. ¡Al utilizar equipos de protección respiratoria alimentados con aire respiratorio existe además peligro de afectar la salud y de daños permanentes para la salud! ¡También se puede causar la muerte!
- **¡Prestar siempre atención al bloqueo correcto de las vainas de filtro!** ¡Las vainas de los filtros solo estarán correctamente bloqueadas tras el «clíc» y con los dos símbolos de gota  alineados!



¡Aviso!

¡Tener en cuenta las normativas locales durante la eliminación de los cartuchos de filtro!

11. Eliminación de averías

Avería	Causa	Solución
La presión no se deja ajustar	Presión de entrada no suficiente	Elevar la presión de entrada
	Válvula reguladora de presión defectuosa	Cambiar membrana
Aceite en el aire comprimido saliente	Demasiado aceite en el aire comprimido	Revisar el compresor, secador frigorífico
		Descargar el condensado (abrir manualmente)
	Filtro saturado	Mantener el filtro, capítulo 10
El desagüe de condensado no se realiza o sea insuficientemente (un nivel mínimo de condensado es normal ya que este es necesario para levantar el flotador y con eso abrir la válvula de desagüe)	Flotador está pegado a la válvula de desagüe	Desmontar válvula de desagüe mediante la remoción de la arandela de seguridad y limpiar o cambiar la válvula de desagüe
	Válvula de desagüe dañada	Cambiar la válvula de desagüe ref. 15511

Avería	Causa	Solución
Válvula de desagüe sopla permanentemente (nunca desmontar la válvula de desagüe, peligro de daños)	Filtro no es montado en posición vertical	Montar el filtro en posición vertical
	Pieza de latón no está abajo	Poner filtro bajo presión y estirar pieza de latón por abajo
	Flotador está pegado a la válvula de desagüe	Desmontar la válvula de desagüe, limpiar o cambiarla
	Válvula de desagüe dañada	Cambiar la válvula de desagüe ref. 15511
	Presión interior del filtro < 1 bar	Elevar la presión de entrada

12. Eliminación

La eliminación del filtro libre de aceite y de condensado hay que tratarlo como desecho reciclable. ¡Tener en cuenta las normativas locales!



13. Servicio al cliente

Accesorios, recambios y apoyo técnico los encuentra en su distribuidor SATA.

14. Garantía / responsabilidad

Se aplican las condiciones generales de venta de SATA y, en su caso, adicionales acuerdos contractuales así como respectivamente la ley en vigor.

SATA no se responsabiliza en especial en caso de:

- Incumplimiento de las instrucciones de servicio
- Utilización del producto no conforme a su destino
- Empleo de personal sin formación
- No utilización de equipo de protección personal
- No utilización de accesorios y recambios originales
- Reconstrucción o cambios técnicos por cuenta propia
- Desgaste natural / desgaste

- Carga de choque atípica a la utilización
- Trabajos de montaje y desmontaje

15. Piezas de recambio [6]

Ref.	Denominación
22160	Filtro sinterizado
1097486	Reductor de presión
1097999	Cartuchos de filtro fino
1098004	Cartucho de carbón activado
1098054	Paquete de cartuchos
1101089	Membrana incl. muelle y huso
1101097	Unidad de control de presión
1101104	Manómetro de 0-15 bar
1101112	Unidad de tapa compl. con grifo esférico
15511	Válvula de descarga de condensado
24521	Cuerpo derivador con junta tórica
1101162	Vaina de filtros cpl. con válvula de desagüe de condensado
1101154	Vaina de filtro compl.

•	Elementos de junta (ref. 1101518)
☐	Incluido en el set de servicio (Art. No. 1102087)

16. Declaración de conformidad CE

La versión actual de la Declaración de Conformidad se encuentra a:







www.sata.com/downloads

Sisällysluettelo [käännös alkuperäisestä: saksa]

1. Symbolit.....	99	9. Toiminta.....	106
2. Tekniset tiedot.....	99	10. Huolto.....	107
3. Toimituksen sisältö.....	100	11. Häiriöiden poisto.....	108
4. Suodattimen rakenne.....	101	12. Hävittäminen.....	109
5. Määräystenmukainen käyttö	101	13. Asiakaspalvelu.....	109
6. Turvallisuusohjeet.....	102	14. Takuu / vastuu.....	109
7. Asentaminen.....	103	15. Varaosat.....	109
8. Käyttöönotto.....	105	16. EY-vaatimustenmukaisuusva- kuutus.....	110

1. Symbolit

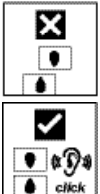
	Varoitus! vaarasta, joka voi johtaa kuolemaan tai vakaviin vammoihin.
	
	Varo! vaarallista tilannetta, joka voi johtaa aineellisiin vahinkoihin.
	
	Ohje! Hyödyllisiä vinkkejä ja suosituksia.
	Kierrä suodatinhylsyjä sisään, kunnes kuuluu "klikkaus" ja varmista, että pisarasymbolit tulevat kohdakkain kuvan mukaisesti.

2. Tekniset tiedot

Ilmantulo	G 1/2" (sisäkierre)	
Ilman ulostulo	1/4" (ulkokierre)	G 1/2" (sisäkierre) (linja-asennuksessa)

Maks. tulokäyttöpaine	15,0 bar	218 psi
Maks. lähtökäyttöpaine	15,0 bar	218 psi
Maks. ympäristölämpötila	120 °C tai 60 °C aktiivihielessä	248 °F tai 140 °F aktiivihielessä
Ilman läpäisymäärä paineen ollessa 6,0 bar	noin 3 800 NI/min	
Ilman läpäisymäärä paineen ollessa 87 psi	noin 134,2 cfm	

Paino	
SATA filter 520	1523 g
SATA filter 524	3400 g
SATA filter 524L	3159 g
SATA filter 544	4689 g
SATA filter 564	1246 g
SATA filter 584	6048 g
SATA filter 584L	4184 g

3. Toimituksen sisältö

SATA filter 544:

- Sintterisuodatin
- Hienosuodatin
- Painemittari, säädin ja 2 palloventtiiliä
- 3-osainen seinäkiinnike sis. ruuvit ja tulpat
- Tiivisteveden poistoletku
- SATA filter timer
- Käyttöohje

SATA filter 584:

- Sintterisuodatin
- Hienosuodatin
- Aktiivihielesuodatin
- Painemittari, säädin ja 2 palloventtiiliä
- 4-osainen seinäkiinnike sis. ruuvit ja tulpat
- Tiivisteveden poistoletku
- SATA filter timer
- Käyttöohje

SATA filter 564

- Aktiivihiihisuodatin SATA-suodattimen 544 jälkivarustelua varten
- 4-osainen seinäkiinnike
- Yhdysholkki
- 2 ruuvia
- SATA filter timer
- Käyttöohje

4. Suodattimen rakenne [1]





- | | |
|--|---|
| [1-1] Ilmantulo G ½" (sisäkierre) | [1-9] Suodatinhylsy, suodatinluokka A |
| [1-2] Ilmaulostulo G ½" (sisäkierre) | [1-10] Automaattinen tiivisteveden poistoventtiili |
| [1-3] Palloventtiilit sis. ilmaulostulo ¼" (ulkokierre) | [1-11] Suodatinhylsy, suodatustaso B |
| [1-4] CO-valvontaliitäntä G ¼" (sisäkierre) | [1-12] Suodatinhylsy, suodatustaso C |
| [1-5] SATA filter timer 6 kuukautta | [1-13] Kiinnityskulma |
| [1-6] Painemittari 0 - 15 bar | [1-14] Tiivisteveden poistoletku (ei näkyvissä) |
| [1-7] Paineensäätöventtiili (ei näkyvissä) | [1-15] Suodattimen pää |
| [1-8] Sääätölppä | [1-16] Erikoistiiviste (ei näkyvissä) |

5. Määräystenmukainen käyttö





SATA-suodattimet 500 on tarkoitettu teknisen paineilman puhdistukseen. Ne erottavat kiinteitä, nestemäisiä ja osittain kaasumaisia osia suodattimen läpi virtaavasta paineilmasta.

6. Turvallisuusohjeet

6.1. Yleiset turvallisuusohjeet

 	Varoitus! Huomio!
 	
<ul style="list-style-type: none"> • Ennen suodattimien käyttöä lue kaikki turvallisuusohjeet ja käyttöohje huolellisesti ja kokonaan. Turvallisuusohjeita ja kuvattuja työvaiheita on noudatettava. • Säilytä kaikki oheiset asiakirjat ja luovuta suodatin eteenpäin vain yhdessä näiden asiakirjojen kanssa. 	

6.2. Suodatinkohtaiset turvallisuusohjeet

 	Varoitus! Huomio!
 	
<ul style="list-style-type: none"> • Noudata paikallisia turvallisuus-, tapaturmantorjunta-, työsuojelu- ja ympäristönsuojelumääräyksiä! • Vain ammattitaitoiset henkilöt saavat käyttää, puhdistaa ja huoltaa maaliruisua! • Suodatinta ei koskaan saa ottaa käyttöön, jos siinä on vaurioita tai siitä puuttuu osia! • Tarkasta suodatin säännöllisesti ja tarvittaessa kunnosta! • Poista suodatin heti käytöstä, jos se on vaurioitunut! • Suodattimiin ei saa koskaan omavaltaisesti tehdä muutoksia tai lisäyksiä! • Käytä ainoastaan SATA:n alkuperäisiä varaosia ja lisätarvikkeita! 	

6.3. Käyttö räjähdysvaarallisilla alueilla

Suodattimen käyttö on sallittua Ex-vyöhykkeen 1 ja 2 räjähdysvaarallisissa tiloissa. Tuotteen tunnusmerkintää on noudatettava.

7. Asentaminen

7.1. SATA-suodatin 500

- Asenna seinäreiät SATA-suodattimen 584 [2-1], SATA-suodattimen 544 [2-2] tai SATA-suodattimen 524 [2-3] kuvan mukaan
- Irrota suodatinhylsy [1-9], [1-11] ja [1-12]
- Kiinnitä suodatin seinään vaakasuoraan asentoon oheisilla ruuveilla
- Ilman sisääntulo G ½" (sisäkierre), joka liitetään paineilmajohtoon irrotettavalla kierreltiimellä.
- Asenna suodatinhylsy [1-9], [1-11] ja [1-12] suodattimeen (huomio! Suodatinhylsy on kiinnitetty oikein vasta kun kuuluu "klikkaus" ja kun molemmat pizarasymbolit ovat kohdakkain!) ja kiinnitä SATA filter timer [1-5] ja aktivoi painamalla
- Työnnä kondenssiveden poistoletku [1-14] päästöventtiiliin [1-10]; sijoita letkun pää sopivaan keräyssäiliöön (ei sisälly toimitukseen).



Ohje!

Asenna suodattimen eteen sulkuhana, esim. tuotenro 10934 (ei sisälly toimitukseen); sen ansiosta suodatin voidaan helposti huoltaa.

7.2. SATA-suodattimen 544 jälkivarustelu SATA-suodattimeksi 584

Jälkivarusteluun aktiivihiihisuodattimella tarvitaan SATA-suodatin 564 [C] (tuotenro 1101005):

1. Tee suodatin paineettomaksi (sulje eteen kytketty sulkuhana)
2. Irrota suodatinhylsy [3-1] myötäpäivään kiertämällä
3. Irrota suodatinpatruunat [3-2], tarkasta ja tarvittaessa puhdista tai vaihda ne
4. Irrota SATA-suodatin 544 seinästä
5. Irrota ruuvit [3-3] (huomio! suodatinpäät [1-15] irtonaisia)
6. Irrota 3-osainen seinäkiinnike [3-4]
7. Vedä paineenalennusventtiili [D] [3-5] irti
8. Sijoita suodatinrungot [3-6] paikalleen (huomio! huomioi asennusasetto!)
9. Asenna yhdysholkki [3-7] paikalleen
10. Asenna paineenalennusventtiili [3-8] paikalleen ja työnnä suodatinosat lohkon päälle
11. Sijoita 4-osainen seinäkiinnike [3-9] paikalleen ja kiinnitä ruuveilla





[3-10]

12. Kiinnitä SATA-suodatin 584 seinään vaakasuoraan asentoon olemassa olevien reikien kautta
13. Työnnä suodatinpatruunat [3-11] suodatinhylsyihin [3-12] ja asenna suodattimeen (huomio! Suodatinhylsyt on kiinnitetty oikein vasta kun kuuluu "klikkaus" ja kun molemmat pisarasymbolit  ovat kohdakkain!) ja kiinnitä uusi SATA filter timer [1-5] ja aktivoi painamalla
14. Avaa hitaasti eteen kytketty sulkuventtiili (ei sisälly toimitukseen)

7.3. SATA-suodattimen 584 uudelleenasetus oikealta vasemmalle läpivirtauksella

1. Tee suodatin paineettomaksi (sulje eteen kytketty sulkuhana)
2. Irrota suodatinhylsyt [4-1] myötäpäivään kiertämällä
3. Avaa ruuvit kansiyksiköstä ja irrota yksikkö [4-2]
4. Avaa ruuvit seinäkiinnikkeestä ja irrota kiinnike [4-3] (huomio! suodatinpäät [1-15] irtonaisia)
5. Avaa ja irrota peitetulpat [4-4]
6. Lämmitä painemittaria [4-5] kuumailmapuhaltimella, kunnes liimaus pehmenee. Painemittari voidaan ruuvata irti käsivoimalla. (Huomio! painemittarin saa irrottaa vain käsin)
7. Liimaa painemittari vastakkaiselle puolelle Loctite 276 -liimalla ja kohdistusta näyttö [4-6] (huomio! liima kovettuu noin 5 minuutin kuluttua)
8. Ruuvaa peitetulpat [4-7] lohkokoon
9. Kiinnitä seinäkiinnike 8 ruuvilla [4-8] (huomio! työnnä suodatinpäät [1-15] yhteen)
10. Kiinnitä kansiyksikkö 3 ruuvilla [4-9] (huomio! huomioi suuntaus)
11. Asenna suodatinhylsyt [4-10] paikalleen ja asenna suodattimeen (huomio! Suodatinhylsyt on kiinnitetty oikein vasta kun kuuluu "klikkaus" ja kun molemmat pisarasymbolit  ovat kohdakkain!)
12. Avaa hitaasti eteen kytketty sulkuventtiili (ei sisälly toimitukseen)

8. Käyttöönotto

 	Varoitus! Huomio!
 	
<p>Väärin asennetut suodatinhylsyty aiheuttavat vammojen ja hengenvaaran! Käytä ainoastaan liuottimia kestäviä, antistaattisia, vahingoittumattomia ja teknisesti moitteettomia paineilmaletkuja, joiden kestopaineenkestävyyden on vähintään 10 bar, esim. tuotenro 53090!</p>	

	Ohje!
<ul style="list-style-type: none"> • Asenna paineilmaliitäntä G$\frac{1}{4}$" (sisäkierre) tai sopiva SATA-pikaliitin G $\frac{1}{4}$" (sisäkierre) (tuotenro 13599, ei sisälly toimitukseen) palloventtiiliin [1-3]. • Vaihda ja aktivoi kulloinenkin suodatintaso (sintterisuodatin, hienosuodatin ja aktiivihilisuodatin 6 kuukauden kuluttua) SATA filter timerin säännöllistä suodatinhuoltoa varten. 	

1. Suodattimen saa ottaa käyttöön vasta, kun se on täysin koottu ja pystysuorassa asennossa.
2. Varmista, että suodatin on kunnolla kiinni ennen sen paineistamista.
3. Liitä sopiva paineilmaletku.
4. Kierrä säätötulppaa [1-8] vastapäivään vasteeseen saakka; tila = kiinni.
5. Avaa palloventtiili [1-3] täysin.
6. Tarkasta suodatinhylsystä bajonetin kiinnittyminen (huomio! Suodatinhylsyty on kiinnitetty oikein vasta kun kuuluu "klikkaus" ja kun molemmat pisarasymbolit  ovat kohdakkain!)
7. Avaa hitaasti eteen kytketty sulkuventtiili (ei sisälly toimitukseen)
8. Kierrä säätötulppaa [1-8] myötäpäivään, kunnes painemittarissa [1-6] näkyy haluttu paine.
9. Tarkista paine maaliruiskun käytön aikana (liipaisimen ollessa täysin painettuna)
ja säädä sitä tarvittaessa.

9. Toiminta

9.1. Suodatinluokka [A]:

Ensimmäinen suodatinluokka erottaa hiukkaset, jotka ovat suurempia kuin 5 µm, sekä tiivistyvän veden ja öljyn. Suodattimeen on asennettu sintterisuodatin (tuotenro 22160).

	Ohje!
Sintterisuodatin:	
<ul style="list-style-type: none"> • Suodatusaste 5 µm 	

Jos tietty kondenssiveden täyttömäärä ylittyy, kondenssiveden päästöventtiili [1-10] avautuu automaattisesti paineessa. Kondenssivettä poistuu kondenssiveden poistoletkun [1-14] kautta keräyssäiliöön (ei sisälly toimintukseen), kunnes sitä on jäljellä enää vähän.

9.2. Suodatinluokka [B]:

Toinen suodatintaso erottaa käytettävän hienosuodatinpatruunan (tuotenro 1097999) ansiosta pienimmät hiukkaset kuten aerosolit.

	Ohje!
Hienosuodatinpanos:	
<ul style="list-style-type: none"> • Erikoismikrokuitu • Suodatusaste 0,01 µm, erotusaste 99,998 %, koskien hiukkasia > 0,01 µm 	

9.3. Suodatinluokka [C]:



Kolmas suodatintaso adsorboi käytettävän aktiivihiihipatruunan (tuotenro 1098004) ansiosta aerosolit. Aktiivihiiisuodatin on kytkettävä aina suodatustasojen [A] ja [B] eteen.

	Ohje!
Aktiivihiiisuodatinpanos:	
<ul style="list-style-type: none"> • Sintrattu aktiivihiihi 	

9.4. Paineenalennusyksikkö [D]:

Paineenalennusyksikkö sisältää vakiona 2 palloventtiiliä [1-3] liitoskier-teellä ¼" (ulkokierre) ja sitä voi laajentaa poistomodulilla. Paineensäätöventtiilin [1-7] säätötulpalla [1-8] ja painemittarilla [1-6] voidaan hienosäätää haluttu poistopaine.

10. Huolto

 	<p>Varoitus! Huomio!</p>
<p>⚠ DANGER NOTICE</p>	<ul style="list-style-type: none"> • Suodattimeen saa tehdä huoltotöitä vain paineettomassa tilassa! • Puhdista sintterisuodatin [A]/tuotenro 22160 ja suodatinholkit [1-9], [1-11], [1-12] ja erikoistiviste [1-16] vähintään 6 kuukauden välein, vaihda sintterisuodatin tarvittaessa! • Vaihda hienosuodatinpatruuna [B]/tuotenro 1097999 vähintään 6 kuukauden välein! • Vaihda aktiivihilipatruuna [C]/tuotenro 1098004 vähintään 6 kuukauden välein! • Vaihda suodatinpanokset lyhyemmin aikavälein, jos paineilma on hyvin epäpuhdasta! • Täyttyneet suodatinpatruunat aiheuttavat toimintahäiriöiden vaaran maalaustöiden aikana. Muiden valmistajien hengityssuojaimen käyttö aiheuttaa lisäksi terveyden heikkenemisen, pysyvien terveyshaittojen vaaran ja voi aiheuttaa kuoleman! • Varmista aina suodatinhylsyjen oikea kiinnitys! Suodatinhylsyt on kiinnitetty oikein vasta kun kuuluu "klikkaus" ja kun molemmat pisarsymbolit  ovat kohdakkain!

	<p>Ohje!</p>
<p>Noudata suodatinpanosten hävittämisessä paikallisia määräyksiä!</p>	

11. Häiriöiden poisto

Häiriö	Syy	Toiminta
Painetta ei voi säätää	Tulopaine ei ole riittävä	Korota tulopainetta
	Paineensäätöventtiili viallinen	Vaihda kalvo
Öljyä lähtevässä paineilmassa	Liian paljon öljyä paineilmassa	Tarkasta kompressori, jäähdytyskuivain
		Poista tiivistevesi (avaa manuaalisesti)
Tiivisteveden poistoa ei voi tehdä tai se on riittämätöntä (vähimmäismäärä tiivisteettä on normaalia, sillä sitä tarvitaan uimurin nostamiseen ja siten poistoventtiilin avaamiseen)	Suodatin kyllästynyt	Huolla suodatin, luku 10
	Uimuri on liimautunut poistoventtiiliin	Irrota poistoventtiili poistamalla turvaleyvy ja puhdista tai vaihda poistoventtiili
Poistoventtiili puhaltaa jatkuvasti (poistoventtiiliä ei saa koskaan purkaa osiin, vaurioitumisvaara)	Poistoventtiili vaurioitunut	Vaihda poistoventtiili, tuotenro 15511
	Suodatinta ei ole asennettu pystyyn	Asenna suodatin pystyyn
	Messinkiosa ei ole alhaalla	Paineista suodatin ja vedä messinkiosa alas
	Uimuri on liimautunut poistoventtiiliin	Irrota poistoventtiili ja puhdista tai vaihda
	Poistoventtiili vaurioitunut	Vaihda poistoventtiili, tuotenro 15511
Suodattimen sisäpaine < 1 bar	Korota tulopainetta	

12. Hävittäminen

Öljyttömän ja tiivistevettä sisältämättömän suodattimen hävitys tapahtuu hyötyjätteenä. Noudata paikallisia määräyksiä!



13. Asiakaspalvelu

Lisätarvikkeet, varaosat ja tekninen tuki ovat saatavissa SATA-jälleenmyyjältäsi.

14. Takuu / vastuu

Maaliruiskun kohdalla ovat voimassa SATA:n yleiset myyntiehdot ja tilanteen mukaan muut tehdyt sopimukset sekä voimassa olevat lait.

SATA ei ota vastuuta seuraavissa tapauksissa:

- Käyttöohjetta ei ole noudatettu
- Tuotetta ei ole käytetty määräystenmukaisesti
- Käyttäjänä on ollut kouluttamaton henkilö
- Henkilösuojaimia ei ole käytetty
- Alkuperäisiä lisätarvikkeita tai varaosia ei ole käytetty
- Omavaltaiset lisäykset tai tekniset muutokset
- Luonnollinen kuluminen
- Käytölle epätyypillinen iskukuormitus
- Asennus- ja irrotustyöt

15. Varaosat [6]

Tuotenumero	Nimitys
22160	Sintterisuodatin
1097486	Paineenalennin
1097999	Hienosuodatinpatruuna
1098004	Aktiivihiihipatruuna
1098054	Patruunapakkaus
1101089	Kalvo sis. jousi ja karat
1101097	Paineenohjausyksikkö
1101104	Painemittari 0-15 bar
1101112	Kansiyksikkö kok. sis. palloventtiili
15511	Kondenssiveden päästöventtiili

Tuotenro	Nimitys
24521	Johdinrunko O-renkaalla
1101162	Suodatinhylsy kok. sis. kondenssiveden päästöventtiili
1101154	Suodatinhylsy kok.

•	Tiiviste-elementit (tilausno 1101518)
□	Sisältyy palvelusarjaan (tuotenro 1102087)

16. EY-vaatimustenmukaisuusvakuutus

Tällä hetkellä voimassa oleva vaatimustenmukaisuusvakuutus löytyy osoitteesta:







www.sata.com/downloads

Table des matières [version originale: allemand]

1. Symboles.....	111	9. Fonction.....	118
2. Données techniques.....	111	10. Entretien	119
3. Contenu de livraison.....	112	11. Elimination de défauts	120
4. Structure des filtres	113	12. Evacuation.....	121
5. Utilisation correcte	113	13. Service après-vente	121
6. Renseignements de sécurité	114	14. Garantie / Responsabilité	121
7. Montage	115	15. Pièces de rechange.....	121
8. Mise en service	117	16. Déclaration de conformité CE	122

1. Symboles

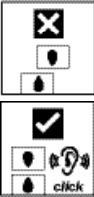
	Avertissement ! Indique un danger pouvant entraîner la mort ou des blessures fortes.
	
	Attention ! Indique une situation dangereuse pouvant entraîner des dommages matériels.
	
	Renseignement ! Indique des renseignements et recommandations utiles.
	Veillez visser les douilles de filtre jusqu'au "clic" de sorte que les pictogrammes avec les gouttes s'alignent selon la figure.

2. Données techniques

Entrée d'air	G 1/2 " (filetage intérieur)
--------------	------------------------------

Sortie d'air	1/4" (filetage extérieur)	G 1/2" (filetage intérieur) (en cas de montage de conduite)
Pression de service max. à l'entrée	15,0 bar	218 psi
Pression de service max. à la sortie	15,0 bar	218 psi
Temperature ambiante max.	120 °C resp. 60 °C avec charbon actif	248 °F resp. 140 °F avec charbon actif
Flux d'air à 6,0 bar	ca. 3 800 NI/min	
Flux d'air à 87 psi	ca. 134,2 cfm	
Poids		
SATA filter 520	1523 g	
SATA filter 524	3400 g	
SATA filter 524L	3159 g	
SATA filter 544	4689 g	
SATA filter 564	1246 g	
SATA filter 584	6048 g	
SATA filter 584L	4184 g	

3. Contenu de livraison

SATA filter 544:

- Filtre fritté
- Filtre fin
- Manomètre, régulation et 2 robinets sphériques
- Support mural 3 niveaux, vis et chevilles incluses
- Tuyau d'évacuation de condensé
- SATA filter timer
- Mode d'emploi

SATA filter 584:

- Filtre fritté
- Filtre fin
- Filtre à charbon actif
- Manomètre, régulation et 2 robinets sphériques
- Support mural 4 niveaux, vis et chevilles incluses
- Tuyau d'évacuation de condensé
- SATA filter timer
- Mode d'emploi

SATA filter 564

- Filtre à charbon actif de mise à niveau d'un filtre SATA 544
- Support mural 4 niveaux
- Manchon de jonction
- 2 vis
- SATA filter timer
- Mode d'emploi

4. Structure des filtres [1]





- | | |
|---|---|
| [1-1] Entrée d'air G ½" (filetage intérieur) | [1-9] Fourreau du filtre, niveau filtrant A |
| [1-2] Sortie d'air G ½" (filet femelle) | [1-10] Valve automatique intégrée de décharge de condensé |
| [1-3] Robinets sphériques avec sortie d'air ¼" (filet mâle) | [1-11] Douille de filtre, niveau de filtration B |
| [1-4] Douille du moniteur CO G ¼" (filet femelle) | [1-12] Douille de filtre, niveau de filtration C |
| [1-5] Minuteur SATA filter timer d'une durée de 6 mois | [1-13] Angle de fixation |
| [1-6] Manomètre 0 à 15 bars | [1-14] Tuyau de décharge de condensé (non visible) |
| [1-7] Soupape manométrique (non visible) | [1-15] Tête de filtre |
| [1-8] Chapeau de réglage | [1-16] Joint spécial (non visible) |

5. Utilisation correcte

Les filtres SATA 500 ont été conçus pour le traitement et la préparation de l'air comprimé technique. Ils séparent les composants solides, liquides et partiellement gazeux de l'air comprimé traversant le filtre.

6. Renseignements de sécurité

6.1. Renseignements de sécurité généraux

 	Avertissement ! Attention !
 	
<ul style="list-style-type: none"> • Avant l'utilisation des filtres, lisez toutes les consignes de sécurité et le mode d'emploi attentivement et complètement. Les consignes de sécurité et les démarches stipulées sont à respecter. • Veuillez conserver les documents joints et transmettez les filtres uniquement ensemble avec ces documents. 	

6.2. Consignes de sécurité spécifiques concernant les filtres

 	Avertissement ! Attention !
 	
<ul style="list-style-type: none"> • Respectez les stipulations locales de sécurité, de prévention d'accidents, de protection de la santé et de l'environnement! • A utiliser, nettoyer et entretenir par un professionnel seulement! • Ne jamais mettre en service le filtre en cas de dommage ou de pièces manquantes ! • Examiner le filtre régulièrement et réparer-le si nécessaire ! • Immédiatement mettre le filtre hors service en cas de dommage ! • Ne jamais transformer le filtre arbitrairement ou y effectuer des modifications techniques ! • Utiliser exclusivement des pièces de rechange resp. accessoires SATA originaux! 	

6.3. Utilisation dans des zones à danger d'explosion

Le filtre est homologué pour une utilisation dans des zones à risques d'explosion Ex 1 et 2. Observer toujours le marquage du produit.

7. Montage

7.1. Filtre SATA 500

- Percer les trous de fixation pour le filtre SATA 584 [2-1], le filtre SATA 544 [2-2] ou le filtre SATA 524 [2-3] suivant la figure
- Démonter les douilles de filtre [1-9], [1-11] et [1-12]
- Fixer le filtre fermement en position horizontale au mur à l'aide des vis jointes
- Raccorder l'entrée d'air G 1/2" (filetage intérieur) à la conduite d'air comprimé au moyen du raccord à vis détachable
- Monter les douilles de filtre [1-9], [1-11] et [1-12] au filtre (**Attention !** Les douilles de filtre sont uniquement bloquées après le « clic » et à condition que les deux pictogrammes avec les gouttes soient correctement alignés !) Installer ensuite le minuteur SATA filter timer [1-5] et activer par pression
- Glisser le tuyau d'évacuation du produit de condensation [1-14] sur la soupape de sortie [1-10] ; introduire l'extrémité du tuyau dans un collecteur adéquat (non fourni).



Renseignement !

Monter un robinet de fermeture avant le filtre, par ex. réf. 10934 (non compris dans le contenu de la livraison) ; cela permet un entretien facile du filtre.

7.2. Transformation de l'épurateur SATA filter 544 en SATA filter 584

La mise à niveau avec un filtre à charbon actif exige un filtre SATA 564 [C] (Réf. 1101005) :

1. Enlever toute pression du filtre (fermer le robinet de fermeture monté avant le filtre)
2. Démonter les douilles de filtre [3-1] par rotation dans le sens horaire
3. Retirer les cartouches filtrantes [3-2], vérifier et nettoyer ou remplacer si nécessaire
4. Démonter le filtre SATA 544 du mur
5. Enlever les vis [3-3] (**Attention !** Têtes de filtre [1-15] lâches)
6. Enlever le support mural à 3 étages [3-4]
7. Retirer le détendeur de pression [D] [3-5]
8. Mettre le corps filtrant [3-6] en place (Attention ! Respecter la position

de montage !)





9. Introduire la douille de jonction [3-7]
10. Mettre le détendeur de pression [3-8] en place et glisser les niveaux de filtration sur le bloc
11. Placer le support mural à 4 étages [3-9] et fixer avec les vis [3-10]
12. Fixer le filtre SATA 584 fermement en position horizontale aux vides de forure existants du mur
13. Introduire les cartouches filtrantes [3-11] dans les douilles de filtre [3-12], les monter au filtre (**Attention !** Les douilles de filtre sont uniquement bloquées après le « clic » et à condition que les deux pictogrammes avec les gouttes soient correctement alignés !). Installer ensuite le nouveau minuteur SATA filter timer [1-5] et activer par pression
14. Ouvrir le robinet d'arrêt en amont lentement (robinet non fourni)

7.3. Transformation d'un filtre SATA 584 pour le passage de droite à gauche

1. Enlever toute pression du filtre (fermer le robinet de fermeture monté avant le filtre)
2. Démonter les douilles de filtre [4-1] par rotation dans le sens horaire
3. Détacher les vis de l'unité du couvercle et enlever le couvercle [4-2]
4. Détacher les vis du support mural et enlever le support [4-3] (**Attention !** Têtes de filtre [1-15] lâches)
5. Détacher le bouchon borgne [4-4] et l'enlever
6. Chauffer le manomètre [4-5] avec un pistolet thermique jusqu'à ce que le collage ramollit. Le manomètre peut être dévissé à la main. (**Attention !** Détacher le manomètre uniquement à la main)
7. Coller le manomètre sur la face opposée avec de la Loctite 276 et orienter l'affichage [4-6] (**Attention !** La colle durcit au bout d'environ 5 minutes)
8. Visser le bouchon borgne [4-7] sur le bloc
9. Fixer le support mural avec 8 vis [4-8] (**Attention !** Emboîter les têtes de filtre [1-15])
10. Fixer l'unité du couvercle avec 3 vis [4-9] (**Attention !** Observer l'orientation)
11. Introduire les douilles de filtre [4-10] et les fixer au filtre (**Attention !** Les douilles de filtre sont uniquement bloquées après le « clic » et à condition que les

- deux pictogrammes avec les gouttes  soient correctement alignés !
12. Ouvrir le robinet d'arrêt en amont lentement (robinet non fourni)

8. Mise en service

 	Avertissement ! Attention !
 	
<p>Les douilles de filtre qui ne sont pas enclenchées correctement génèrent un risque de blessures, voire mortelles ! Utiliser uniquement des tuyaux d'air comprimé résistants aux solvants, antistatiques et dans un état technique impeccable d'une résistance à la pression continue d'au moins 10 bars, p. ex. Réf. 53090 !</p>	

	Renseignement !
<ul style="list-style-type: none"> • Monter le raccord d'air comprimé G ¼" (filet femelle) ou le raccord express SATA adéquat G ¼" (filet femelle) (Réf. 13599, non fourni) sur le robinet sphérique [1-3]. • Remplacer le minuteur SATA filter timer du niveau de filtration s'y rapportant (filtre fritté, filtre fin et filtre à charbon actif tous les 6 mois) et l'activer dans le cadre de l'entretien périodique des filtres. 	

1. Le filtre doit être complètement monté et positionné verticalement avant de le mettre en service.
2. S'assurer que le filtre est fermé correctement avant de le mettre sous pression.
3. Brancher un tuyau d'air comprimé approprié.
4. Tourner la calotte de réglage **[1-8]** jusqu'en butée dans le sens anti-horaire ; état = fermé.
5. Ouvrir le robinet sphérique **[1-3]** complètement.
6. Vérifier l'encliquetage de la baïonnette (**Attention !** Les douilles de filtre sont uniquement bloquées après le « clic » et à condition que les deux pictogrammes avec les gouttes  soient correctement alignés !)
7. Ouvrir le robinet d'arrêt en amont lentement (robinet non fourni)
8. Tourner la calotte de réglage **[1-8]** dans le sens horaire jusqu'à ce que la pression souhaitée s'affiche sur le manomètre **[1-6]**.
9. Contrôler la pression du pistolet de peinture en service (gâchette

actionnée à fond)
et réguler si nécessaire.

9. Fonction

9.1. Niveau filtrant [A] :

Le premier niveau filtrant sépare des particules plus grandes que 5 µm ainsi que de l'eau et de l'huile condensée. Le filtre comprend un filtre fritté (réf. 22160).



Renseignement !

Filtre fritté :

- Finesse 5 µm

La soupape de sortie du produit de condensation [1-10] s'ouvre automatiquement dès que le condensat dépasse un niveau défini. Hormis une petite quantité résiduelle, le produit de condensation est rejeté via le tuyau d'évacuation du condensat [1-14] dans le collecteur (non fourni).

9.2. Niveau filtrant [B] :

La cartouche de filtre fin du deuxième niveau de filtration sépare d'infimes particules et les aérosols i(Réf. 1097999).



Renseignement !

Cartouche à filtration fin :

- Rembourrage spécial en microfibres
- Finesse 0,01 µm, degré de séparation 99,998 % se référant à des particules > 0,01 µm

9.3. Niveau filtrant [C] :

La cartouche de charbon actif du troisième niveau de filtration sépare les aérosols (Réf. 1098004). Les niveaux de filtration [A] et [B] doivent toujours précéder un filtre à charbon actif.



Renseignement !

Cartouche filtrante à charbon actif :

- Charbon actif fritté

9.4. Unité du détendeur [D] :

L'unité du détendeur est équipée, de série, de 2 robinets sphériques [1-3] avec un filet de raccordement de ¼" (filet mâle) et peut être élargie à l'aide d'un module de sortie. La régulation de précision de la pression de sortie souhaitée s'effectue sur la soupape de régulation de pression [1-7] via la calotte de réglage [1-8] et le manomètre [1-6].

10. Entretien



Avertissement ! Attention !

⚠ DANGER

NOTICE

- Effectuer des travaux d'entretien au filtre seulement quand aucune pression n'est présente dans le système !
- Nettoyer le filtre fritté [A]/Réf. 22160 et les douilles de filtre [1-9], [1-11], [1-12] ainsi que le joint spécial [1-16] au plus tard après 6 mois ; remplacer le filtre fritté si nécessaire !
- Remplacer la cartouche du filtre fin [B]/Réf. 1097999 au plus tard après 6 mois !
- Remplacer la cartouche de charbon actif [C]/Réf. 1098004 au plus tard après 6 mois !
- **Si l'air comprimé est fortement chargé d'impuretés, remplacer les cartouches filtrantes dans des intervalles plus courts !**
- Les cartouches filtrantes saturées peuvent présenter des dysfonctionnements pendant les travaux de peinture. L'utilisation d'un appareil de protection respiratoire à ventilation forcée risque par ailleurs de porter préjudice à la santé, d'avoir des effets nocifs durables pour la santé, qui peuvent s'avérer mortels !
- **Veiller toujours au blocage correct des douilles de filtre !**
Les douilles de filtre sont uniquement bloquées après le « clic » et à condition que les deux pictogrammes avec les gouttes  soient correctement alignés !



Renseignement !

Respecter les stipulations locales lors de l'évacuation des cartouches filtrantes !

11. Elimination de défauts

Défaut	Cause	Remède
La pression ne se laisse pas ajuster	La pression d'entrée est insuffisante	Augmenter la pression d'entrée
	La valve de réglage de la pression est défectueuse	Remplacer la membrane
Il y a de l'huile dans l'air comprimé sortant du filtre	Trop d'huile dans l'air comprimé	Vérifier le compresseur ou le sécheur à froid
	Filtre saturé	Décharger le condensé (ouvrir manuellement) Effectuer l'entretien du filtre, voir chapitre 10
Le condensé n'est pas déchargé, ou seulement de manière insuffisante (un niveau minimum de condensé est normal, car celui-ci sert à lever le flotteur, ce qui ouvre la valve de décharge).	Le flotteur reste collé sur la valve de décharge	Détacher le disque de sécurité, enlever la valve de décharge et nettoyer ou remplacer la valve
	Valve de décharge endommagée	Remplacer la valve de décharge, réf. 15511
La valve de décharge reste ouverte (ne jamais démonter la valve de décharge, cela peut entraîner du dommage)	Le filtre n'est pas monté en position verticale	Monter le filtre en position verticale
	La pièce en laiton ne se trouve pas en bas	Mettre le filtre sous pression et tirer la pièce en laiton en bas
	Le flotteur reste collé sur la valve de décharge	Enlever la valve de décharge et la nettoyer ou la remplacer
	Valve de décharge endommagée	Remplacer la valve de décharge, réf. 15511
	Pression au sein du filtre < 1 bar	Augmenter la pression d'entrée

12. Evacuation

L'évacuation du filtre exempt d'huile et de condensé se fait comme matière recyclable. Respecter les stipulations locales !



13. Service après-vente

Accessoires, des pièces de rechange et support technique sont disponibles auprès de votre détaillant SATA.

14. Garantie / Responsabilité

Sont valables les Conditions Générales de Vente et de Livraison de SATA et, le cas échéant, d'autres accords contractuels, ainsi que les lois correspondant en vigueur.

SATA n'est surtout pas responsable dans les cas suivants:

- Non respect du mode d'emploi
- Utilisation non appropriée de l'appareil
- Utilisation par du personnel non qualifié
- Absence d'utilisation d'équipements de protection individuelle
- Faute d'utiliser des accessoires et pièces de rechange originaux
- Transformations ou modifications techniques arbitraires
- Usure normale
- Chocs non conformes à un usage normal
- Travaux de montage et de démontage

15. Pièces de rechange [6]

Réf.	Désignation
22160	Filtre fritté
1097486	Détendeur de pression
1097999	Cartouche de filtre fin
1098004	Cartouche à charbon actif
1098054	Pack de cartouches
1101089	Membrane, ressort et broche inclus
1101097	Unité de réglage de la pression
1101104	Manomètre 0 à 15 bars
1101112	Unité du couvercle, compl. avec robinets sphériques

Réf.	Désignation
15511	Soupape de sortie du produit de condensation
24521	Élément de séparation avec joint torique
1101162	Fourreau du filtre complet avec valve de décharge de condensé
1101154	Douille de filtre, compl.

•	Éléments d'étanchéité (Réf. 1101518)
□	Inclus dans le kit de service (Art. N ° 1102087)

16. Déclaration de conformité CE

La déclaration de conformité la plus récente est disponible sur:







www.sata.com/downloads

Περιεχόμενα [πρωτότυπο κείμενο: Γερμανικά]

1. Σύμβολα 123	9. Λειτουργία..... 130
2. Τεχνικά χαρακτηριστικά 123	10. Συντήρηση..... 131
3. Περιεχόμενο συσκευασίας.... 124	11. Αντιμετώπιση βλαβών 132
4. Δομή των φίλτρων 125	12. Απόρριψη 133
5. Προβλεπόμενη χρήση 125	13. Εξυπηρέτηση πελατών..... 134
6. Οδηγίες ασφαλείας..... 126	14. Εγγύηση / Νομική ευθύνη.... 134
7. Τοποθέτηση 127	15. Ανταλλακτικά 134
8. Θέση σε λειτουργία..... 129	16. Δήλωση συμμόρφωσης της E.K..... 135

1. Σύμβολα

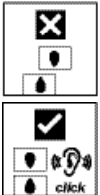
	Προειδοποίηση! Κίνδυνος, που μπορεί να οδηγήσει σε θάνατο ή σε σοβαρούς τραυματισμούς.
	
	Προσοχή! Επικίνδυνη κατάσταση, η οποία μπορεί να επιφέρει υλικές ζημιές.
	
	Υπόδειξη! Χρήσιμες συμβουλές και συστάσεις.
	Βιδώστε τις θήκες φίλτρου μέχρι "να ακουστεί ο χαρακτηριστικός ήχος κλικ", κατά τη διαδικασία αυτή προσέξτε τα σύμβολα σταγόνας να ευθυγραμμίζονται όπως απεικονίζεται.

2. Τεχνικά χαρακτηριστικά

Είσοδος αέρα	G 1/2" (εσωτερικό σπείρωμα)	
Έξοδος αέρα	1/4" (εξωτερικό σπείρωμα)	G 1/2" (εσωτερικό σπείρωμα) (κατά την τοποθέτηση του αγωγού)

μέγ. υπερπίεση λειτουργίας εισόδου	15.0 bar	218 psi
μέγ. υπερπίεση λειτουργίας αποβολής	15.0 bar	218 psi
μέγ. θερμοκρασία περιβάλλοντος	120 °C ή 60 °C σε ενεργό άνθρακα	248 °F ή 140 °F σε ενεργό άνθρακα
Ροή αέρα σε 6.0 bar	περ. 3,800 NI/min	
Ροή αέρα σε 87 psi	περ. 134.2 cfm	

Βάρος	
SATA filter 520	1.523 g
SATA filter 524	3.400 g
SATA filter 524L	3.159 g
SATA filter 544	4.689 g
SATA filter 564	1.246 g
SATA filter 584	6.048 g
SATA filter 584L	4.184 g

3. Περιεχόμενο συσκευασίας

SATA filter 544:

- Πορώδες φίλτρο
- Λεπτό φίλτρο
- Μανόμετρο, στοιχείο ρύθμισης και 2 βάνες με μπίλια
- Επίτοιχη βάση 3 επιπέδων μαζί με βίδες και ούπατ
- Σωλήνας εκκένωσης συμπυκνώματος
- SATA filter timer
- Οδηγίες λειτουργίας

SATA filter 584:

- Πορώδες φίλτρο
- Λεπτό φίλτρο
- Φίλτρο ενεργού άνθρακα
- Μανόμετρο, στοιχείο ρύθμισης και 2 βάνες με μπίλια
- Επίτοιχη βάση 4 επιπέδων μαζί με βίδες και ούπατ
- Σωλήνας εκκένωσης συμπυκνώματος
- SATA filter timer
- Οδηγίες λειτουργίας

SATA filter 564

- Φίλτρο ενεργού άνθρακα για μεταγενέστερο εξοπλισμό του SATA filter 544
- Επίτοιχη βάση 4 επιπέδων
- Χιτώνιο σύνδεσης
- 2 βίδες
- SATA filter timer
- Οδηγίες λειτουργίας

4. Δομή των φίλτρων [1]





- | | |
|---|--|
| [1-1] Είσοδος αέρα G ½" (εσωτερικό σπείρωμα) | [1-9] Υποδοχή φίλτρου, βαθμίδα A |
| [1-2] Έξοδος αέρα G ½" (εσωτερικό σπείρωμα) | [1-10] Ενσωματωμένη αυτόματη βαλβίδα εκκένωσης συμπυκνώματος |
| [1-3] Βάνες με μπίλια με έξοδο αέρα ¼" (εξωτερικό σπείρωμα) | [1-11] Θήκη φίλτρου, βαθμίδα φίλτρου B |
| [1-4] Υποδοχή οθόνης CO G ¼" (εσωτερικό σπείρωμα) | [1-12] Θήκη φίλτρου, βαθμίδα φίλτρου C |
| [1-5] SATA filter timer 6 μήνες | [1-13] Γωνία στερέωσης |
| [1-6] Μανόμετρο 0 - 15 bar | [1-14] Σωλήνας εκκένωσης συμπυκνώματος (δεν φαίνεται) |
| [1-7] Βαλβίδα ρύθμισης πίεσης (δεν απεικονίζεται) | [1-15] Κεφαλή φίλτρου |
| [1-8] Πώμα ρύθμισης | [1-16] Ειδικό στεγανοποιητικό παρέμβυσμα (δεν απεικονίζεται) |

5. Προβλεπόμενη χρήση





Τα φίλτρα SATA filter 500 αναπτύχθηκαν για την επεξεργασία τεχνικού πεπιεσμένου αέρα. Διαχωρίζουν στερεά μέρη, ρευστά μέρη και μερικώς αέριας μορφής μέρη από τον πεπιεσμένο αέρα που διαπερνά το φίλτρο.

6. Οδηγίες ασφαλείας

6.1. Γενικές οδηγίες ασφαλείας

 	Προειδοποίηση! Προσοχή!
 	
<ul style="list-style-type: none"> • Πριν τη χρήση των φίλτρων να διαβάσετε προσεκτικά και πλήρως όλες τις υποδείξεις ασφαλείας και τις οδηγίες χρήσης. Να τηρούνται και να ακολουθούνται οι υποδείξεις ασφαλείας και τα προδιαγεγραμμένα βήματα εργασίας. • Τηρείτε όλες τις οδηγίες των συνοδευτικών εγγράφων και παραδώστε το φίλτρο σε τρίτους μόνο μαζί με τα συνοδευτικά του έγγραφα. 	

6.2. Ειδικές για το φίλτρο υποδείξεις ασφαλείας

 	Προειδοποίηση! Προσοχή!
 	
<ul style="list-style-type: none"> • Τηρείτε τις ισχύουσες τοπικές οδηγίες ασφαλείας, κανονισμούς πρόληψης ατυχημάτων, προστασίας εργασίας και κανονισμούς περιβαλλοντικής προστασίας! • Χρήση, καθαρισμός και συντήρηση μόνο από ειδικευμένο προσωπικό! • Ποτέ μη χρησιμοποιείτε μία ελαττωματική συσκευή ή μη πλήρη συσκευή! • Να ελέγχετε τακτικά το φίλτρο και ενδεχ. να το επισκευάζετε! • Σε περίπτωση βλάβης του φίλτρου να διακόπτετε αμέσως τη λειτουργία! • Ποτέ μην εκτελείτε μόνοι σας αλλαγές ή τεχνικές τροποποιήσεις στο φίλτρο! • Χρησιμοποιείτε αποκλειστικά αυθεντικά ανταλλακτικά και εξοπλισμό από την SATA! 	

6.3. Χρήση σε περιοχές με κίνδυνο εκρήξεων

Το φίλτρο είναι εγκεκριμένο για χρήση σε περιοχές με κίνδυνο έκρηξης της ζώνης Ex 1 και 2. Πρέπει να λαμβάνετε υπόψη τη σήμανση προϊόντος.

7. Τοποθέτηση

7.1. SATA filter 500

- Διανοίξτε τις επίτοιχες οπές σύμφωνα με την εικόνα για το SATA filter 584 [2-1], το SATA filter 544 [2-2] ή το SATA filter 524 [2-3]
- Αποσυναρμολογήστε τις θήκες φίλτρου [1-9], [1-11] και [1-12]
- Στερεώστε το φίλτρο στον τοίχο σε οριζόντια θέση με τις βίδες που συνοδεύουν το προϊόν
- Συνδέστε την είσοδο αέρα G ½“ (εσωτερικό σπείρωμα) με ένωση που ξεσφίγγει στον αγωγό πεπιεσμένου αέρα
- Συναρμολογήστε τις θήκες φίλτρου στα [1-9], [1-11] και [1-12] στο φίλτρο
(**Προσοχή!** Οι θήκες φίλτρου έχουν κουμπώσει σωστά μόνο αφού ακουστεί ο χαρακτηριστικός ήχος κλικ και όταν και τα δύο σύμβολα σταγόνας είναι ευθυγραμμισμένα!) και τοποθετήστε το SATA filter timer [1--5] και ενεργοποιήστε το πατώντας το
- Τοποθετήστε σπρώχνοντας τον εύκαμπτο σωλήνα αποστράγγισης συμπυκνώματος [1-14] στη βαλβίδα αποστράγγισης [1-10]. Συνδέστε το άκρο του εύκαμπτου σωλήνα σε κατάλληλο δοχείο συλλογής (δεν περιλαμβάνεται στον εξοπλισμό παράδοσης).



Υπόδειξη!

Τοποθετήστε πριν το φίλτρο μία βάνα, π.χ. **αρ. είδους 10934** (δεν συμπαράδεται). Έτσι θα απλουστεύσετε τη συντήρηση του φίλτρου.

7.2. Μεταγενέστερος εξοπλισμός SATA filter 544 για το SATA filter 584

Για τον μεταγενέστερο εξοπλισμό με φίλτρο ενεργού άνθρακα, απαιτείται το SATA filter 564 [C] (**αρ. είδους 1101005**):

1. Εκκένωση της πίεσης από το φίλτρο (κλείστε την προηγούμενη βάνα)
2. Αποσυναρμολογήστε τις θήκες φίλτρου [3-1], περιστρέφοντας δεξιόστροφα
3. Αφαιρέστε τα φυσίγγια φίλτρου [3-2], ελέγξτε τα και ενδ. καθαρίστε ή αντικαταστήστε τα
4. Αποσυναρμολογήστε το SATA filter 544 από τον τοίχο
5. Αφαιρέστε τις βίδες [3-3] (**Προσοχή!** χαλαρές κεφαλές φίλτρου [1-15])
6. Αφαιρέστε την επίτοιχη βάση 3 επιπέδων [3-4]

7. Αφαιρέστε τον μειωτήρα πίεσης [D] [3-5]
8. Τοποθετήστε το σώμα φίλτρου [3-6] (Προσοχή! Λαμβάνετε υπόψη τη θέση τοποθέτησης!)
9. Εισαγάγετε τα χιτώνια σύνδεσης [3-7]
10. Τοποθετήστε τον μειωτήρα πίεσης [3-8] και σπρώξτε τις βαθμίδες φίλτρου στο μπλοκ
11. Τοποθετήστε την επίτοιχη βάση 4 επιπέδων [3-9] και στερεώστε με βίδες [3-10]
12. Στερεώστε σταθερά SATA filter 584 στον τοίχο σε οριζόντια θέση στις υπάρχουσες οπές
13. Εισαγάγετε τα φυσίγγια φίλτρου [3-11] στις θήκες φίλτρου [3-12] και συναρμολογήστε το φίλτρο (Προσοχή! Οι θήκες φίλτρου έχουν κουμπώσει σωστά μόνο αφού ακουστεί ο χαρακτηριστικός ήχος κλικ και όταν τα δύο σύμβολα σταγόνας είναι σωστά ευθυγραμμισμένα!) και τοποθετήστε το νέο SATA filter timer [1--5] και ενεργοποιήστε το πατώντας το
14. Ανοίξτε αργά τη στρόφιγγα ανάντη (δεν περιλαμβάνεται στον εξοπλισμό παράδοσης)

7.3. Μετασκευή SATA filter 584, ροή από τα δεξιά προς τα αριστερά

1. Εκκένωση της πίεσης από το φίλτρο (κλείστε την προηγούμενη βάνα)
2. Αποσυναρμολογήστε τις θήκες φίλτρου [4-1], περιστρέφοντας δεξιόστροφα
3. Λύστε τις βίδες στη μονάδα καπακιού και αφαιρέστε τη μονάδα [4-2]
4. Λύστε τις βίδες στην επίτοιχη βάση και αφαιρέστε τη βάση [4-3] (Προσοχή! χαλαρές κεφαλές φίλτρου [1-15])
5. Λύστε και αφαιρέστε το τυφλό πώμα [4-4]
6. Θερμάνετε το μανόμετρο [4-5] με πιστόλι θερμού αέρα μέχρι να μαλακώσει η συγκόλληση
Μπορείτε να ξεβιδώσετε το μανόμετρο με το χέρι.
(Προσοχή! Λύνετε το μανόμετρο μόνο με το χέρι)
7. Κολλήστε το μανόμετρο στην αντίθετη πλευρά με Loctite 276 και ευθυγραμμίστε την ένδειξη [4-6] (Προσοχή! Η κόλλα σκληραίνει μετά από περ. 5 λεπτά)
8. Βιδώστε το τυφλό πώμα [4-7] στο μπλοκ
9. Στερεώστε την επίτοιχη βάση με 8 βίδες [4-8] (Προσοχή! Ενώστε σπρώχνοντας τις κεφαλές φίλτρου [1-15])
10. Στερεώστε τη μονάδα καπακιού με 3 βίδες [4-9]





(Προσοχή! Προσέχετε τον προσανατολισμό)

11. Εισαγάγετε τις θήκες φίλτρου **[4-10]** και συναρμολογήστε τις στο φίλτρο

(Προσοχή! Οι θήκες φίλτρου έχουν κουμπώσει σωστά μόνο αφού ακουστεί ο χαρακτηριστικός ήχος κλικ και όταν τα δύο σύμβολα σταγόνας είναι ευθυγραμμισμένα!)

12. Ανοίξτε αργά τη στρόφιγγα ανάντη (δεν περιλαμβάνεται στον εξοπλισμό παράδοσης)

8. Θέση σε λειτουργία

 	Προειδοποίηση! Προσοχή!
 	
<p>Εάν οι θήκες φίλτρου δεν έχουν κουμπώσει σωστά, τότε υπάρχει κίνδυνος για την υγεία και τη ζωή σας! Χρησιμοποιείτε αποκλειστικά εύκαμπτους σωλήνες χωρίς τεχνικά ελαττώματα, ανθεκτικούς σε διαλύτες, αντιστατικούς, χωρίς ζημιές, οι οποίοι διαθέτουν μόνιμη ανθεκτικότητα τουλάχιστον 10 bar, π.χ. αρ. είδους 53090!</p>	

	Υπόδειξη!
<ul style="list-style-type: none"> • Συναρμολογήστε τη σύνδεση πεπιεσμένου αέρα G$\frac{1}{4}$" (εσωτερικό σπείρωμα) ή τον κατάλληλο ταχυσύνδεσμο SATA G $\frac{1}{4}$" (εσωτερικό σπείρωμα) (αρ. είδους 13599, δεν περιλαμβάνεται στον εξοπλισμό παράδοσης) στη βάνα με μπίλια [1-3]. • Για την τακτική συντήρηση του φίλτρου, αντικαθιστάτε και ενεργοποιείτε την εκάστοτε βαθμίδα φίλτρου (μεταλλικό πυροσυσσωματωμένο φίλτρο, λεπτό φίλτρο και φίλτρο ενεργού άνθρακα 6 μήνες) για το SATA filter timer. 	

1. Το φίλτρο επιτρέπεται να τίθεται σε λειτουργία μόνο όταν βρίσκεται σε πλήρως συναρμολογημένη και κάθετα τοποθετημένη κατάσταση.
2. Πρέπει να διασφαλίζεται ότι το φίλτρο έχει σφραγιστεί σωστά πριν βρεθεί υπό πίεση.
3. Συνδέστε τον κατάλληλο σωλήνα πεπιεσμένου αέρα.
4. Περιστρέψτε αριστερόστροφα το καπάκι ρύθμισης **[1-8]** μέχρι τέρμα, κατάσταση = κλειστό.
5. Ανοίξτε τέρμα τη βάνα με μπίλια **[1-3]**.

6. Ελέγξτε ότι έχει κουμπώσει η σύνδεση μπαγιονέτ στις θήκες φίλτρου (**Προσοχή!** Οι θήκες φίλτρου έχουν κουμπώσει σωστά μόνο αφού ακουστεί ο χαρακτηριστικός ήχος κλικ και όταν τα δύο σύμβολα σταγόνας  είναι ευθυγραμμισμένα!)
7. Ανοίξτε αργά τη στρόφιγγα ανάντη (δεν περιλαμβάνεται στον εξοπλισμό παράδοσης)
8. Περιστρέψτε το καπάκι ρύθμισης **[1-8]** δεξιόστροφα, μέχρι να εμφανιστεί η επιθυμητή πίεση στο μανόμετρο **[1-6]**.
9. Ελέγξτε και ενδ. ρυθμίστε ξανά την πίεση κατά τη λειτουργία του πιστολιού βαφής (η σκανδάλη έχει πατηθεί τελείως).

9. Λειτουργία

9.1. Βαθμίδα φίλτρου [A]:

Στην πρώτη βαθμίδα του φίλτρου διαχωρίζονται σωματίδια μεγαλύτερα από 5 μm καθώς και συμπύκνωμα νερού και λαδιού. Στο φίλτρο έχει ενσωματωθεί το πορώδες φίλτρο (**αρ. είδους 22160**).



Υπόδειξη!

Πορώδες φίλτρο:

- Λεπτότητα 5μm

Εάν γίνει υπέρβαση μίας συγκεκριμένης στάθμης στο συμπύκνωμα, ανοίγει η αυτόματη βαλβίδα αποστράγγισης συμπυκνώματος **[1-10]** υπό πίεση. Το συμπύκνωμα αποστραγγίζεται, μέχρι μία ελάχιστη υπόλοιπη ποσότητα, μέσω του εύκαμπτου σωλήνα αποστράγγισης συμπυκνώματος **[1-14]** στο δοχείο συλλογής (δεν περιλαμβάνεται στον εξοπλισμό παράδοσης).

9.2. Βαθμίδα φίλτρου [B]:

Η δεύτερη βαθμίδα φίλτρου διαχωρίζει τα μικρότερα σωματίδια, καθώς και τα αερολύματα, μέσω του τοποθετημένου φυσιγγίου λεπτού φίλτρου (**αρ. είδους 1097999**) .



Υπόδειξη!

Φύσιγγα λεπτού φίλτρου:

- Ειδικό μικροφιλς
- Λεπτότητα 0,01 μm, βαθμός διαχωρισμού 99,998 %, αναφερόμενος σε σωματίδια > 0,01 μm

9.3. Βαθμίδα φίλτρου [C]:

Η τρίτη βαθμίδα φίλτρου απορροφά αερολύματα μέσω του τοποθετημένου φυσίγγιου ενεργού άνθρακα (αρ. είδους **1098004**). Οι βαθμίδες φίλτρου [A] και [B] πρέπει πάντα να συνδέονται ανάντη ενός φίλτρου ενεργού άνθρακα.



Υπόδειξη!

Φύσιγγα φίλτρου ενεργού άνθρακα:

- Συσσωματωμένος ενεργός άνθρακας

9.4. Μονάδα μειωτήρα πίεσης [D]:

Η μονάδα μειωτήρα πίεσης διαθέτει από προεπιλογή 2 βάνες με μπίλια [1-3] σπείρωμα σύνδεσης G $\frac{1}{4}$ " (εξωτερικό σπείρωμα) και μπορεί να επεκταθεί με μια μονάδα εξόδου. Η επιθυμητή πίεση εξόδου μπορεί να ρυθμιστεί στη βαλβίδα ρύθμισης πίεσης [1-7] μέσω του καπακιού ρύθμισης [1-8] και του μανόμετρου [1-6] με ακρίβεια.

10. Συντήρηση



Προειδοποίηση! Προσοχή!

⚠ DANGER

NOTICE

- Εργασίες συντήρησης στο φίλτρο επιτρέπεται να εκτελούνται μόνο σε κατάσταση εκτός πίεσης!
- Καθαρίζετε το μεταλλικό πυροσυσσωματωμένο φίλτρο [A]/αρ. είδους **22160** και τις θήκες φίλτρου [1-9], [1-11], [1-12] και το ειδικό στεγανοποιητικό παρέμβυσμα [1-16] το αργότερο μετά από 6 μήνες, ενδ. αντικαθιστάτε το μεταλλικό πυροσυσσωματωμένο φίλτρο!
- Αντικαθιστάτε το φυσίγγιο λεπτού φίλτρου [B]/αρ. είδους **1097999** το αργότερο μετά από 6 μήνες!
- Αντικαθιστάτε το φυσίγγιο ενεργού άνθρακα [C]/αρ. είδους **1098004** το αργότερο μετά από 6 μήνες!
- Σε περίπτωση πολύ ρυπασμένων φυσιγγών του φίλτρου πεπιεσμένου αέρα η αντικατάσταση να γίνεται σε συντομότερα χρονικά διαστήματα!

**Προειδοποίηση! Προσοχή!****▲ DANGER ▲ NOTICE**

- Εάν τα φυσίγγια φίλτρου έχουν κορεστεί, υπάρχει κίνδυνος δυσλειτουργιών στις εργασίες βαφής. Κατά τη χρήση μιας συσκευής προστασίας της αναπνοής ανεξάρτητης από τον περιβάλλοντα αέρα, υπάρχει κίνδυνος επιβάρυνσης της υγείας, ανεπανόρθωτων βλαβών για την υγεία και μπορεί να προκληθεί θάνατος!
- **Φροντίζετε πάντα να έχουν κουμπώσει σωστά οι θήκες φίλτρου!** Οι θήκες φίλτρου έχουν κουμπώσει σωστά μόνο αφού ακουστεί ο χαρακτηριστικός ήχος **κλικ** και όταν τα δύο σύμβολα σταγόνας είναι ευθυγραμμισμένα!❗

**Υπόδειξη!**

Κατά την απόρριψη των φυσιγγών να ακολουθείτε τις τοπικές διατάξεις!

11. Αντιμετώπιση βλαβών

Βλάβη	Αιτία	Αντιμετώπιση
Δεν ρυθμίζεται η πίεση	Δεν αρκεί η πίεση εισόδου	Αύξηση της πίεσης εισόδου
	Ελαττωματική βαλβίδα ρύθμισης πίεσης	Αντικατάσταση μεμβράνης
Λάδι στον αποβαλλόμενο αέρα πίεσης	Πολύ λάδι στον πεπιεσμένο αέρα	Ελέγξτε τον συμπιεστή, ξηραντήρα ψύξης
		Εκκένωση του συμπυκνώματος (άνοιγμα με το χέρι)
	Κορεσμένο φίλτρο	Συντήρηση φίλτρου, κεφάλαιο 10

Βλάβη	Αιτία	Αντιμετώπιση
Δεν εκτελείται ή εκτελείται ελλιπώς η εκκένωση του συμπυκνώματος (μένει πάντα κάποιο μικρό υπόλοιπο συμπυκνώματος που απαιτείται για την ανύψωση του πλωτήρα και έτσι για το άνοιγμα της βαλβίδας εκκένωσης)	Ο πλωτήρας έχει κολλήσει στη βαλβίδα εκκένωσης	Εξαγωγή της βαλβίδας εκκένωσης με αφαίρεση του δακτυλίου ασφαλείας και καθαρισμός ή αντικατάσταση της βαλβίδας εκκένωσης
	Βλάβη της βαλβίδας εκκένωσης	Αντικατάσταση της βαλβίδας εκκένωσης αρ. είδους 15511
Συνεχής αποφύσηση από τη βαλβίδα εκκένωσης (ποτέ να μην γίνεται αποσυναρμο-λόγηση της βαλβίδας εκκένωσης, κίνδυνος βλάβης)	Το φίλτρο δεν είναι κάθετα τοποθετημένο	Τοποθετήστε το φίλτρο κάθετα
	Δεν είναι τοποθετημένο κάτω το ορειχάλκινο τμήμα	Να θέσετε το φίλτρο υπό πίεση και να τραβήξετε το ορειχάλκινο τμήμα προς τα κάτω
	Ο πλωτήρας έχει κολλήσει στη βαλβίδα εκκένωσης	Εξαγωγή της βαλβίδας εκκένωσης και καθαρισμός ή αντικατάσταση
	Βλάβη της βαλβίδας εκκένωσης	Αντικατάσταση της βαλβίδας εκκένωσης αρ. είδους 15511
	Εσωτερική πίεση φίλτρου < 1 bar	Αύξηση της πίεσης εισόδου

12. Απόρριψη

Απόρριψη του φίλτρου, ελεύθερου από λάδια ή συμπύκνωμα, σαν ανακυκλώσιμο υλικό. Προσέξτε τις τοπικές προδιαγραφές!



13. Εξυπηρέτηση πελατών

Παρελκόμενο εξοπλισμό, ανταλλακτικά και τεχνική υποστήριξη θα λάβετε από τον τοπικό σας έμπορο της SATA.

14. Εγγύηση / Νομική ευθύνη

Ισχύουν οι Γενικοί Όροι Συναλλαγών της SATA και ενδεχόμενες περαιτέρω συμβάσεις καθώς και η ισχύουσα νομοθεσία.

Η SATA δεν φέρει καμία ευθύνη ειδικά σε:

- Μη τήρηση των οδηγιών λειτουργίας
- Μη προβλεπόμενη χρήση του προϊόντος
- Εκτέλεση των εργασιών από μη εκπαιδευμένο προσωπικό
- Παράλειψη χρήσης ατομικού εξοπλισμού προστασίας
- Παράλειψη χρήσης αυθεντικών ανταλλακτικών και αυθεντικού παρελκόμενου εξοπλισμού
- Αυθαίρετων μετατροπών και τεχνικών τροποποιήσεων
- Φυσική φθορά / παλαίωση
- Χτυπήματα που υπερβαίνουν τον σκοπό της χρήσης
- Εργασίες συναρμολόγησης και αποσυναρμολόγησης

15. Ανταλλακτικά [6]

Αρ. είδους	Ονομασία
22160	Πορώδες φίλτρο
1097486	Μειωτήρας πίεσης
1097999	Φυσιγγιο λεπτού φίλτρου
1098004	Φυσιγγιο ενεργού άνθρακα
1098054	Συσκευασία φυσιγγίων
1101089	Μεμβράνη συμπερ. ελατηρίου και ρυθμιστικής βίδας
1101097	Μονάδα ρύθμισης πίεσης
1101104	Μανόμετρο 0-15 bar
1101112	Μονάδα κατακτιού πλ. με βάνες με μπίλια
15511	Βαλβίδα αποστράγγισης συμπυκνώματος
24521	Στέλεχος απαγωγής με δακτύλιο Ο
1101162	Θήκη φίλτρου πλ. με βαλβίδα αποστράγγισης συμπυκνώματος
1101154	Θήκη φίλτρου πλ.

•	Στοιχεία στεγανοποίησης (Αρ. είδους 1101518)
□	Περιλαμβάνεται στο σετ σέρβις (αρ. 1102087)

16. Δήλωση συμμόρφωσης της Ε.Κ.

Την ισχύουσα ενημερωμένη δήλωση συμμόρφωσης θα βρείτε εδώ:







www.sata.com/downloads

Tartalomjegyzék [eredeti változat: német]

1. Szimbólumok.....	137	9. Funkció.....	144
2. Műszaki adatok	137	10. Karbantartás.....	145
3. Szállítási terjedelem	138	11. Zavarok elhárítása.....	146
4. A szűrők felépítése.....	139	12. Hulladékkezelés	147
5. Rendeltetésszerű használat	139	13. Vevőszolgálat	147
6. Biztonsági tudnivalók.....	140	14. Szavatosság/felelősség.....	147
7. Beszerelés.....	140	15. Pótalkatrészek.....	147
8. Üzembe helyezés.....	143	16. EK Megfelelőség nyilatko- zat.....	148

1. Szimbólumok

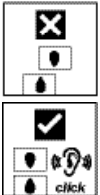
	Figyelmeztetés! olyan veszélyre, ami halálos vagy súlyos sérüléseket okozhat.
	
	Vigyázat! olyan veszélyes helyzettől, ami anyagi károkat okozhat.
	
	Figyelem! Hasznos tippek és tanácsok.
	A szűrőperselyt "kattanásig" tekerje be és figyeljen rá, hogy a csepp jelzések az ábra szerint egy vonalban álljanak.

2. Műszaki adatok

Levegőbemenet	G 1/2" (belső menetes)	
Levegő kimenet	1/4" (külső me- netes)	G 1/2" (belső menetes) (ve- zetékbeépítés- nél)

Max. bemenő üzemi túlnyomás	15,0 bar	218 psi
Max. kimenő üzemi túlnyomás	15,0 bar	218 psi
Max. környezeti hőmérséklet	120 °C ill. 60 °C aktív szén esetén	248 °F ill. 140 °F aktív szén esetén
Levegőátáramlás 6,0 bar	kb 3 800 NI/min	
Levegőátáramlás 87 psi	kb 134,2 cfm	

Súly	
SATA filter 520	1523 g
SATA filter 524	3400 g
SATA filter 524L	3159 g
SATA filter 544	4689 g
SATA filter 564	1246 g
SATA filter 584	6048 g
SATA filter 584L	4184 g

3. Szállítási terjedelem

SATA filter 544:

- Szinterszűrő
- Finomszűrő
- Nyomásmérő, szabályozó és 2 golyóscsap
- 3 fokozatú fali tartó csavarokkal és csapokkal
- Kondenzátum-leeresztő tömlő
- SATA szűrő időjelző
- Üzemeltetési utasítás

SATA filter 584:

- Szinterszűrő
- Finomszűrő
- Aktívszenes szűrő
- Nyomásmérő, szabályozó és 2 golyóscsap
- 4 fokozatú fali tartó csavarokkal és csapokkal
- Kondenzátum-leeresztő tömlő
- SATA szűrő időjelző
- Üzemeltetési utasítás

SATA filter 564

- Aktívszén-szűrő SATA 544 szűrő utólagos felszereléséhez
- 4 fokozatú fali tartó
- Összekötő hüvely
- 2 csavar
- SATA szűrő időjelző
- Üzemeltetési utasítás

4. A szűrők felépítése [1]





- | | |
|--|---|
| [1-1] Levegőbemenet G ½" (belső menetes) | [1-9] Szűrőhüvely, A szűrőfokozat |
| [1-2] G ½"-os levegőkimenet (belső menetes) | [1-10] Integrált automatikus kondenzátum-leeresztőszelep |
| [1-3] Golyóscsapok ¼"-os levegőkimenettel (külső menetes) | [1-11] Szűrőpersely, B szűrési szakasz |
| [1-4] G ¼"-os CO-figyelő persely (belső menetes) | [1-12] Szűrőpersely, C szűrési szakasz |
| [1-5] SATA szűrő időjelző, 6 hónap | [1-13] Rögzítő sarokvas |
| [1-6] 0–15 bar tartományú nyomásmérő | [1-14] Kondenzátum-leeresztőtömlő (nem látható) |
| [1-7] Nyomásszabályozó szelep (nem látható) | [1-15] Szűrőfej |
| [1-8] Szabályozó sapka | [1-16] Különleges tömítés (nem látható) |

5. Rendeltetésszerű használat





A SATA 500 szűrőket a technológiai sűrített levegő előkészítésére fejlesztették ki. Kiszűrjük a szilárd, folyékony és részben gáz halmazállapotú alkotóelemeket a szűrőn átáramló sűrített levegőből.

6. Biztonsági tudnivalók

6.1. Általános biztonsági tudnivalók

 	Figyelmeztetés! Vigyázat!
 	
<ul style="list-style-type: none"> • A szűrők használata előtt figyelmesen olvasson végig minden biztonsági tudnivalót és a használati utasítást. A biztonsági tudnivalókat és a megadott lépéseket be kell tartani. • Őrizze meg az összes mellékelt dokumentumot, és a szűrőt csak ezekkel együtt adja tovább. 	

6.2. Szűrőspecifikus biztonsági tudnivalók

 	Figyelmeztetés! Vigyázat!
 	
<ul style="list-style-type: none"> • A helyi biztonsági, balesetvédelmi, munkavédelmi és környezetvédelmi előírásokat be kell tartani! • Alkalmazás, tisztítás és karbantartás csak szakember által! • A szűrőt sérülten vagy hiányzó alkatrészekkel tilos üzembe helyezni! • A szűrőt rendszeresen ellenőrizzük és szükség esetén helyreállítjuk! • A sérült szűrőt azonnal üzemen kívül kell helyezni! • A szűrő önhatalmú átalakítása vagy műszaki módosítása tilos! • Kizárólag eredeti SATA pótalkatrészek, illetve tartozékok alkalmazhatók! 	

6.3. Alkalmazás robbanásveszélyes területeken

A szűrő használata robbanásveszélyes területeken az 1. és 2. robbanásveszélyes zónákban engedélyezett. Ügyeljen a termékjelölésre.

7. Beszerelés

7.1. SATA 500 szűrő

- Készítsen furatokat a falba az ábra szerint a [2-1] SATA 584 szűrő, [2-2] SATA 544 szűrő vagy [2-3] SATA 524 szűrő számára

- Szerelje le az [1-9], [1-11] és [1-12] szűrőperselyeket
- Erősen rögzítse a szűrőt vízszintes helyzetben a falra a mellékelt csavarokkal
- Levegőbemenet G ½" (belső menetes) oldható csavarozással a sűrített levegő vezetékhez kell csatlakoztatni
- Szerelje fel az [1-9], [1-11] és [1-12] szűrőperselyeket a szűrőre (Figyelem! A szűrőperselyek csak a kattánás után, a két csepp jelzés egy vonalban állása esetén reteszselődnek megfelelően!), majd helyezze fel az [1-5] SATA szűrő időjelzőt, és az aktiválásához nyomja meg azt
- Tolja fel az [1-14] kondenzvíz-leeresztő tömlőt az [1-10] leeresztőszelepre; helyezze a tömlő végét egy megfelelő gyűjtőedénybe (nincs a szállított csomagban).



Figyelem!

A szűrő elé elzáró csapot szerelünk (pl. cikkszám: 10934 - nem tartozik a szállítási terjedelemben); ez lehetővé teszi a szűrő egyszerű karbantartását.

7.2. A SATA 544 szűrő utólagos felszerelése a SATA 584 szűrőre

Az aktív szén-szűrővel való utólagos felszereléshez szükség van egy SATA 564 [C] szűrőre (cikksz.: 1101005):





1. A szűrőt nyomásmentesítjük (az előtte beiktatott elzáró csapot zárjuk)
2. Az óramutató járásának irányába forgatva szerelje le a [3-1] szűrőperselyeket
3. Vegye ki a [3-2] szűrőpatronokat, vizsgálja meg és szükség esetén tisztítsa meg, ill. cserélje ki őket
4. Szerelje le a SATA 544 szűrőt a falról
5. Vegye ki a [3-3] csavarokat (Figyelem! Lazítsa meg az [1-15] szűrőfejeket)
6. Szerelje le a [3-4] 3 fokozatú fali tartót
7. Húzza le a [3-5] [D] nyomáscsökkentőt
8. Helyezze fel a [3-6] szűrőfejeket (Figyelem! Ügyeljen a beszerelési helyzetre!)
9. Vezesse be a [3-7] összekötő hüvelyt
10. Helyezze fel a [3-8] nyomáscsökkentőt, és tolja a szűrési szakaszokat a blokkra

11. Helyezze fel a [3-9] 4 fokozatú fali tartót, és rögzítse a [3-10] csavarokkal
12. A meglévő furatok felhasználásával erősen rögzítse a SATA 584 szűrőt vízszintes helyzetben a falra
13. Vezesse be a [3-11] szűrőpatronokat a [3-12] szűrőperselyekbe, majd szerelje fel őket a szűrőre (Figyelem! A szűrőperselyek csak a kattánás után, a két csepp jelzés egy vonalban állása esetén reteszeldnek megfelelően!), majd helyezze fel az új [1-5] SATA szűrő időjelzőt, és az aktiválásához nyomja meg azt
14. Lassan nyissa ki az előtte elhelyezett elzárócsapot (nincs a szállított csomagban)

7.3. A SATA 584 szűrő átalakítása jobbról balra áramlásra

1. A szűrőt nyomásmentesítjük (az előtte beiktatott elzáró csapot zárjuk)
2. Az óramutató járásának irányába forgatva szerelje le a [4-1] szűrőperselyeket
3. Lazítsa meg a fedélegység csavarjait, és vegye le a [4-2] egységet
4. Lazítsa meg a fali tartó csavarjait, és vegye le a [4-3] tartót (Figyelem! Lazítsa meg az [1-15] szűrőfejeket)
5. Lazítsa meg és vegye ki a [4-4] vakdugót
6. Forrólevegős pisztollyal hevítse fel a [4-5] nyomásmérőt annyira, hogy a ragasztás felázzon. A nyomásmérőt kézzel is le lehet csavarni. (Figyelem! Csak kézzel lazítsa meg a nyomásmérőt)
7. Ragassza be a nyomásmérőt a másik oldalon Loctite 276 anyaggal, és igazítsa be a [4-6] kijelzőt (Figyelem! A ragasztó kb. 5 perc elteltével kikeményedik)
8. Csavarja be a [4-7] vakdugót a blokkra
9. Rögzítse a fali tartót 8 db [4-8] csavarral (Figyelem! Tolja össze az [1-15] szűrőfejeket)
10. Rögzítse a fedélegységet 3 db [4-9] csavarral (Figyelem! Ügyeljen a tájolásra)
11. Vezesse be a [4-10] szűrőperselyeket, és szerelje fel őket a szűrőre (Figyelem! A szűrőperselyek csak a kattánás után, a két csepp jelzés egy vonalban állása esetén reteszeldnek megfelelően!)
12. Lassan nyissa ki az előtte elhelyezett elzárócsapot (nincs a szállított csomagban)

8. Üzembe helyezés

 	Figyelmeztetés! Vigyázat!
 	
<p>A nem megfelelően bepattintott szűrőperselyek sérülés- és életveszélyt jelentenek! Csak oldószerálló, antisztatikus, sérülésmentes, műszakilag kifogástalan állapotú, legalább 10 bar állandó nyomószilárdságú sűrítettlevegő-tömlőket használjon, pl. az 53090 cikkszámút!</p>	

	Figyelem!
<ul style="list-style-type: none"> • Szereljen fel egy G$\frac{1}{4}$"-os (belső menetes) sűrítettlevegő-csatlakozót vagy egy G $\frac{1}{4}$"-os (belső menetes) megfelelő SATA-gyorscsatlakozót (cikksz.: 13599, nincs a szállított csomagban) az [1-3] golyóscsapra. • A szűrő előírászerű karbantartása érdekében cserélje ki és aktiválja a mindenkori szűrési szakaszhoz (üledékszűrő, finomszűrő és 6 hónapos aktívszén-szűrő) tartozó SATA szűrő időjelzőt. 	

1. A szűrőt csak teljesen felszerelt függőleges helyzetben szabad üzembe helyezni.
2. Győződjön meg arról, hogy a szűrő helyesen zárva van, mielőtt nyomás alá helyezné.
3. Csatlakoztatunk egy megfelelő sűrítettlevegő-tömlőt.
4. Fordítsa el ütközésig az [1-8] szabályozósapkát az óramutató járásával ellentétes irányba; állapot = zárt.
5. Nyissa ki teljesen az [1-3] golyóscsapot.
6. Ellenőrizze a szűrőperselyeket, hogy a bajonett bekattan-e (Figyelem! A szűrőperselyek csak a kattánás után, a két csepp jelzés  egy vonalban állása esetén reteszeliődnek megfelelően!)
7. Lassan nyissa ki az előtte elhelyezett elzárócsapot (nincs a szállított csomagban)
8. Fordítsa el az [1-8] szabályozósapkát az óramutató járásának irányába annyira, hogy az [1-6] nyomásmérőn a kívánt nyomásérték jelenjen meg.
9. A lakkózópisztoly használata közben (teljesen behúzott elsütőbilentyűnél) ellenőrizze a nyomást, és szükség esetén korrigálja.

9. Funkció

9.1. [A] szűrőfokozat:

Az első szűrőfokozat az 5 µm-nél nagyobb részecskéket, valamint a kondenzálódott vizet és olajat választja le. A szűrőbe egy szinterszűrő (cikkszám: 22160) van beszerelve.



Figyelem!

Szinterszűrő:

- Finomság 5 µm

Ha a kondenzvíz túllép egy bizonyos szintet, nyomás alatt kinyit az [1-10] automatikus kondenzvíz-leeresztő szelep. A kis maradék mennyiségű kondenzvizet az [1-14] leeresztőcső vezeti el a gyűjtőtartályba (nem szállított alkatrész).

9.2. [B] szűrőfokozat:

A második szűrési szakasz az alkalmazott finomszűrőpatron (cikksz.: 1097999) segítségével kiszűri a legkisebb részecskéket és aeroszolatokat.



Figyelem!

Finomszűrő-patron:

- Speciális mikroszálas fátýolszövet
- Finomság 0,01 µm, leválasztási fok 99,998 %, vonatkoztatva > 0,01 µm részecskékre

9.3. [C] szűrőfokozat:

A harmadik szűrési szakasz az alkalmazott aktív-szén-szűrő-patron (cikksz.: 1098004) segítségével megköti az aeroszolatokat. Aktív-szén-szűrők előtt mindig lennie kell az [A] és [B] szűrési szakaszoknak.



Figyelem!





Aktív-szenes szűrőpatron:

- Összetömörített aktív szén

9.4. Nyomáscsökkentő egység [D]:

A nyomáscsökkentő egység alapesetben 2 db ¼"-os (külső menetes) csatlakozómenetű [1-3] golyóscsappal rendelkezik, és egy kimeneti modullal bővíthető. Az [1-7] nyomásszabályozó szelepnél az [1-8] szabályozósapka és az [1-6] nyomásmérő segítségével finoman beállíthatja a kívánt kimeneti nyomást.

10. Karbantartás

 	Figyelmeztetés! Vigyázat!
 DANGER  NOTICE	
<ul style="list-style-type: none"> • A szűrőn minden karbantartási munka csak nyomásmentes állapotban végezhető! • Legkésőbb 6 hónap elteltével tisztítsa meg az üledékszűrőt [A] (cikksz.: 22160), az [1-9], [1-11], [1-12] szűrőperselyeket és az [1-16] különleges tömítést; szükség esetén cserélje ki az üledékszűrőt! • Legkésőbb 6 hónap elteltével cserélje ki a finomszűrőpatront [B] (cikksz.: 1097999)! • Legkésőbb 6 hónap elteltével cserélje ki az aktívszénszűrő-patron [C] (cikksz.: 1098004)! • Erősen szennyezett sűrített levegő esetén a szűrőpatronokat rövidebb időközönként kell cserélni! • Ha a szűrőpatronok telítettek, akkor működési zavarok léphetnek fel a fényezési munkáknál. Külső levegős légzésvédő készülékek használata ezenfelül egészségügyi problémákat, maradandó egészségkárosodást és akár halált is okozhat! • Mindig ügyeljen a szűrőperselyek megfelelő reteszelésére! A szűrőperselyek csak a kattánás után, a két csepp jelzés  egy vonalban állása esetén reteszelődnek megfelelően! 	

	Figyelem!
<p>A szűrőpatronok ártalmatlanítása során figyelembe kell venni a helyi előírásokat!</p>	

11. Zavarok elhárítása

Zavar	Ok	Elhárítás
Nem állítható be a nyomás	Elégtelen bemeneti nyomás	Növeljük a bemeneti nyomást
	A nyomásszabályozó szelep meghibásodott	A membránt ki kell cserélni
Olaj a kimenő sűrített levegőben	Túl sok olaj van a sűrített levegőben	Ellenőrizzük a kompresszort, a hűtőszárítót Leengedjük a kondenzátumot (manuálisan nyitjuk)
	Telített a szűrő	A szűrőt karban tartjuk, 10. fejezet
A kondenzátum leengedése nem ill. csak elégtelen mértékben történik meg (egy minimális kondenzátum szint normális, mivel szükség van rá az úszó megemeléséhez, ezzel pedig a leeresztőszelep nyitásához)	Az úszó a leeresztőszelepre ragadt	A leeresztőszelepet a biztosító alátét eltávolításával kiszereľjük, a leeresztőszelepet pedig megtisztogatjuk vagy kicseréľjük
	A leeresztőszelep megsérült	A leeresztőszelepet (cikk-sz. 15511) kicseréľjük
A leeresztőszelep folyamatosan lefúvat (a leeresztőszelepet soha nem szabad szétszedni, sérülésveszély)	A szűrő nem függőlegesen van beszerelve	A szűrőt függőlegesen beszereljük
	A rézidom nincs lent	A szűrőt nyomás alá helyezzük és a rézidomot lefelé húzzuk
	Az úszó a leeresztőszelepre ragadt	A leeresztőszelepet kiszereľjük és megtisztogatjuk vagy kicseréľjük
	A leeresztőszelep megsérült	A leeresztőszelepet (cikk-sz. 15511) kicseréľjük
	A szűrő belső nyomása < 1 bar	Növeljük a bemeneti nyomást

12. Hulladékkezelés

Az olaj- és kondenzátummentes szűrőt újrahasznosítható hulladékként kell kezelni. A helyi előírásokat figyelembe kell venni!



13. Vevőszolgálat

Tartozékokat, pótalkatrészeket és műszaki támogatást SATA kereskedőjénél kaphat.

14. Szavatosság/felelősség

SATA Általános üzleti feltételei vannak érvényben, valamint adott esetben további szerződéses megállapodások, valamint a mindenkor hatályos törvények.

SATA felelőssége főként a következő esetekben kizárt:

- Az üzemeltetési utasítás figyelmen kívül hagyása
- A termék rendeltetésellenes alkalmazása
- Nem szakképzett személyzet alkalmazása
- Személyi védőfelszerelés nem alkalmazása
- Nem eredeti tartozékok és pótalkatrészek alkalmazása
- Önhatalmú átalakítások vagy műszaki módosítások
- Természetes elhasználódás / kopás
- Használatra nem jellemző ütés általi terhelés
- Össze- és szétszerelési munkák

15. Pótalkatrészek [6]

Cikk-sz.	Megnevezés
22160	Szinterszűrő
1097486	Nyomáscsökkentő
1097999	Finomszűrőpatron
1098004	Aktívszén-patron
1098054	Patron készlet
1101089	Membrán rugóval és orsóval
1101097	Nyomásszabályozó egység
1101104	0–15 bar tartományú nyomásmérő

Cikk-sz.	Megnevezés
1101112	Teljes fedélegység golyóscsapokkal
15511	Kondenzvíz-leeresztő szelep
24521	Terelőtest O-gyűrűvel
1101162	Teljes szűrőpersely kondenzvíz-leeresztő szeleppel
1101154	Teljes szűrőpersely

<input type="checkbox"/>	Tömítőelemek (cikkszám: 1101518)
<input type="checkbox"/>	Tartalmazza a szolgáltatási készletet (Cikkszám 1102087)

16. EK Megfelelőség nyilatkozat

A jelenleg érvényes megfeleléségi nyilatkozatot itt érheti el:









www.sata.com/downloads

Indice del contenuto [versione originale: tedesco]

1. Simboli.....	149	9. Funzionamento.....	157
2. Dati tecnici.....	149	10. Manutenzione.....	158
3. Volume di consegna.....	151	11. Rimediare a degli inconvenienti.....	159
4. Struttura dei filtri.....	152	12. Smaltimento.....	160
5. Impiego secondo le disposizioni.....	152	13. Servizio.....	160
6. Indicazioni di sicurezza.....	152	14. Garanzia / responsabilità.....	160
7. Montaggio.....	153	15. Pezzi di ricambio.....	161
8. Messa in funzione.....	156	16. Dichiarazione di conformità CE.....	161

1. Simboli

 	<p>Avviso! di pericolo che possa portare alla morte o gravi ferite.</p>
 	<p>Prudenza! di situazione pericolosa che possa portare a danni materiali.</p>
	<p>Indicazione! Consigli e raccomandazioni utili.</p>
 	<p>Inserire le bussole fino al "click" e assicurarsi che i due simboli delle gocce siano allineati come indicato in figura.</p>

2. Dati tecnici

Entrata dell'aria	G 1/2" (filettatura interna)
-------------------	------------------------------

Uscita d'aria	1/4" (filettatura esterna)	G 1/2" (filettatura interna) (in caso di installazione in condutture)
Sovrapressione di lavoro all'entrata max.	15,0 bar	218 psi
Sovrapressione di lavoro all'uscita max.	15,0 bar	218 psi
Temperatura ambientale max.	120 °C cioè 60 °C con carboni attivi	248 °F cioè 140 °F con carboni attivi
Portata dell'aria con 6,0 bar	ca. 3.800 NI/min	
Portata dell'aria con 87 psi	ca. 134,2 cfm	
Peso		
SATA filter 520	1523 g	
SATA filter 524	3400 g	
SATA filter 524L	3159 g	
SATA filter 544	4689 g	
SATA filter 564	1246 g	
SATA filter 584	6048 g	
SATA filter 584L	4184 g	

3. Volume di consegna

SATA filter 544:

- Filtro sinterizzato
- Filtro fine
- Manometro, regolatore e 2 rubinetti a sfera
- Supporto a parete a 3 moduli con viti e tasselli
- Tubo per lo scarico della condensa
- SATA filter timer
- Istruzione d'uso

SATA filter 584:

- Filtro sinterizzato
- Filtro fine
- Filtro a carboni attivi
- Manometro, regolatore e 2 rubinetti a sfera
- Supporto a parete a 4 stadi con viti e tasselli
- Tubo per lo scarico della condensa
- SATA filter timer
- Istruzione d'uso

SATA filter 564

- Filtro a carboni attivi per l'equipaggiamento di un filtro SATA 544
- Supporto a parete a 4 moduli
- Manicotto di collegamento
- 2 viti
- SATA filter timer
- Istruzione d'uso

4. Struttura dei filtri [1]

- | | |
|---|---|
| [1-1] Ingresso aria G ½" (filettatura interna) | [1-9] Custodia del filtro, fase filtrante A |
| [1-2] Uscita aria G ½" (filettatura interna) | [1-10] Valvola di scarico della condensa integrata |
| [1-3] Rubinetti a sfera con uscita aria ¼" (filettatura esterna) | [1-11] Bussola del filtro, stadio di filtraggio B |
| [1-4] Presa schermo CO G ¼" (filettatura interna) | [1-12] Bussola del filtro, stadio di filtraggio C |
| [1-5] Timer filtro SATA 6 mesi | [1-13] Squadretta |
| [1-6] Manometro 0-15 bar | [1-14] Tubo per lo scarico della condensa (non visibile) |
| [1-7] Valvola regolatrice di pressione (non visibile) | [1-15] Testa del filtro |
| [1-8] Cappello di regolazione | [1-16] Guarnizione speciale (non visibile) |

5. Impiego secondo le disposizioni

I filtri SATA 500 sono stati progettati per il trattamento dell'aria compressa tecnica. Separano i componenti solidi, liquidi e parzialmente gassosi dall'aria compressa che attraversa il filtro.

6. Indicazioni di sicurezza

6.1. Indicazioni di sicurezza generali





Avviso! Attenzione!

▲ DANGER NOTICE

- Prima di utilizzare i presenti filtri, devono essere lette accuratamente tutte le indicazioni di sicurezza e le istruzioni d'uso. Devono essere rispettate tutte le indicazioni di sicurezza e le procedure stabilite.
- Conservare tutti i documenti allegati e cedere a terzi il filtro solo insieme ai documenti.

6.2. Indicazioni di sicurezza specifiche di filtri

 	Avviso! Attenzione!
 	
<ul style="list-style-type: none"> • Rispettare le locali disposizioni di sicurezza, di prevenzione degli infortuni, sulla tutela di lavoro e tutela ambientale! • La pistola deve essere utilizzata, pulita e revisionata esclusivamente da personale qualificato. • Non mettere mai il filtro in funzione nel caso di danni o pezzi mancanti! • Si deve regolarmente controllare ed eventualmente riparare il filtro! • Mettere il filtro immediatamente fuori funzione nel caso di danni! • Il filtro non deve essere mai trasformato o modificato tecnicamente di propria iniziativa! • Utilizzare solamente ricambi e accessori originali SATA! 	

6.3. Impiego in zone a rischio d'esplosione

Il filtro è omologato per l'uso in ambienti a rischio di esplosione delle zone 1 e 2. Osservare l'identificazione del prodotto.

7. Montaggio

7.1. Filtro SATA 500

- Praticare i fori come indicato in figura per il filtro SATA 584 [2-1], il filtro SATA 544 [2-2] o il filtro SATA 524 [2-3].
- Smontare le bussole del filtro [1-9], [1-11] e [1-12].
- Con l'ausilio delle viti fornite in dotazione, fissare il filtro alla parete in posizione orizzontale.
- Collegare l'ingresso aria G ½" (filettatura interna) con raccordo svitabile sulla tubazione dell'aria compressa
- Montare le bussole del filtro su [1-9], [1-11] e [1-12]
(**attenzione:** per un fissaggio corretto, le bussole devono scattare in posizione con un click e i due simboli delle gocce  devono essere allineati!), applicare il timer del filtro SATA [1--5] e premere per attivarlo.
- Fissare il tubo flessibile della condensa [1-14] all'apposita valvola di scarico [1-10] e inserire il tubo in un serbatoio di raccolta idoneo (non

incluso nella fornitura).



Indicazione!

Installare un rubinetto di chiusura davanti al filtro, p.es. **cod. 10934** (non contenuto nel volume di consegna); questo permette una manutenzione facile del filtro.

7.2. Equipaggiamento da filtro SATA 544 a filtro SATA 584





Per l'equipaggiamento con un filtro a carboni attivi, è necessario un filtro SATA 564 [C] (**cod. 1101005**):

1. Scollegare l'aria compressa dall'entrata del filtro (chiudere il rubinetto di chiusura reinserito)
2. Smontare le bussole del filtro **[3-1]** girandole in senso orario.
3. Rimuovere le cartucce filtranti **[3-2]**, controllare e pulire/sostituire all'occorrenza.
4. Smontare il filtro SATA 544 dalla parete.
5. Rimuovere le viti **[3-3]** (**attenzione:** le teste del filtro **[1-15]** non sono fissate).
6. Rimuovere il supporto a parete a 3 moduli **[3-4]**.
7. Estrarre il riduttore di pressione **[D]** **[3-5]**.
8. Applicare il corpo del filtro **[3-6]** (attenzione: rispettare la posizione di montaggio!).
9. Inserire il manicotto di collegamento **[3-7]**.
10. Applicare il riduttore di pressione **[3-8]** e spingere gli stadi di filtraggio sul blocco.
11. Applicare il supporto a parete a 4 moduli **[3-9]** e fissare con le viti **[3-10]**.
12. Fissare il filtro SATA 584 alla parete in posizione orizzontale, utilizzando gli appositi fori.
13. Inserire le cartucce filtranti **[3-11]** nelle bussole **[3-12]** e fissarle al filtro (**attenzione:** per un fissaggio corretto, le bussole devono scattare in posizione con un click e i due simboli delle gocce  devono essere allineati!), quindi applicare il timer del nuovo filtro SATA **[1-5]** e premere per attivarlo.
14. Aprire lentamente il rubinetto di chiusura a monte (non incluso nella fornitura).

7.3. Modifica della direzione di flusso del filtro SATA 584 da destra a sinistra

1. Scollegare l'aria compressa dall'entrata del filtro (chiudere il rubinetto di chiusura reinserito)
2. Smontare le bussole del filtro **[4-1]** girandole in senso orario.
3. Rimuovere le viti di fissaggio e togliere il coperchio **[4-2]**.
4. Rimuovere le viti dal supporto a parete e staccare il supporto **[4-3]** (**attenzione:** le teste del filtro **[1-15]** non sono fissate).
5. Svitare e rimuovere i tappi ciechi **[4-4]**.
6. Riscaldare il manometro **[4-5]** con la pistola ad aria calda fino ad ammorbidire la colla
. Il manometro può essere svitato a mano.
(**Attenzione:** svitare il manometro solo a mano.)
7. Incollare il manometro sul lato opposto con Loctite 276 e orientare il display **[4-6]** (**attenzione:** la colla indurisce dopo circa 5 minuti).
8. Avvitare i tappi ciechi **[4-7]** al blocco.
9. Fissare il supporto a parete con 8 viti **[4-8]**
(**attenzione:** avvicinare le teste del filtro **[1-15]**).
10. Fissare il coperchio con 3 viti **[4-9]**
(**attenzione:** rispettare l'orientamento).
11. Inserire le bussole**[4-10]** e fissarle al filtro
(**attenzione:** per un fissaggio corretto, le bussole devono scattare in posizione con un click e
i due simboli delle gocce  devono essere allineati!)
12. Aprire lentamente il rubinetto di chiusura a monte (non incluso nella fornitura)

8. Messa in funzione

 	Avviso! Attenzione!
 DANGER  NOTICE	
<p>Se le bussole del filtro non sono scattate correttamente in posizione, esiste il pericolo di morte! Usare solo tubi flessibili per aria compressa resistenti ai solventi, antistatici, integri e in condizioni tecniche perfette, da almeno 10 bar, ad es. cod. 53090!</p>	

	Indicazione!
<ul style="list-style-type: none"> • Montare il raccordo per aria compressa G$\frac{1}{4}$" (filettatura interna) o un giunto rapido SATA idoneo G $\frac{1}{4}$" (filettatura interna) (cod. 13599, non incluso nel volume di consegna) sul rubinetto a sfera [1-3]. • Per una manutenzione regolare del filtro, sostituire e attivare il timer del filtro SATA di ciascun livello di filtraggio (filtro sinterizzato, microfiltro e filtro a carboni attivi per 6 mesi). 	

1. Il filtro può essere messo in funzione solo se completamente montato in posizione verticale.
2. Assicurarsi che il filtro sia chiuso correttamente prima di metterlo sotto pressione.
3. Collegare un tubo per aria compressa adeguato alle necessità
4. Girare il tappo di regolazione **[1-8]** in senso antiorario fino all'arresto; stato = chiuso.
5. Aprire completamente il rubinetto a sfera **[1-3]**.
6. Verificare lo scatto in posizione della baionetta delle bussole (**attenzione**: per un fissaggio corretto, le bussole devono scattare in posizione con un click e i due simboli delle gocce  devono essere allineati!)
7. Aprire lentamente il rubinetto di chiusura a monte (non incluso nella fornitura).
8. Girare il tappo di regolazione **[1-8]** in senso orario, finché il manometro **[1-6]** indica la pressione desiderata.
9. Controllare la pressione durante il funzionamento della pistola a spruzzo (con il grilletto completamente estratto) e regolare all'occorrenza.

9. Funzionamento

9.1. Fase filtrante [A]:

La prima fase filtrante separa particelle maggiori 5 μm come pure acqua ed olio condensato. Nel filtro è installato un filtro sinterizzato (**cod. 22160**).

	Indicazione!
Filtro sinterizzato:	
<ul style="list-style-type: none"> • Finezza 5 μm 	

Se viene superato un determinato livello, la valvola di scarico automatica della condensa [1-10] si apre sotto pressione. La condensa viene scaricata nel serbatoio di raccolta (non incluso nella fornitura) attraverso l'apposito tubo di scarico [1-14].

9.2. Fase filtrante [B]:

Il secondo stadio di filtraggio separa le particelle più piccole e gli aerosol con la cartuccia del microfiltro (**cod. 1097999**).

	Indicazione!
Cartuccia filtrante a filtro fine:	
<ul style="list-style-type: none"> • Vello speciale a microfibra • Finezza 0,01 μm, grado di separazione 99,998 %, in relazione a particelle > 0,01 μm 	

9.3. Fase filtrante [C]:

Il terzo stadio di filtraggio trattiene gli aerosol per adsorbimento, con la cartuccia filtrante a carboni attivi (**cod. 1098004**). A monte di un filtro a carboni attivi è sempre necessario prevedere gli stadi di filtraggio [A] e [B].

	Indicazione!
Cartuccia filtrante a carboni attivi:	
<ul style="list-style-type: none"> • Carboni attivi sinterizzati 	

9.4. Unità di riduzione della pressione [D]:

Normalmente, il riduttore di pressione è dotato di 2 rubinetti a sfera [1-3] con filettatura di raccordo da 1/4" (filettatura esterna) e può essere equipaggiato con un modulo di uscita. Sulla valvola regolatrice di pressione [1-7] è possibile regolare con precisione la pressione di uscita desiderata con il tappo di regolazione [1-8] e il manometro [1-6].

10. Manutenzione



Avviso! Attenzione!

⚠ DANGER **NOTICE**

- Manutenzioni del filtro devono essere eseguite soltanto in uno stato privo di pressione!
- Il filtro sinterizzato **[A]/cod. 22160**, le bussole del filtro **[1-9]**, **[1-11]**, **[1-12]** e la guarnizione speciale **[1-16]** devono essere puliti al massimo dopo 6 pesi; il filtro sinterizzato va sostituito all'occorrenza!
- La cartuccia del microfiltro **[B]/cod. 1097999** va sostituita al massimo dopo 6 mesi!
- La cartuccia filtrante a carboni attivi **[C]/cod. 1098004** va sostituita al massimo dopo 6 mesi!
- **Nel caso di un'aria compressa molto inquinata si deve cambiare le cartucce filtranti a intervalli più brevi!**
- Se la cartuccia filtrante è satura, esiste il pericolo di malfunzionamento durante i lavori di verniciatura. Se si utilizza una protezione delle vie respiratorie a presa d'aria esterna, esiste un serio pericolo di danni alla salute - anche permanenti - o di morte!
- **Controllare sempre che le bussole del filtro siano fissate correttamente!** Per un fissaggio corretto, le bussole devono scattare in posizione con un **click** e i due simboli delle gocce  devono essere allineati!



Indicazione!

Rispettare le normative locali smaltendo le cartucce filtranti!

11. Rimediare a degli inconvenienti

Inconvenienti tecnici	Causa	Rimedio
Non si può regolare la pressione	Pressione all'entrata insufficiente	Aumentare la pressione all'entrata
	Valvola di regolazione della pressione difettosa	Cambiare membrana
Olio nell'aria compressa in uscita	Troppo olio nell'aria compressa	Controllare il compressore/essiccatore a freddo
		Scaricare condensa (aprire a mano)
	Filtro saturato	Manutenzione del filtro, capitolo 10
Lo scarico della condensa non avviene cioè insufficientemente (una quantità minima di condensa è normale, perché serve per alzare il galleggiante e così per aprire la valvola di scarico)	Il galleggiante è incollato sulla valvola di scarico	Smontare la valvola di scarico togliendo il disco di bloccaggio e pulire o cambiare la valvola di scarico
	Valvola di scarico danneggiata	Cambiare la valvola di scarico cod. 15511

Inconvenienti tecnici	Causa	Rimedio
Valvola di scarico scarica permanentemente (mai smontare la valvola, rischio di danneggiamento)	Filtro non fissato in posizione verticale	Fissare il filtro in posizione verticale
	Pezzo di ottone non è in basso	Mettere il filtro sotto pressione e tirare il pezzo di ottone verso il basso
	Il galleggiante è incollato sulla valvola di scarico	Smontare la valvola di scarico e pulirla o cambiarla
	Valvola di scarico danneggiata	Cambiare la valvola di scarico cod. 15511
	Pressione all'interno del filtro < 1 bar	Aumentare la pressione all'entrata

12. Smaltimento

Lo smaltimento del filtro privo di olio e condensa avviene come materiale riciclabile. Rispettare le normative locali!



13. Servizio

Potete ricevere accessori, ricambi e servizio tecnico dal Vostro distributore SATA.

14. Garanzia / responsabilità

Vigono le condizioni generali di contratto di SATA ed eventualmente ulteriori accordi contrattuali come pure le leggi in vigori.

SATA non si ritiene responsabile in caso di:

- Inosservanza dell'istruzione d'uso
- Utilizzo non corretto del prodotto
- Impiego di personale non qualificato
- Inutilizzo di equipaggiamento protettivo
- Inutilizzo di accessori e ricambi originali
- Trasformazioni o modifiche tecniche non autorizzate

- Consumo / usura naturale
- Carico atipico di impiego
- Lavori di montaggio e smontaggio

15. Pezzi di ricambio [6]

Cod.	Denominazione
22160	Filtro sinterizzato
1097486	Riduttore di pressione
1097999	Cartuccia filtro fine
1098004	Cartuccia filtrante a carboni attivi
1098054	Pacchetto cartucce
1101089	Membrana con molla e mandrino
1101097	Unità di regolazione della pressione
1101104	Manometro 0-15 bar
1101112	Coperchio compl. con rubinetti
15511	Valvola di scarico della condensa
24521	Corpo di derivazione con O-ring
1101162	Custodia del filtro cpl. di valvola di scarico della condensa
1101154	Bussola del filtro compl.

<input type="checkbox"/>	Elementi di tenuta (cod. 1101518)
<input type="checkbox"/>	Incluso nel set di servizi (art. N. 1102087)

16. Dichiarazione di conformità CE

Per la dichiarazione di conformità aggiornata:







www.sata.com/downloads

Turinys [pirminis tekstas: vokiečių k.]

1. Simboliai.....	163	9. Funkcija.....	170
2. Techniniai duomenys.....	163	10. Techninė priežiūra.....	171
3. Komplektacija.....	164	11. Sutrikimų šalinimas.....	172
4. Filtro konstrukcija.....	165	12. Utilizavimas.....	173
5. Naudojimo paskirtis.....	165	13. Klientų aptarnavimo tarnyba.....	173
6. Saugos nuorodos.....	166	14. Garantija / atsakomybė.....	173
7. Montavimas.....	166	15. Atsarginės dalys.....	173
8. Eksploatacijos pradžia.....	169	16. ES atitikties deklaracija.....	174

1. Simboliai

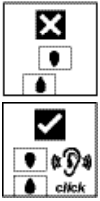
	Įspėjimas apie pavojų, dėl kurio galima patirti mirtinas arba sunkias traumas!
	
	Atsargiai! Pavojinga situacija, kurioje galima patirti materialinės žalos.
	
	Nuoroda! Naudingi patarimai ir rekomendacijos.
	Sukite filtro įvoves, kol pasigirs "spragtelėjimas", ir atkreipkite dėmesį, kad lašelių simboliai sutaptų taip, kaip parodyta.

2. Techniniai duomenys

Oro įėjimas	G 1/2" (vidinis sriegis)	
Oro išėjimo anga	1/4" (išorinis sriegis)	G 1/2" (vidinis sriegis) (montuojant liniją)
Maks. darbinis įėjimo viršslėgis	15,0 bar	218 psi

Maks. darbinis išėjimo viršslėgis	15,0 bar	218 psi
Maks. aplinkos temperatūra	120 °C arba 60 °C kai aktyvioji anglis	248 °F arba 140 °F kai aktyvioji anglis
Oro pralaida, esant 6,0 bar	maždaug 3 800 NI/min	
Oro pralaida, esant 87 psi	maždaug 134,2 cfm	
Svoris		
SATA filter 520	1523 g	
SATA filter 524	3400 g	
SATA filter 524L	3159 g	
SATA filter 544	4689 g	
SATA filter 564	1246 g	
SATA filter 584	6048 g	
SATA filter 584L	4184 g	

3. Komplektacija

SATA filter 544:

- Keraminis filtras
- Smulkusis filtras
- Manometras, reguliatorius ir 2 rutuliniai čiaupai
- 3 pakopų sieninis laikiklis, kartu su varžtais ir kaiščiais
- Kondensato išleidimo žarna
- SATA filtro laikmatis
- Naudojimo instrukcija

SATA filter 584:

- Keraminis filtras
- Smulkusis filtras
- Aktyviosios anglies filtras
- Manometras, reguliatorius ir 2 rutuliniai čiaupai
- 4 pakopų sieninis laikiklis, kartu su varžtais ir kaiščiais
- Kondensato išleidimo žarna
- SATA filtro laikmatis
- Naudojimo instrukcija

SATA filter 564

- Aktyvintosios anglies filtras, kuris papildomai įmontuojamas į SATA filtrą 544
- 4 pakopų sieninis laikiklis
- Jungiamoji įvorė
- 2 varžtai
- SATA filtro laikmatis
- Naudojimo instrukcija

4. Filtro konstrukcija [1]





- | | |
|--|--|
| [1-1] Oro įvadas G ½" (vidinis sriegis) | [1-9] Filtro įvorė, filtravimo pakopa A |
| [1-2] Oro išvadas G ½" (vidinis sriegis) | [1-10] Integruotas automatinis kondensato išleidimo vožtuvas |
| [1-3] Rutuliniai čiaupai su oro išvadu ¼" (išorinis sriegis) | [1-11] Filtro įvorė, filtro pakopa B |
| [1-4] CO kontrolės lizdas G ¼" (vidinis sriegis) | [1-12] Filtro įvorė, filtro pakopa A |
| [1-5] SATA filtro 6 mėnesių laikmatis | [1-13] Tvirtinimo kampuočiai |
| [1-6] 0–15 bar manometras | [1-14] Kondensato išleidimo žarna (nematoma) |
| [1-7] Slėgio reguliavimo vožtuvas (nesimato) | [1-15] Filtro galvutė |
| [1-8] Reguliavimo sklendė | [1-16] Specialusis sandariklis (nesimato) |

5. Naudojimo paskirtis





SATA filtrai 500 buvo sukurti techniniam suslėgtajam orui ruošti. Jie išfiltruoja kietas, skystas ir kai kurias dujines sudedamąsias dalis iš suslėgto oro, kuris srūva per filtrą.

6. Saugos nuorodos

6.1. Bendrieji saugos nurodymai

 	Įspėjimas! Atsargiai!
 	
<ul style="list-style-type: none"> • Prieš naudodami filtrą, atidžiai perskaitykite visas saugos nuorodas ir naudojimo instrukciją. Laikykitės saugos nuorodų ir nurodytų žingsnių. • Visus pridėtus dokumentus išsaugokite ir filtrą atiduokite tik kartu su šiais dokumentais. 	

6.2. Filtrui būdingos saugos nuorodos

 	Įspėjimas! Atsargiai!
 	
<ul style="list-style-type: none"> • Laikykitės vietinių saugos, nelaimingų atsitikimų prevencijos, darbų saugos ir aplinkosaugos taisyklių! • Naudoti, valyti ir techniškai prižiūrėti leidžiama tik specialistams! • Niekada nenaudokite filtro, jei jis pažeistas arba trūksta dalių! • Filtrus tikrinkite reguliariai ir, jei reikia, suremontuokite! • Jei filtras pažeistas, jo nenaudokite! • Niekada savavališkai filtro nerekonstruokite ir techniškai nekeiskite! • Naudokite tik originalias SATA atsargines dalis ir priedus! 	

6.3. Naudojimas potencialiai sprogiose atmosferose

Filtras pritaikytas naudoti potencialiai sprogiose 1 ir 2 pavojingų zonų klasės atmosferose. Atkreipkite dėmesį į gaminio ženklinimą.

7. Montavimas

7.1. SATA filtras 500

- Išgręžkite sienoje angas, kaip pavaizduota SATA filtro 584 [2-1], SATA filtro 544 [2-2] arba SATA filtro 524 [2-3] paveikslėlyje
- Išmontuokite filtro įvoves [1-9], [1-11] ir [1-12]

- Pridėtais varžtais tvirtai primontuokite filtrą prie sienos horizontaliai
- Oro įvado G ½“ (vidinis sriegis) su atlaisvinama sriegine jungtimi prijungimas prie pneumatinės sistemos
- Įstumkite filtro įvores [1-9], [1-11] ir [1-12] ir primontuokite prie filtro (**Dėmesio!** Filtro įvorės yra tinkamai užfiksuotos tik tuomet, kai pasigirsta spragtelėjimas ir abu lašelių simboliai ! sutampa!), pritvirtinkite SATA filtro laikmatį [1-5] ir aktyvinkite paspausdami
- Kondensato išleidimo žarną [1-14] užmaukite ant išleidimo vožtuvo [1-10]; įstatykite žarnos galą į tinkamą surinkimo rezervuarą (pristatoma komplekte nėra).



Nuoroda

Sumontuokite prieš filtrą uždaromąjį čiaupą, pvz., **gaminio Nr. 10934** (neįeina į komplektaciją). Taip galėsite paprastai atlikti filtro techninę priežiūrą.

7.2. SATA filtro 544 modifikavimas į SATA filtrą 584

Norint papildomai įmontuoti aktyvintosios anglies filtrą, reikia SATA filtro 564 [C] (**art. Nr. 1101005**):





1. Pašalinkite iš filtro slėgį (užsukite priekyje prijungtą uždaromąjį čiaupą).
2. Išmontuokite filtro įvores [3-1] pasukdami jas pagal laikrodžio rodyklę
3. Išimkite filtro kasetes [3-2], patikrinkite ir prireikus išvalykite arba pakeiskite
4. Išmontuokite SATA filtrą 544 nuo sienos
5. Išsukite varžtus [3-3] (**Dėmesio!** filtro galvutės [1-15] atlaisvintos)
6. Nuimkite 3 pakopų sieninį laikiklį [3-4]
7. Ištraukite slėgio reduktorių [D] [3-5]
8. Užmaukite filtro korpusą [3-6] (**Dėmesio!** Atkreipkite dėmesį į įmontavimo padėtį!)
9. Įstumkite jungiamąjį įvorę [3-7]
10. Užmaukite slėgio reduktorių [3-8] ir iki galo įstumkite filtro pakopas
11. Uždėkite 4 pakopų sieninį laikiklį [3-9] ir pritvirtinkite varžtais [3-10]
12. Prie sienoje išgręžtų angų horizontaliai pritvirtinkite SATA filtrą 584
13. Įstumkite filtro kasetes [3-11] į filtro įvores [3-12] ir primontuokite prie filtro (**Dėmesio!** Filtro įvorės yra tinkamai užfiksuotos tik tuomet, kai pasigirsta spragtelėjimas ir abu lašelių simboliai ! sutampa!), pritvirtinkite naują SATA filtro laikmatį [1-5] ir aktyvinkite paspausdami

14. Lėtai atsukite numatytąjį skiriamąjį čiaupą (pristatomame komplekte nėra)

7.3. SATA filtro 584 pertvarkymas srautui iš dešinės į kairę

1. Pašalinkite iš filtro slėgį (užsukite priekyje prijungtą uždromąjį čiaupą).
2. Išmontuokite filtro įvoves **[4-1]** pasukdami jas pagal laikrodžio rodyklę
3. Atlaisvinkite dangčio bloko varžtus ir nuimkite bloką **[4-2]**
4. Atlaisvinkite sieninio laikiklio varžtus ir išimkite laikiklį **[4-3]**
(**Dėmesio!** Filtro galvutės **[1-15]** atlaisvintos)
5. Atlaisvinkite ir išimkite aklinius kamščius **[4-4]**
6. Šildykite manometrą **[4-5]** karšto oro pistoletu, kol suminkštės klijų sluoksnis
. Manometrą galima atsukti stipriai sukant ranka.
(**Dėmesio!** Manometrą atlaisvinkite tik ranka)
7. Antrą manometro pusę priklijuokite „Loctite 276“ ir išlygiuokite indikatorių **[4-6]** (**Dėmesio!** Klįjai sukietėja maždaug po 5 minučių)
8. Įsukite aklinį kamštį **[4-7]** iki galo
9. Pritvirtinkite sieninį laikiklį 8 varžtais **[4-8]**
(**Dėmesio!** Sustumkite filtro galvutes **[1-15]**)
10. Pritvirtinkite siurblio bloką 3 varžtais **[4-9]**
(**Dėmesio!** Atkreipkite dėmesį į kryptį)
11. Įstumkite filtro įvoves **[4-10]** ir primontuokite prie filtro
(**Dėmesio!** Filtro įvorės yra tinkamai užfiksuotos tik tuomet, kai pasigirsta spragtelėjimas ir abu lašelių simboliai  sutampa!)
12. Lėtai atsukite numatytąjį skiriamąjį čiaupą (pristatomame komplekte nėra)

8. Eksploatacijos pradžia

 	Įspėjimas! Atsargiai!
 DANGER  NOTICE	
<p>Jei filtro įvorės užsifiksuoja netinkamai, kyla pavojus sveikatai ir gyvybei! Naudokite tik skiedikliams atsparias, antistatines, nepažeistas ir techniškai nepriekaištingos būklės suslėgtojo oro žarnas, kurios yra atsparios mažiausiai 10 bar slėgiui, pvz., art. Nr. 53090!</p>	

	Nuoroda!
<ul style="list-style-type: none"> • Prijunkite suslėgtojo oro tiekimo jungtį ¼" (vidinis sriegis) arba tinkamą SATA greitai išardomą movą G ¼" (vidinis sriegis) (gam. Nr. 13599, pristatomame komplekte nėra) prie rutulinio čiaupo [1-3]. • Kad filtro techninė priežiūra būtų atliekama reguliariai, pakeiskite ir aktyvinkite atitinkamos filtro pakopos (metalo keramikos, smulkusis ir aktyvintosios anglies filtras kas 6 mėnesius) SATA filtro laikmaį. 	

1. Filtrą galima pradėti eksploatuoti tik jį visiškai sumontavus ir tinkamai nustačius į vertikaliąją padėtį.
2. Prieš pradėdant tiekti slėgį filtrui būtina užtikrinti, kad jis tinkamai uždarytas.
3. Prijunkite tinkamą suslėgtojo oro žarną.
4. Sukite reguliavimo gaubtelį **[1-8]** iki galo prieš laikrodžio rodyklę; būsena = uždaryta.
5. Visiškai atsukite rutulinį čiaupą **[1-3]**.
6. Patikrinkite, ar užsifiksavo filtro įvorių kaištis (**Dėmesio!** Filto įvorės yra tinkamai užfiksuotos tik tuomet, kai pasigirsta spragtelėjimas ir abu lašelių simboliai  sutampa!)
7. Lėtai atsukite numatytąjį skiriamąjį čiaupą (pristatomame komplekte nėra)
8. Sukite reguliavimo gaubtelį **[1-8]** pagal laikrodžio rodyklę tol, kol manometre **[1-6]** bus parodytas norimas slėgis.
9. Veikiant dažymo pistoletui (rankena visiškai atitraukta) patikrinkite ir pareguliuokite slėgį.

9. Funkcija

9.1. Filtravimo pakopa [A]:

Pirmojoje filtravimo pakopoje atskiriamos didesnės nei 5 µm dalelės ir iškondensuotas vanduo bei alyva. Filtre įmontuotas keraminis filtras (**gaminio Nr. 22160**).



Nuoroda!

Keraminis filtras:

- Smulkumas 5 µm

Jei viršijamas tam tikras kondensato pripildymo lygis, veikiant slėgiui atsidaro automatinis kondensato išleidimo vožtuvas **[1-10]**. Kiek įmanoma daugiau kondensato per kondensato išleidimo žarną **[1-14]** išleidžiama į surinkimo rezervuarą (pristatomame komplekte nėra).

9.2. Filtravimo pakopa [B]:

Antroji filtro pakopa su įstatyta smulkiojo filtro kasete (**art. Nr. 1097999**) išfiltruoja mažiausias daleles ir aerzoliuz.



Nuoroda!

Smulkiojo filtro kasetė:

- Speciali neaustinė mikropluošto medžiaga
- Smulkumas 0,01 µm, atskyrimo laipsnis 99,998 %, kai dalelės > 0,01 µm

9.3. Filtravimo pakopa [C]:

Trečioji filtro pakopa su įstatyta aktyviosios anglies filtro kasete (**art. Nr. 1098004**) sugeria aerzoliuz. Prieš aktyviosios anglies filtrą visada reikia prijungti filtro pakopas **[A]** ir **[B]**.



Nuoroda!



Aktyviosios anglies filtro kasetė:

- Sukepintoji aktyvintoji anglis

9.4. Slėgio reduktoriaus blokas [D]:

Slėgio mažinimo bloke standartiškai yra įrengti 2 rutuliniai čiaupai [1-3] su prijungimo sriegiu ¼" (išorinis sriegis). Galima išplėsti naudojant išėjimo modulį. Redukciniame vožtuve [1-7] galima reguliavimo gaubteliu [1-8] ir manometru [1-6] tiksliai nustatyti norimą išėjimo slėgį.

10. Techninė priežiūra

  ⚠ DANGER NOTICE	Įspėjimas! Atsargiai!
<ul style="list-style-type: none"> • Filtro techninės priežiūros darbus galima atlikti tik tada, kai jame nėra slėgio! • Keraminį filtrą [A] / art. Nr. 22160, filtro įvorių [1-9], [1-11], [1-12] ir specialųjį sandariklį [1-16] pakeiskite ne vėliau nei po 6 mėnesių; jei reikia, pakeiskite keraminį filtrą! • Smulkiojo filtro kasetę [B] / art. Nr. 1097999 pakeiskite ne vėliau nei po 6 mėnesių! • Aktyvintosios anglies kasetę [C] / art. Nr. 1098004 pakeiskite ne vėliau nei po 6 mėnesių! • Jei suslėgtasis oras yra labai užterštas, filtro kasetes keiskite dažniau! • Užsiteršus filtro kasetėms gali sutrikti dažymo proceso veikimas. Naudojant kvėpavimo apsaugos aparatą su priverstine ventiliacija, taip pat kyla pavojus sveikatai, visam laikui išliekantys sveikatos sutrikimai ir net gali ištikti mirtis! • Visada atkreipkite dėmesį, kad filtro įvorės būtų tinkamai užfiksuotos! Filtro įvorės yra tinkamai užfiksuotos tik tuomet, kai pasigirsta spragtelėjimas, ir abu lašelių simboliai  sutampa! 	

	Nuoroda!
Utilizuodami filtro kasetes, laikykitės vietos taisyklių!	

11. Sutrikimų šalinimas

Sutrikimas	Priežastis	Ką daryti?
Negalima nustatyti slėgio	Nepakankamas įėjimo slėgis	Padidinkite įėjimo slėgį
	Sugedo slėgio reguliavimo vožtuvas	Membranos keitimas
Išeinančiame suslėgtajame ore yra alyvos	Suslėgtajame ore per daug alyvos	Patikrinkite kompresorių, džiovintuvą
		Išleiskite kondensatą (atidarykite rankiniu būdu)
	Prisotintas filtras	Atlikite filtro techninę priežiūrą, žr. 10 skyrių
Neišleidžiamas arba nepakankamai išleidžiamas kondensatas (minimalus kondensato lygis yra normalus reiškinys, nes kondensato reikia plūdei pakelti, taigi ir išleidimo vožtuvui atidaryti)	Plūdė tvirtai prikibusi prie išleidimo vožtuvo	Atlaisvinkite fiksavimo poveržlę ir išmontuokite, išvalykite arba pakeiskite išleidimo vožtuvą
	Pažeistas išleidimo vožtuvas	Pakeiskite išleidimo vožtuvą, gaminio Nr. 15511
Išleidimo vožtuvas nuolat praleidžia (išleidimo vožtuvą niekada neardykite, pavojus pažeisti)	Ne vertikaliai sumontuotas filtras	Sumontuokite filtrą vertikaliai
	Žalvarinė dalis ne apačioje	Ijunkite slėgio tiekimą į filtrą ir patraukite žalvarinę dalį žemyn
	Plūdė tvirtai prikibusi prie išleidimo vožtuvo	Išmontuokite išleidimo vožtuvą, jį išvalykite arba pakeiskite
	Pažeistas išleidimo vožtuvas	Pakeiskite išleidimo vožtuvą, gaminio Nr. 15511
	Vidinis filtro slėgis < 1 bar	Padidinkite įėjimo slėgį

12. Utilizavimas

Filtras be alyvos ir kondensato utilizuojamas kaip vertinga medžiaga. Laikykites vietos reikalavimų!



13. Klientų aptarnavimo tarnyba

Priedus, atsargines dalis ir techninę pagalbą Jums suteiks Jūsų SATA prekybos atstovas.

14. Garantija / atsakomybė

Galioja Bendrosios SATA sandorio sąlygos ir kiti sutartiniai susitarimai bei atitinkami galiojantys įstatymai.

SATA neatsako, kai:

- nesilaikoma naudojimo instrukcijos
- gaminys naudojamas ne pagal paskirtį
- dirba nekvalifikuotas personalas
- nenaudojamos asmeninės apsauginės priemonės
- nenaudojami originalūs priedai ir atsarginės dalys
- atliekamos savavališkos rekonstrukcijos arba techniniai pakeitimai
- atsiranda natūralus susidėvėjimas / dilimas
- apkraunama naudojimui netipiška smūgine apkrova
- Montavimo ir išmontavimo darbai

15. Atsarginės dalys [6]

Gaminio Nr.	Pavadinimas
22160	Keraminis filtras
1097486	Slėgio reduktorius
1097999	Smulkiojo filtro kasetė
1098004	Aktyvintosios anglies kasetė
1098054	Kasečių pakuotė
1101089	Membrana, įsk. spyruoklę ir suklij
1101097	Slėgio reguliavimo blokas
1101104	0–15 bar manometras
1101112	Sukompl. dangtelio blokas su rutuliniais čiaupais

Gaminio Nr.	Pavadinimas
15511	Kondensato išleidimo vožtuvas
24521	Nukreipiamasis įdėklas su žiediniu tarpikliu
1101162	Sukompl. filtro įvorė su kondensato išleidimo vožtuvu
1101154	Sukompl. filtro įvorė

<input type="checkbox"/>	Sandarinio elementai (art. Nr. 1101518)
<input type="checkbox"/>	Įtraukta į paslaugų rinkinį (Prekės Nr. 1102087)

16. ES atitikties deklaracija

Galiojančią atitikties deklaraciją rasite:







www.sata.com/downloads

Satura rādītājs [oriģinālā redakcija: vāciski]

1. Simboli.....	175	9. Darbība.....	182
2. Tehniskie parametri	175	10. Tehniskā apkope	183
3. Piegādes komplekts	176	11. Traucējumu novēršana.....	184
4. Filtru uzbūve.....	177	12. Utilizācija	185
5. Paredzētais pielietojums	177	13. Klientu apkalpošanas centrs.....	185
6. Drošības norādījumi	178	14. Garantija / atbildība	185
7. Montāža.....	179	15. Rezerves detaļas.....	185
8. Eksploatācijas sākšana	181	16. EK atbilstības deklarācija	186

1. Simboli

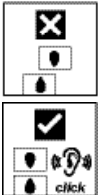
	Brīdinājums! par briesmām, kas var izraisīt nāvi vai nodarīt smagus miesas bojājumus.
	
	Sargies! no bīstamām situācijām, kas var izraisīt materiālus zaudējumus.
	
	Norāde! Noderīgi padomi un ieteikumi.
	leskrūvējiet filtra apvalkus, līdz atskan "klikšķis", un raugieties, lai piliena simboli atrastos vienā līmenī, kā redzams attēlā.

2. Tehniskie parametri

Gaisa ieeja	G 1/2" (iekšējā vītne)	
Gaisa izeja	1/4" (ārējā vītne)	G 1/2" (iekšējā vītne) (vada montāžai)
Maks. ieejas darba pārspiediens	15,0 bar	218 psi

Maks. izejas darba pārspiediens	15,0 bar	218 psi
Maks. apkārtējā temperatūrā	120 °C vai at- tiecīgi 60 °C, izmantojot aktīvo ogļi	248 °F vai at- tiecīgi 140 °F, izmantojot aktīvo ogļi
Gaisa caurlaidība pie 6,0 bar	apm 3 800 NI/min	
Gaisa caurlaidība pie 87 psi	apm 134,2 cfm	

Svars	
SATA filter 520	1523 g
SATA filter 524	3400 g
SATA filter 524L	3159 g
SATA filter 544	4689 g
SATA filter 564	1246 g
SATA filter 584	6048 g
SATA filter 584L	4184 g

3. Piegādes komplekts

SATA filter 544:

- Metālkeramikas filtrs
- Smalkais filtrs
- Manometrs, regulators un 2 lo-
dveida krāni
- 3 pakāpju stiprinājums pie sienas
ar skrūvēm un dībeļiem
- Kondensāta izplūdes šļūtene
- SATA filtra taimeris
- Lietošanas instrukcija

SATA filter 584:

- Metālkeramikas filtrs
- Smalkais filtrs
- Aktīvo ogļu filtrs
- Manometrs, regulators un 2 lo-
dveida krāni
- 4 pakāpju stiprinājums pie sienas
ar skrūvēm un dībeļiem
- Kondensāta izplūdes šļūtene
- SATA filtra taimeris
- Lietošanas instrukcija

SATA filter 564

- Aktīvās ogles filtra SATA filtra 544 vēlākai uzstādīšanai
- 4 pakāpju stiprinājums pie sienas
- Savienojuma apvalks
- 2 skrūves
- SATA filtra taimeris
- Lietošanas instrukcija

4. Filtru uzbūve [1]



- | | |
|--|---|
| [1-1] Gaisa ieeja G ½" (iekšējā vītne) | [1-9] Filtra apvalks, filtra līmenis A |
| [1-2] G ½" gaisa izplūde (iekšējā vītne) | [1-10] Iebūvēts automātiskais kondensāta izplūdes vārsts |
| [1-3] Lodveida krāni ar ¼" gaisa izvadi (ārējā vītne) | [1-11] Filtra apvalks, filtra pakāpe B |
| [1-4] CO monitorēšanas ligzda G ¼" (iekšējā vītne) | [1-12] Filtra apvalks, filtra pakāpe C |
| [1-5] 6 mēnešu SATA filtra taimeris | [1-13] Stiprinājuma leņķis |
| [1-6] Manometrs 0 - 15 bar | [1-14] Kondensāta izplūdes šļūtene (nav redzama) |
| [1-7] Spiediena regulēšanas vārsts (nav redzams) | [1-15] Filtra galva |
| [1-8] Regulatora vāciņš | [1-16] Īpašais blīvējums (nav redzams) |

5. Paredzētais pielietojums



SATA filtri 500 ir paredzēti tehniskā saspīestā gaisa sagatavošanai. Tie atdala cietas, šķidrās un daļēji arī gāzveida daļiņas no saspīestā gaisa, kas plūst cauri filtram.

6. Drošības norādījumi

6.1. Vispārīgie drošības norādījumi

 	Brīdinājums! Sargies!
⚠ DANGER NOTICE	
<ul style="list-style-type: none"> • Pirms filtra lietošanas uzmanīgi un līdz galam izlasiet visus drošības norādījumus un lietošanas instrukciju. Ievērojot drošības norādījumus un aprakstītās darbības. • Uzglabājiet visus klāt pievienotos dokumentus, un filtru nododiet tālāk citiem lietotājiem tikai kopā ar šiem dokumentiem. 	

6.2. Ar filtra īpašībām vai darbību saistīti drošības norādījumi

 	Brīdinājums! Sargies!
⚠ DANGER NOTICE	
<ul style="list-style-type: none"> • Ievērojot vietējos drošības, nelaimes gadījumu novēršanas, darba aizsardzības un vides aizsardzības noteikumus! • Krāsu pulverizatora lietošanu, tīrīšanu un tehnisko apkopi drīkst veikt tikai speciālisti! • Nekad nesākt filtra ekspluatāciju, ja tajā ir bojājumi vai trūkst kāda detaļa! • Filtru regulāri pārbaudīt un nepieciešamības gadījumā salabot! • Konstatējot bojājumu, nekavējoties pārtraukt filtra ekspluatāciju! • Filtru nekad pašrocīgi nepārbūvēt vai neveikt tajā tehniska rakstura izmaiņas! • Izmantot tikai SATA oriģinālās rezerves detaļas vai piederumus! 	

6.3. Lietošana sprādzienbīstamības zonās

Filtrs ir sertificēts izmantošanai 1. un 2. sprādzienbīstamās zonas sprādzienbīstamajā vidē. Ņemiet vērā produkta marķējumu.

7. Montāža

7.1. SATA filtrs 500

- Izveidojiet urbumus sienās atbilstoši attēlam, kas attiecas uz SATA filtru 584 [2-1], SATA filtru 544 [2-2] vai SATA filtru 524 [2-3].
- Demontējiet filtra apvalkus [1-9], [1-11] un [1-12].
- Ar komplektā iekļautajām skrūvēm cieši nofiksējiet filtrus pie sienas.
- Pieslēgt gaisa ieeju G ½" (iekšējā vītne) ar demontējamu skrūvsavienojumu pie saspīestā gaisa vada
- Uzmontējiet filtra apvalkus [1-9], [1-11] un [1-12] filtriem (**Uzmanību!** Filtru apvalki ir pareizi nofiksēti tikai pēc "klikšķa" un tad, kad abi piliena simboli  atrodas vienā līmenī!) un SATA filtra taimeris [1-5] un aktivizējiet nospiežot.
- Uzbīdīet uz izplūdes vārsta [1-10] kondensāta izplūdes šļūteni [1-14]; ievietojiet šļūtenes galu piemērotā uztveršanas tvertnē (nav iekļauta piegādes komplektā).



Norāde!

Pirms filtra uzmontēt slēgvārstu, piemēram, preces nr. 10934 (nav iekļauts piegādes komplektā); tas nodrošinās vienkāršu filtra apkopi.

7.2. SATA filtra 544 modernizācija par SATA filtru 584

Modernizēšanai ar aktīvās ogles filtru ir nepieciešams SATA filtrs 564 [C] (**preces Nr. 1101005**):





1. Atvienot filtru no spiediena (aizvērt pirms tā uzstādīto slēgkrānu)
2. Demontējiet filtru apvalkus [3-1], pagriežot pulksteņrādītāju virzienā.
3. Izņemiet filtru patronas [3-2], pārbaudiet un nepieciešamības gadījumā iztīriet vai nomainiet tās.
4. SATA filtra 544 demontāža no sienas
5. Izskrūvējiet skrūves [3-3] (**Uzmanību!** Filtra galvas [1-15] ir brīvas).
6. Noņemiet 3 pakāpju stiprinājumu pie sienas [3-4].
7. Noņemiet spiediena reduktoru [D] [3-5].
8. Uzstādiat filtru korpusus [3-6] (**Uzmanību!** Ievērojiet montāžas pozīciju!).
9. Ievadiet savienojuma apvalku [3-7].
10. Uzstādiat spiediena reduktoru [3-8] un uzbīdīet filtra pakāpes uz bloka.

11. Uzstādiet 4 pakāpju stiprinājumu pie sienas **[3-9]** un nostipriniet ar skrūvēm **[3-10]**.
12. Cieši nofiksējiet SATA filtru 584 horizontāli pie sienas ar esošajiem urbumiem.
13. Ievietojiet filtra patronas **[3-11]** filtra apvalkos **[3-12]** un uzmontējiet pie filtra (**Uzmanību!** Filtru apvalki ir pareizi nofiksēti tikai pēc „klikšķa” un tad, kad abi piliena simboli  atrodas vienā līmenī!), un piestipriniet jauno SATA filtra taimeru **[1-5]** un aktivizējiet nospiežot.
14. Lēni atveriet pievienoto noslēgkrānu (nav iekļauts piegādes komplektā).

7.3. SATA filtra 584 pārbūve no labās puses caurplūdi uz kreisās puses caurplūdi

1. Atvienot filtru no spiediena (aizvērt pirms tā uzstādīto slēgkrānu)
2. Demontējiet filtru apvalkus **[4-1]**, pagriežot pulksteņrādītāju virzienā.
3. Atskrūvējiet vāka mezgla skrūves un izņemiet mezglu **[4-2]**.
4. Atskrūvējiet sienas stiprinājuma skrūves un izņemiet stiprinājumu **[4-3]**
(**Uzmanību!** Filtra galvas **[1-15]** ir brīvas).
5. Izskrūvējiet aizbāzni **[4-4]** un izņemiet to.
6. Ar industriālo fēnu uzkaršējiet manometru **[4-5]**, līdz līmeņums atbrīvojas. Manometru iespējams noskrūvēt ar roku spēku
(**Uzmanību!** Skrūvējiet manometru tikai ar rokām).
7. Pretējā pusē ielīmējiet manometru ar Loctite 276 un noregulējiet rādījumu **[4-6]** (**Uzmanību!** Līme sacietē pēc apm. 5 minūtēm).
8. Ieskrūvējiet aizbāzni **[4-7]** blokā.
9. Ar 8 skrūvēm **[4-8]** nostipriniet stiprinājumu pie sienas
(**Uzmanību!** Sabīdiat filtra galvas **[1-15]**).
10. Ar 3 skrūvēm **[4-9]** nostipriniet vāka mezglu
(**Uzmanību!** Ievērojiet novietojumu).
11. Ievietojiet filtra apvalkus **[4-10]** un piemontējiet pie filtra
(**Uzmanību!** Filtru apvalki ir pareizi nofiksēti tikai pēc "klikšķa" un tad, kad vienā līmenī atrodas abi piliena simboli )
12. Lēni atveriet pievienoto noslēgkrānu (nav iekļauts piegādes komplektā)

8. Eksploatācijas sākšana

 	Brīdinājums! Sargies!
 DANGER  NOTICE	
<p>Ja filtru apvalki nav pareizi nofiksēti, pastāv draudi veselībai un dzīvībai! Lietojiet tikai tādas saspiestā gaisa šļūtenes, kas ir izturīgas pret šķīdinātājiem, kas ir antistatiskas, darba un tehniskā kārtībā un kuru ilgstoša spiediena izturība ir vismaz 10 bar, piem., preces Nr. 53090!</p>	

	Norāde!
<ul style="list-style-type: none"> • Lodveida krānam [1-3] uzstādi $G\frac{1}{4}$" saspiestā gaisa pieslēgumu (iekšējā vītne) vai atbilstošu SATA ātrjaucamo savienojumu $G\frac{1}{4}$" (iekšējā vītne) (preces Nr. 13599, nav iekļauts komplektācijā). • Lai regulāri nodrošinātu filtra apkopes veikšanu, nomainiet un aktivizējiet attiecīgās filtra pakāpes (metālkeramiskais filtrs, smalko daļiņu filtrs un aktīvās ogles filtrs 6 mēneši) SATA filtra taimeri. 	

1. Filtra eksploatāciju drīkst sākt tikai tad, kad tas ir pilnībā uzmontēts un atrodas vertikālā stāvoklī.
2. Jāpārliecinās, ka filtrs ir pareizi aizvērts, pirms tas tiek pakļauts spiediena iedarbībai.
3. Pieslēgt atbilstošu saspiestā gaisa šļūteni.
4. Pagrieziet regulēšanas vāciņu **[1-8]** līdz atdurei pretēji pulksteņrādītāju virzienam; stāvoklis = slēgts.
5. Pilnībā atveriet lodveida krānu **[1-3]**.
6. Pārbaudiet, vai filtra apvalku bajonete ir nofiksējusies (**Uzmanību!** Filtru apvalki ir pareizi nofiksēti tikai pēc "klikšķa" un tad, kad vienā līmenī atrodas abi piliena simboli ).
7. Lēni atveriet pievienoto noslēgkrānu (nav iekļauts piegādes komplektā).
8. Grieziet regulēšanas vāciņu **[1-8]** pulksteņrādītāju virzienā, līdz manometrā **[1-6]** tiek rādīts vēlamais spiediens.
9. Strādājot ar krāsošanas pistoli (ar pilnībā nospiestu mēlīti), pārbaudiet un nepieciešamības gadījumā noregulējiet spiedienu.

9. Darbība

9.1. Filtra līmenis [A]:

Pirmais filtra līmenis atdala daļiņas, kas ir lielākas par 5 µm, kā arī izkondensētu ūdeni un eļļu. Filtrā ir iebūvēts metālkeramikas filtrs (**preces nr. 22160**).



Norāde!

Metālkeramikas filtrs:

- Daļiņu izmērs 5 µm

Pārsniedzot noteiktu kondensāta uzpildes līmeni, zem spiediena atveras automātiskais kondensāta izplūdes vārsts **[1-10]**. Kondensāts (izņemot nelielu atlikušo daudzumu) pa kondensāta noplūdes šļūteni **[1-14]** tiek novadīts uztveršanas tvertnē (nav iekļauta piegādes komplektācijā).

9.2. Filtra līmenis [B]:

Otrā filtra pakāpe ar izmantoto smalko daļiņu filtra patronu (**preces Nr. 1097999**) atdala vismazākās daļiņas, kā arī aerosolus.



Norāde!

Smalkā filtra patrona:

- Speciālais mikrošķiedru filss
- Daļiņu izmērs 0,01 µm, atdalīšanas pakāpe 99,998 %, attiecināms uz daļiņām > 0,01 µm

9.3. Filtra līmenis [C]:

Trešā filtra pakāpe ar izmantoto aktīvās ogles patronu (**preces Nr. 1098004**) adsorbē aerosolus. Aktīvās ogles filtram vienmēr priekšā jāpievieno filtra pakāpes **[A]** un **[B]**.



Norāde!





Aktīvo ogļu filtra patrona:

- Metālkeramiskā aktīvā ogle

9.4. Spiediena reduktora mezgls [D]:

Spiediena redukcijas mezgls standarta variantā ir aprīkots ar 2 lodveida krāniem [1-3] ar ¼" pieslēguma vītņi (ārējā vītne) un to iespējams paplašināt ar izvades moduli. Spiediena regulēšanas vārstā [1-7] ar regulēšanas vāciņu [1-8] un manometru [1-6] iespējams precīzi iestatīt vēlamo izplūdes spiedienu.

10. Tehniskā apkope

 	Brīdinājums! Sargies!
 	
<ul style="list-style-type: none"> • Apkopes darbus pie filtra drīkst veikt tikai tad, kad tas neatrodas zem spiediena! • Metālkeramisko filtru [A]/preces Nr. 22160 un filtra apvalkus [1-9], [1-11], [1-12], un īpašo blīvējumu [1-16] iztīriet vēlākais pēc 6 mēnešiem; ja nepieciešams, nomainiet metālkeramisko filtru! • Nomainiet smalko daļiņu filtra patronu [B]/preces Nr. 1097999 vēlākais pēc 6 mēnešiem! • Nomainiet aktīvās ogles patronu [C]/preces Nr. 1098004 vēlākais pēc 6 mēnešiem! • Ja saspīestajam gaisam ir augsta piesārņojuma pakāpe, filtra patrona ir jānomaina biežāk! • Piesātinātām filtru patronām krāsošanas darbu laikā pastāv darbības traucējumu risks. Lietojot elpošanas ceļu aizsardzības līdzekli ar ārējo ventilāciju, papildus tam ir iespējams veselības apdraudējuma risks, paliekoši veselības bojājumi un nāvējošas traumas! • Vienmēr pārliecinieties, vai filtru apvalki ir nofiksēti pareizi! Filtru apvalki ir pareizi nofiksēti tikai pēc "klikšķa" un tad, kad vienā līmenī atrodas abi piliena simboli . 	

	Norāde!
Utilizējot filtra patronas, ievērot vietējos spēkā esošos priekšrakstus!	

11. Traucējumu novēršana

Traucējums	Cēlonis	Novēršana
Nav iespējams iestatīt spiedienu	Nepietiekams ieejas spiediens	Palielināt ieejas spiedienu
	Bojāts spiediena regulēšanas vārsts	Nomainīt membrānu
Eļļa izejošajā saspieztajā gaisā	Pārāk daudz eļļas saspieztajā gaisā	Pārbaudīt kompresoru, dzesējošo žāvētāju
		Izlaist kondensātu (atvērt manuāli)
	Piesārņots filtrs	Veikt filtra apkopi, 10. nodaļa
Nenotiek kondensāta izplūde vai tā notiek nepietiekamā daudzumā (minimāls kondensāta daudzums ir normāla parādība, jo tas ir nepieciešams pludiņa pacelšanai un tādējādi izplūdes vārsta atvēršanai)	Pludiņš pielipis pie izplūdes vārsta	Atvienot un izņemt izplūdes vārstu, noņemt drošības starplikus, un iztīrīt vai nomainīt to
	Bojāts izplūdes vārsts	Nomainīt izplūdes vārstu, preces nr. 15511
Izplūdes vārsts ilgstoši nenoslēdzas (nekad neizjaukt izplūdes vārstu pa daļām, bojājumu rašanās risks)	Filtrs nav uzstādīts vertikālā stāvoklī	Uzstādīt filtru vertikālā stāvoklī
	Misiņa detaļa neatrodas apakšā	Pakļaut filtru spiediena iedarbībai un misiņa detaļu pavilkt uz leju
	Pludiņš pielipis pie izplūdes vārsta	Atvienot un izņemt izplūdes vārstu, iztīrīt vai nomainīt to
	Bojāts izplūdes vārsts	Nomainīt izplūdes vārstu, preces nr. 15511
	Filtra iekšējais spiediens < 1 bar	Palielināt ieejas spiedienu

12. Utilizācija

Eļļu un kondensātu nesaturošu filtru utilizē kā pārstrādājamu materiālu. Ievērot vietējos noteikumus!



13. Klientu apkalpošanas centrs

Piederumus, rezerves detaļas un tehnisko atbalstu Jūs varat saņemt no sava SATA pārdevēja.

14. Garantija / atbildība

Ir spēkā SATA vispārējie darījumu noteikumi un eventuālās papildu vienošanās, kā arī attiecīgie spēkā esošie likumi.

SATA neuzņemas atbildību, ja:

- netiek ievērota lietošanas instrukcija
- izstrādājums tiek lietots neatbilstoši paredzētajam pielietojumam
- tiek piesaistīts neapmācīts personāls
- netiek izmantoti individuālie aizsardzības līdzekļi
- netiek izmantoti oriģinālie piederumi un rezerves detaļas
- tiek veiktas pašrocīga pārbūve vai tehniskas izmaiņas
- ir dabisks nolietojums / nodilums
- ja rodas lietojumam netipisks trieciennoslogojums
- tiek veikti montāžas un demontāžas darbi

15. Rezerves detaļas [6]

Preces Nr.	Nosaukums
22160	Metālkeramikas filtrs
1097486	Redukcijas vārsts
1097999	Smalko daļiņu filtra patrona
1098004	Aktīvās ogles patrona
1098054	Patronu pakotne
1101089	Membrāna ar atsperi un vārpstu
1101097	Spiediena regulēšanas vārsts
1101104	Manometrs 0-15 bar
1101112	Spiediena mezgla komplekts ar lodveida krāniem
15511	Kondensāta izplūdes vārsts

Preces Nr.	Nosaukums
24521	Novadošais korpuss ar blīvgredzenu
1101162	Filtra apvalka komplekts ar kondensāta izplūdes vārstu
1101154	Filtra apvalka komplekts

<input type="checkbox"/>	Bīvelementi (Art. Nr. 1101518)
<input type="checkbox"/>	Iekļauts servisa komplektā (Art. Nr. 1102087)

16. EK atbilstības deklarācija

Pašreiz spēkā esošā atbilstības deklarācija ir pieejama vietnē:









www.sata.com/downloads

Inhoudsopgave [oorspronkelijke versie: Duits]

1. Symbolen	187	9. Werking	194
2. Technische gegevens	187	10. Onderhoud	195
3. Leveringsomvang	188	11. Storingen verhelpen	196
4. Opbouw van de filter	189	12. Afvalverwerking	197
5. Gebruik waarvoor het apparaat bestemd is	189	13. Klantenservice	197
6. Veiligheidsinstructies	190	14. Garantie / Aansprakelijkheid	197
7. Montage	191	15. Reserveonderdelen	197
8. Ingebruikname	193	16. EG Conformiteitsverklaring ..	198

1. Symbolen

	Waarschuwing! voor gevaar dat kan leiden tot de dood of tot ernstige verwondingen.
	
	Voorzichtig! voor een gevaarlijke situatie die kan leiden tot materiële schade.
	
	Aanwijzing! Nuttige tips en aanbevelingen.
	De filterhulzen tot de "klik" indraaien en erop letten dat de druppelsymbolen tegenover elkaar staan.
	

2. Technische gegevens

Luchtintree	G 1/2" (binnenschroefdraad)	
Luchtuitgang	1/4" (buitenschroefdraad)	G 1/2" (binnenschroefdraad) (bij leidingen leggen)

Max. intreebedrijfsoverdruk	15,0 bar	218 psi
Max. uittreebedrijfsoverdruk	15,0 bar	218 psi
Max. omgevingstemperatuur	120 °C resp. 60 °C bij actieve kool	248 °F resp. 140 °F bij actieve kool
Luchtdoorzet bij 6,0 bar	ca. 3.800 NI/min	
Luchtdoorzet bij 87 psi	ca. 134,2 cfm	

Gewicht	
SATA filter 520	1523 g
SATA filter 524	3400 g
SATA filter 524L	3159 g
SATA filter 544	4689 g
SATA filter 564	1246 g
SATA filter 584	6048 g
SATA filter 584L	4184 g

3. Leveringsomvang

SATA filter 544:

- Sinterfilter
- Fijnfilter
- Manometer, afstelling en 2 kogelkranen
- Wandhouder 3-traps inclusief schroeven en pluggen
- Condensafvoerslang
- SATA filter-timer
- Gebruikershandleiding

SATA filter 584:

- Sinterfilter
- Fijnfilter
- Actief koolfilter
- Manometer, afstelling en 2 kogelkranen
- Wandhouder 4-traps inclusief schroeven en pluggen
- Condensafvoerslang
- SATA filter-timer
- Gebruikershandleiding

SATA filter 564

- Actief-koolfilter voor uitrusting achteraf van een SATA filter 544
- Wandhouder 4-traps
- Verbindingshuls
- 2 schroeven
- SATA filter-timer
- Gebruikershandleiding

4. Opbouw van de filter [1]





- | | |
|---|--|
| [1-1] Luchtingang G ½" (binnenschroefdraad) | [1-9] Filterhuls, filtertrap A |
| [1-2] Luchtuitgang G ½" (binnendraad) | [1-10] Ingebouwde automatische condensataflaatklep |
| [1-3] Kogelkranen met luchtuitgang ¼" (buitendraad) | [1-11] Filterhuls, filtertrap B |
| [1-4] CO-monitorbus G ¼" (binnendraad) | [1-12] Filterhuls, filtertrap C |
| [1-5] SATA filter timer 6 maand | [1-13] Bevestigingshoek |
| [1-6] Manometer 0 - 15 bar | [1-14] Condensataflaatslang (niet zichtbaar) |
| [1-7] Drukregelventiel (niet zichtbaar) | [1-15] Filterkop |
| [1-8] Afsteldeksel | [1-16] Speciale afdichting (niet zichtbaar) |

5. Gebruik waarvoor het apparaat bestemd is





De SATA filters 500 zijn ontwikkeld voor de bereiding van technische perslucht. Zij scheiden vaste, vloeibare en deels gasvormige bestanddelen van de perslucht die door het filter stroomt.

6. Veiligheidsinstructies

6.1. Algemene veiligheidsinstructies

 	Waarschuwing! Voorzichtig!
 	
<ul style="list-style-type: none"> • Lees voor het gebruik van de filter alle veiligheidsinstructies en de bedienhandleiding aandachtig en volledig door. Volg de veiligheidsinstructies en de voorgeschreven stappen op • Bewaar alle bijgaande documenten en draag het filter uitsluitend samen met deze documenten aan een andere persoon over. 	

6.2. Filterspecifieke veiligheidsinstructies

 	Waarschuwing! Voorzichtig!
 	
<ul style="list-style-type: none"> • De plaatselijke veiligheids-, ongevallenpreventie-, arbeidsveiligheids- en milieubeschermingsvoorschriften naleven! • Gebruik, reiniging en onderhoud alleen door vaklui! • Neem de filter nimmer in gebruik in geval van schade of ontbrekende onderdelen! • Controleer de filter regelmatig en herstel zo nodig! • Stel de filter bij beschadiging direct buiten gebruik! • Bouw de filter nooit eigenmachtig om, noch wijzig de filter in technische zin! • Uitsluitend originele SATA-reserveonderdelen resp. -accessoires gebruiken! 	

6.3. Gebruik in explosiegevaarlijke gebieden

Het filter is voor toepassing in explosieve atmosferen van ex-zone 1 en 2 goedgekeurd. De etikettering moet in acht worden genomen.

7. Montage

7.1. SATA filter 500

- Wandboringen aanbrengen conform afbeelding voor SATA filter 584 [2-1], SATA filter 544 [2-2] of SATA filter 524 [2-3]
- Filterhulzen [1-9], [1-11] en [1-12] demonteren
- Filter op de wand bevestigen met meegeleverde schroeven
- Luchtingang G ½ (binnenschroefdraad) met los te draaien schroef aan de persluchtleiding aan te sluiten
- Filterhulzen [1-9], [1-11] en [1-12] op het filter monteren (**Let op!** De filterhulzen zijn alleen na de "klik" en wanneer de beide druppelsymbolen  tegenover elkaar staan goed vergrendeld!) en de SATA-filter timer [1-5] monteren en door in te drukken activeren
- Condensaat-aftapslang [1-14] op aftapventiel [1-10] schuiven; slan-geinde in een geschikt opvangreservoir (niet bij levering inbegrepen) steken.



Aanwijzing!

Monteer voor de filter een afsluiter, bijvoorbeeld **artikelnummer 10934** (niet bij de levering inbegrepen); dit maakt het eenvoudig onderhouden van de filter mogelijk.

7.2. Uitrusting achteraf SATA filter 544 naar SATA filter 584

Voor de uitrusting achteraf met een actief-koolfilter is een SATA filter 564 [C] (**art.nr. 1101005**) nodig:

1. Maak de filter drukloos (sluit de voorgeschakelde afsluiter)
2. Filterhulzen [3-1] door rechtsom draaien demonteren
3. Filterpatronen [3-2] verwijderen, controleren en eventueel reinigen resp. vervangen
4. SATA filter 544 van de muur demonteren
5. Schroeven [3-3] verwijderen (**Let op!** Filterkoppen [1-15] los)
6. Wandhouder 3-traps [3-4] verwijderen
7. Reduceerventiel [D] [3-5] eraf halen
8. Filter [3-6] erop steken (Let op! Inbouwpositie in acht nemen!)
9. Verbindingshuls [3-7] erin steken
10. Reduceerventiel [3-8] erop steken en filtertrappen op blok schuiven
11. Wandhouder 4-traps [3-9] erop plaatsen en met schroeven [3-10]





bevestigen

12. SATA filter 584 op de muur horizontaal met bestaande boringen fixeren
13. Filterpatronen **[3-11]** in filterhulzen **[3-12]** steken en op het filter monteren (**Let op!** De filterhulzen zijn alleen na de "klik" en wanneer de beide druppelsymbolen  tegenover elkaar staan goed vergrendeld!) en de nieuwe SATA-filter timer **[1-5]** monteren en door in te drukken activeren
14. Voorgeplaatste afsluitkraan (niet bij de levering inbegrepen) langzaam openen

7.3. Ombouw SATA filter 584 van rechts naar links doorstroomt

1. Maak de filter drukloos (sluit de voorgeschakelde afsluiter)
2. Filterhulzen **[4-1]** door rechtsom draaien demonteren
3. Schroeven in dekseenheid losdraaien en eenheid **[4-2]** verwijderen
4. Schroeven in wandhouder losdraaien en houder **[4-3]** verwijderen (**Let op!** Filterkoppen **[1-15]** los)
5. Blindstoppen **[4-4]** losmaken en verwijderen
6. Manometer **[4-5]** met heteluchtpistool verwarmen tot lijm zacht wordt. Manometer kan met handkracht eraf worden geschroefd. (**Let op!** Manometer alleen met de hand losdraaien)
7. Manometer aan tegenoverliggende zijde met Loctite 276 vastlijmen en display positioneren **[4-6]** (**Let op!** Lijm hardt uit binnen ca. 5 minuten)
8. Blinde plug **[4-7]** in blok schroeven
9. Wandhouder met 8 schroeven **[4-8]** bevestigen (**Let op!** Filterkoppen **[1-15]** in elkaar schuiven)
10. Dekseenheid met 3 schroeven **[4-9]** fixeren (**Let op!** Positionering in acht nemen)
11. De filterhulzen **[4-10]** inbrengen en op het filter monteren (**Let op!** De filterhulzen zijn alleen na de „klik“ en wanneer de beide druppelsymbolen  tegenover elkaar staan goed vergrendeld!)
12. Voorgeplaatste afsluitkraan (niet bij de levering inbegrepen) langzaam openen

8. Ingebruikname

 	Waarschuwing! Voorzichtig!
 DANGER  NOTICE	
<p>Bij niet juist vastgeklitte filterhulzen bestaat er levensgevaar! Alleen oplosmiddelbestendige, anti-statische, onbeschadigde, technisch in perfecte staat verkerende persluchtsslagen met een continue drukbestendigheid van minstens 10 bar gebruiken, bijv. art.nr. 53090!</p>	

	Aanwijzing!
<ul style="list-style-type: none"> • Persluchtaansluiting G$\frac{1}{4}$" (binnendraad) of passende SATA-snelkoppeling G$\frac{1}{4}$" (binnendraad) (art.nr. 13599, niet bij de levering inbegrepen) op de kogelkraan [1-3] monteren. • Voor regelmatig filteronderhoud de SATA filter timer van de desbetreffende filtertrap (sinterfilter, fijnfilter en actief-koolfilter 6 maanden) vervangen en activeren. 	

1. Het filter mag alleen in compleet gemonteerde en verticaal gepositioneerde toestand in gebruik worden genomen.
2. Er moet worden gecontroleerd of het filter goed is afgesloten voordat het onder druk wordt gezet.
3. Sluit een geschikte perslucht slang aan.
4. Regeldop **[1-8]** linksom tot de aanslag draaien; toestand = gesloten.
5. Kogelkraan **[1-3]** volledig openen.
6. De filterhulzen controleren op het vastklikken van de bajonet (**Let op!** De filterhulzen zijn alleen na de „klik“ en wanneer de beide druppel-symbolen  tegenover elkaar staan goed vergrendeld!)
7. Voorgeplaatste afsluitkraan (niet bij de levering inbegrepen) langzaam openen
8. Regeldop **[1-8]** zolang rechtsom draaien tot de gewenste druk op de manometer **[1-6]** wordt weergegeven.
9. Druk bij bedrijf van lakpistool (volledig ingedrukte beugel) controleren en evt. nastellen.

9. Werking

9.1. Filtertrap [A]:

De eerste filtertrap scheidt deeltjes groter dan 5 µm af evenals uitgedenseerd water en olie. In de filter is een sinterfilter (**art. nr. 22160**) ingebouwd.



Aanwijzing!

Sinterfilter:

- Fijnheid 5 µm

Als een bepaald vulniveau condensaat wordt overschreden, wordt het automatische condensataftapventiel **[1-10]** onder druk geopend. Het condensaat wordt behalve een geringe resthoeveelheid door de condensataftapslang **[1-14]** in het opvangreservoir (niet bij de levering inbegrepen) afgevoerd.

9.2. Filtertrap [B]:

De tweede filtertrap scheidt dankzij de geplaatste fijnfilterpatroon (**art.nr. 1097999**) de kleinste deeltjes en aerosolen.



Aanwijzing!

Fijnfilterpatroon:

- Speciaal microvezelvlies
- Fijnheid 0,01 µm, scheidingsgraad 99,998%, gemeten op deeltjes > 0,01 µm

9.3. Filtertrap [C]:

De derde filtertrap absorbeert met de geplaatste actiefkoolpatroon (**art. nr. 1098004**) aerosolen. Voor een actiefkoolfilter moeten altijd de filtertrappen **[A]** en **[B]** worden geplaatst.



Aanwijzing!



Actief koolfilterpatroon:

- Gesinterde actieve kool

9.4. Reduceerventiel-eenheid [D]:

De drukreduceereenheid is standaard met 2 kogelkranen [1-3] aansluitdraad ¼" (buitendraad) uitgerust en kan met een uitgangsmodule worden uitgebreid. Op het drukregelventiel [1-7] kan de gewenste uitgangsdruk met de regeldop [1-8] en manometer [1-6] fijn worden geregeld.

10. Onderhoud

  ⚠ DANGER NOTICE	Waarschuwing! Voorzichtig!
<ul style="list-style-type: none"> • Voer onderhoud aan de filter uitsluitend uit in drukloze toestand! • Het sinterfilter [A]/art. nr. 22160 en filterhulzen [1-9], [1-11], [1-12] en speciale afdichting [1-16] uiterlijk na 6 maand reinigen; sinterfilter evt. vervangen! • De fijnfilterpatroon [B]/art. nr. 1097999 uiterlijk na 6 maand vervangen! • De actief-koolpatroon [C]/art. nr. 1098004 uiterlijk na 6 maand vervangen! • Verwissel - bij sterk vervuilde perslucht - de filterpatronen vaker! • Bij verzadigde filterpatronen bestaat het gevaar van functiestoringen bij lakwerkzaamheden. Bij de toepassing van een adembeschermingsapparaat met externe luchttoevoer bestaat bovendien het gevaar van beïnvloeding van de gezondheid, permanente gezondheidsdschade en eventueel overlijden! • Altijd op juist vastgeklikte filterhulzen letten! De filterhulzen zijn alleen na de „klik“ en wanneer de beide druppelsymbolen  tegenover elkaar staan goed vergrendeld! 	

	Aanwijzing!
Neem de plaatselijke voorschriften in acht bij het afvoeren van de filterpatronen!	

11. Storingen verhelpen

Storing	Oorzaak	Remedie
De druk is niet in te stellen	De ingangsdruk is onvoldoende	Verhoog de ingangsdruk
	Drukregelschuif defect	Membranen vervangen
Olie in de afgaande perslucht	Te veel olie in de perslucht	Controleer de compressor, koeldroger
		Laat het condensaat aflopen (handmatig openen)
	Filter verzadigd	Onderhoud plegen aan de filter, Hoofdstuk 10
Het aflaten van condensaat verloopt niet resp. onvoldoende (een minimum condensaatniveau is normaal: dit is nodig voor het omhoog brengen van de vlotter en voor het openen van de aflaatklep)	Vlotter kleeft op de aflaatklep vast	Bouw de aflaatklep uit door de veiligheidschijf te verwijderen en de aflaatklep schoon te maken of om te wisselen
	Aflaatklep beschadigd	Vervang de aflaatklep artikelnummer 15511
De aflaatklep blaast permanent af (demonteer de aflaatklep nimmer, kans op beschadiging)	Filter niet loodrecht gemonteerd	Monteer het filter loodrecht
	Messingdeel niet beneden	Filter onder druk zetten en messingdeel naar beneden trekken
	Vlotter kleeft op de aflaatklep vast	Bouw de aflaatklep uit, en schoonmaken of vervangen
	Aflaatklep beschadigd	Vervang de aflaatklep artikelnummer 15511
	Filterbinnendruk < 1 bar	Verhoog de ingangsdruk

12. Afvalverwerking

Het afvoeren van een olie- en condensaatvrij filter geschiedt als waardevol materiaal. Neem de plaatselijke voorschriften in acht!



13. Klantenservice

Accessoires, reserveonderdelen en technische ondersteuning ontvangt u bij uw SATA-handelaar.

14. Garantie / Aansprakelijkheid

Geldig zijn de Algemene Voorwaarden van SATA en evt. verdere contractuele afspraken alsmede de op dat moment geldende wetten.

SATA is met name niet aansprakelijk bij:

- Niet-naleving van de gebruikershandleiding
- Gebruik waarvoor het product niet bestemd is
- Inzet van niet-opgeleid personeel
- Het niet gebruiken van persoonlijke veiligheidsuitrusting
- Het niet gebruiken van originele accessoires en reserveonderdelen
- Eigenhandige ombouwingen of technische wijzigingen
- Natuurlijke slijtage
- Gebruiksontypische schokbelasting
- Montage- en demontagewerkzaamheden

15. Reserveonderdelen [6]

Art. nr.	Benaming
22160	Sinterfilter
1097486	Reduceerventiel
1097999	Fijnfilterpatroon
1098004	Actiefkoolpatroon
1098054	Patronen-pack
1101089	Membraan incl. veer en spil
1101097	Drukregel eenheid
1101104	Manometer 0-15 bar
1101112	Dekseleenheid cpl. met kogelkranen
15511	Condensaataftapventiel
24521	Afvoerlichaam met O-ring

Art. nr.	Benaming
1101162	Filterhuls cpl. met condensataaftapventiel
1101154	Filterhuls cpl.

•	Afdichtingselementen (art.nr. 1101518)
□	Inbegrepen in de serviceset (art.nr. 1102087)

16. EG Conformiteitsverklaring

Zie voor de geldige conformiteitsverklaring:









www.sata.com/downloads

Innholdsfortegnelse [original utgave: tysk]

1. Symboler	199	9. Funksjon	206
2. Tekniske data	199	10. Vedlikehold	207
3. Leveransens innhold	200	11. Feilretting	208
4. Montering av filter	201	12. Deponering	209
5. Rett bruk	201	13. Kundeservice	209
6. Sikkerhetsanvisninger	202	14. Garanti	209
7. Montering	202	15. Reservedeler	209
8. Igangsetting	205	16. CE samsvarserklæring	210

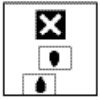
1. Symboler

	Advarsel! mot farer som kan innebære alvorlige eller livsfarlige skader.
	
	OBS! på farlige situasjoner som kan medføre skade på eiendom.
	
	Merk! Nyttige tips og anbefalinger.
	Skru inn filterhyslene til de "klikker" på plass. Pass samtidig på at dråpesymbolene flukter med hverandre som vist på figuren.
	

2. Tekniske data

Luftinngang	G 1/2" (indre gjenge)	
Luftutgang	1/4" (ytre gjenge)	G 1/2" (indre gjenge) (ved ledningsmontering)

Maks. inngangsdriftsovertrykk	15,0 bar	218 psi
Maks. utgangsdriftsovertrykk	15,0 bar	218 psi
Maks. omgivelsestemperatur	120 °C eller 60 °C ved aktivkull	248 °F eller 140 °F ved aktivkull
Luftgjennomstrømming ved 6,0 bar	ca. 3 800 NI/min	
Luftgjennomstrømming ved 87 psi	ca. 134,2 cfm	

Vekt	
SATA filter 520	1 523 g
SATA filter 524	3 400 g
SATA filter 524L	3 159 g
SATA filter 544	4 689 g
SATA filter 564	1 246 g
SATA filter 584	6 048 g
SATA filter 584L	4 184 g

3. Leveransens innhold

SATA filter 544:

- Sinterfilter
- Finfilter
- Manometer, regulering og 2 kuleventiler
- 3-trinns veggholder inkludert skruer og plugg
- Kondensat-utslippsslange
- SATA-filter-timer
- Bruksveiledning

SATA filter 584:

- Sinterfilter
- Finfilter
- Aktivt kullfilter
- Manometer, regulering og 2 kuleventiler
- 4-trinns veggholder inkludert skruer og plugg
- Kondensat-utslippsslange
- SATA-filter-timer
- Bruksveiledning

SATA filter 564

- Aktivkullfilter for ettermontering i et SATA-fil­ter 544
- Veggholder 4-trinns
- Koblingshylse
- 2 skruer
- SATA-fil­ter-timer
- Bruksveiledning

4. Montering av filter [1]





- | | |
|--|--|
| [1-1] Luftinngang G ½" (indre gjenge) | [1-9] Filterhylse, filtergrad A |
| [1-2] Luftutgang G ½" (innvendig gjenge) | [1-10] Integrert automatisk kondensat-utslippsventil |
| [1-3] Kuleventil med luftutgang ¼" (utvendig gjenge) | [1-11] Filterhylse, filtertrinn B |
| [1-4] CO-overvåkingsbøssing G ¼" (innvendig gjenge) | [1-12] Filterhylse, filtertrinn C |
| [1-5] SATA-fil­ter-timer 6 måneder | [1-13] Festevinkel |
| [1-6] Manometer 0–15 bar | [1-14] Kondensat-utslippslange (ikke synlig) |
| [1-7] Trykkreguleringsventil (ikke synlig) | [1-15] Filterhode |
| [1-8] Reguleringsshette | [1-16] Spesialtetning (ikke synlig) |

5. Rett bruk





SATA-fil­ter 500 er utviklet for behandling av teknisk trykkluft. Det skiller ut faste, flytende og delvis gassformede deler av trykkluften som strømmer gjennom filteret.

6. Sikkerhetsanvisninger

6.1. Generelle sikkerhetsanvisninger

 	Advarsel! OBS!
 	
<ul style="list-style-type: none"> • Les alle sikkerhetshenvisningene og bruksanvisningen nøye og fullstendig før bruk av filteret. Sikkerhetshenvisningene og spesifiserte tiltak må overholdes. • Ta vare på alle vedlagte dokumenter, og overlever filteret kun sammen med disse dokumentene. 	

6.2. Filterspesifikke sikkerhetshenvisninger

 	Advarsel! OBS!
 	
<ul style="list-style-type: none"> • Lokale sikkerhets-, ulykkesforebyggende-, arbeidervern- og miljøvern-forskrifter skal overholdes! • Bruk, rengjøring og vedlikehold skal kun utføres av fagfolk! • Filteret må aldri settes i drift ved skade eller manglede deler! • Filteret må kontrolleres regelmessig og evt. repareres! • Filteret må tas ut av drift øyeblikkelig ved skade! • Foreta aldri egne ombygginger eller tekniske forandringer på filteret! • Bruk alltid kun originale SATA reservedeler og tilbehør! 	

6.3. For bruk i eksplosjonsfarlige områder

Filteret er godkjent for bruk i eksplosjonsfarlige områder i Ex-sone 1 og 2. Ta hensyn til produktmerkingen.

7. Montering

7.1. SATA-filter 500

- Lag hull i vegg i henhold til figuren for SATA-filter 584 [2-1], SATA-filter 544 [2-2] eller SATA-filter 524 [2-3]
- Demonter filterhylsene [1-9], [1-11] og [1-12]

- Fest filteret godt i vannrett stilling ved bruk av de vedlagte skruene
- Skru fast luftinnløpet G ½" (innergjenget) løst ved trykkluftsledningen
- Monter filterrhylsene på **[1-9]**, **[1-11]** og **[1-12]** på filteret (**Obs.** Filterrhylsene er kun låst på riktig måte etter et "klikk" og når dråpesymbolene  flukter med hverandre), sett på SATA-filter-timeren **[1-5]** og aktiver den med et trykk
- Skyv kondensattappeslangen **[1-14]** på tappeventilen **[1-10]**; sett slangeenden ned i en egnet oppsamlingsbeholder (ikke med i leveringen).



Merk!

Foran filteret monteres en stoppekran, for eksempel **Art. nr. 10934** (ikke inkludert i leveringen); dette muliggjør et enkelt vedlikehold av filteret.

7.2. Ettermontering av SATA-filter 544 til SATA-filter 584





For ettermontering av et aktivt kullfilter er det nødvendig med et SATA-filter 564 [C] (**Art. Nr. 1101005**):

1. Gjør filteret trykkløst (lukk seriekoblet stoppekran)
2. Demonter filterrhylsene **[3-1]** ved å dreie dem med urviseren
3. Ta ut filterpatronen **[3-2]** kontroller den og rengjør ev. bytt den ut
4. Demonter SATA-filter 544 fra veggen
5. Fjern skruene **[3-3]** (**Obs!** Filterhodene **[1-15]** er løse)
6. Fjern 3-trinns veggholderen **[3-4]**
7. Trekk ut reduksjonsventilen **[D]** **[3-5]**
8. Sett på filterkroppen **[3-6]** (**Obs!** Ta hensyn til monteringsposisjonen)
9. Før inn koblingshylsen **[3-7]**
10. Sett på reduksjonsventilen **[3-8]** og skyv filtertrinnene på filterblokken
11. Legg på 4-trinns veggholderen **[3-9]** og fest den med skruer **[3-10]**
12. Fest SATA-filter 584 godt i vannrett stilling ved bruk av de eksisterende hullene
13. Før filterpatronene **[3-11]** inn i filterrhylsene **[3-12]** og monter disse på filteret (**Obs.** Filterrhylsene er kun låst på riktig måte etter et "klikk" og når dråpesymbolene  flukter med hverandre), sett på en ny SATA-filter-timer **[1-5]** og aktiver den ved å trykke på den
14. Åpne stoppekranen koblet foran filteret (ikke med i leveringen) langsomt

7.3. Ombygging av SATA-filter 584 fra høyre til venstre

1. Gjør filteret trykkløst (lukk seriekoblet stoppekran)
2. Demonter filterhysene **[4-1]** ved å dreie dem med urviseren
3. Løsne skruen på dekselenheten og fjern enheten **[4-2]**
4. Løsne skruene på veggholderen og fjern holderen **[4-3]**
(**Obs!** Filterhodene **[1-15]** er løse)
5. Løsne og fjern blindpluggen **[4-4]**
6. Varm opp manometeret **[4-5]** med en varmluftpistol til limet blir mykt. Manometeret kan skrues av med håndkraft.
(**Obs!** Løsne manometeret kun med hånden)
7. Lim fast manometeret på motsatt side med Loctite 276 og rett inn visningen **[4-6]** (**Obs!** Limet herder i løpet av 5 minutter)
8. Skru blindpluggen **[4-7]** inn i blokken
9. Fest veggholderen med 8 skruer **[4-8]**
(**Obs!** Skyv sammen filterhodene **[1-15]**)
10. Fest dekselenheten med 3 skruer **[4-9]**
(**Obs!** Ta hensyn til orienteringen)
11. Før inn filterhysene **[4-10]** og monter dem på filteret
(**Obs.** Filterhysene er kun låst på riktig måte etter et "klikk" og når begge dråpesymbolene  flukter med hverandre.)
12. Åpne stoppekransen koblet foran filteret (ikke med i leveringen) langsomt

8. Igangsetting

 	Advarsel! OBS!
 DANGER  NOTICE	
<p>Hvis filterhysene ikke har gått i lås på riktig måte, er det fare for liv og helse. Bruk kun løsemiddelbestandige, antistatiske, uskadete, teknisk feilfrie trykkluftslanger med en trykkfasthet på minst 10 bar, f.eks. art. nr. 53090.</p>	

	Merk!
<ul style="list-style-type: none"> • Monter trykklufttilkoblingen G$\frac{1}{4}$" (innvendig gjenge) eller en passende SATA-hurtigkobling G $\frac{1}{4}$" (innvendig gjenge) (art. nr. 13599, ikke med i leveringen) på kuleventilen [1-3]. • For regelmessig filterservice erstattes og aktiveres SATA-filter-timeren for hvert filtertrinn (sinterfilter, finfilter og aktivt kullfilter 6 måneder). 	

1. Filteret kan kun tas i bruk når det er fullstendig montert og i vertikal posisjon.
2. Sørg for at filteret er ordentlig lukket før det settes under trykk.
3. Tilkoble egnet trykkluftslange.
4. Drei reguleringsshetten **[1-8]** mot urviseren til den stopper; tilstand = låst.
5. Åpne kuleventilen **[1-3]** fullstendig.
6. Kontroller at filterhysen har gått i lås i bajonettlåsen (**Obs.** Filterhysene er kun låst på riktig måte etter et "klikk" og når begge dråpesymbolene  flukter med hverandre.)
7. Åpne stoppekranen koblet foran filteret (ikke med i leveringen) langsomt
8. Drei reguleringsshetten **[1-8]** så langt i retning mot urviseren til det ønskede trykket vises i manometeret **[1-6]**.
9. Kontroller og ev. etterjuster trykket ved drift av en lakkeringspistol (fullstendig inntrykket avtrekker).

9. Funksjon

9.1. Filtergrad [A]:

Det første filtertrinnet separerer partikler som er større enn 5 μm samt utkondensert vann og olje. I filteret er det innbygget et sinterfilter (**Art. nr. 22160**).



Merk!

Sinterfilter:

- Finhet 5 μm

Dersom det overskrides et bestemt fyllingsnivå på kondensatet, åpner den automatiske kondensat-tappeventilen **[1–10]** under trykk. Bortsett fra en mindre restmengde, tappes kondensatet via kondensat-tappeslangen **[1-14]** i oppsamlingsbeholderen (ikke med i leveringene).

9.2. Filtergrad [B]:

Det andre filtertrinnet skiller ut de minste partiklene samt aerosoler ved hjelp av finfilterpatronen (**art. nr. 1097999**).



Merk!

Finfilterpatron:

- Spesiell mikrofiber fleece
- Finhet 0,01 μm , separasjonsgrad 99,998 %, med hensyn på partikler > 0,01 μm

9.3. Filtergrad [C]:

Det tredje filtertrinnet adsorberer aerosoler ved hjelp av patronen med aktivkull (**art. nr. 1098004**) som er satt inn. Filtertrinnene **[A]** og **[B]** må alltid være koblet foran et aktivkullfilter.



Merk!





Aktivkullfilterpatron:

- Sintret aktivkull

9.4. Trykkreduksjonsenhet[D]:

Trykkreduksjonsenheten er som standard utstyrt med 2 kuleventiler [1-3] tilkoblingsgjenge ¼" (utvendig gjenge) og kan utvides med en utgangsmodul. På trykkreguleringsventilen [1-7] kan det ønskede utgangstrykket finreguleres med reguleringsshetten [1-8] og manometeret [1-6].

10. Vedlikehold

  ⚠ DANGER NOTICE	Advarsel! OBS!
<ul style="list-style-type: none"> • Vedlikeholdsarbeid på filteret må bare utføres i trykkløs tilstand! • Det sintrede filteret [A]/art. nr. 22160, filterhylsene [1-9], [1-11], [1-12] og spesialtetningen [1-16] må rengjøres senest etter 6 måneder; ev. skiftes sinterfilteret. • Finfilterpartonen [B]/art. nr. 1097999 skiftes senest etter 6 måneder. • Aktivkullpatronen [C]/art. nr. 1098004 skiftes senest etter 6 måneder. • Ved sterkt forurenset trykkluft må filterpatronen byttes ved kortere tidsintervaller! • Når filterpatronene er mettet, er det fare for funksjonsfeil under lakkeringsarbeidene. Ved bruk av åndedrettsvern tilført ekstern luft er det i tillegg fare for nedsatt helse, varige helseskader og død. • Vær alltid oppmerksom på korrekt låste filterhylser. Filterhylsene er kun låst på riktig måte etter et "klikk" og når begge dråpe-symbolene  flukter med hverandre. 	
	Merk!
Ved avhending av filterpatroner må lokale forskrifter overholdes!	

11. Feilretting

Feil	Årsak	Løsning
Trykket lar seg ikke innstille	Inngangstrykk er ikke tilstrekkelig	Inngangstrykk øket
	Trykkreguleringsventil defekt	Membran byttes
Olje i utgående trykkluft	For mye olje i trykkluft	Kontroller kompressor, kjøletørker
		Slipp ut kondensat (åpnes manuelt)
Kondensatutslipp skjer ikke hhv. utilstrekkelig (et minimumsnivå med kondensat er normalt, da dette er nødvendig for heving av flottør og dermed åpning av utslippsventilen)	Filter mettet	Vedlikehold filter, Kapittel 10
	Flottør fastlimt til utslippsventil	Utslippsventil demonteres ved fjerning av sikringskive og rengjør eller skift utslippsventil
Utslippsventilen blåser ut permanent (utslippsventilen må aldri tas fra hverandre, fare for skade)	Utslippsventil skadet	Skift utslippsventil Art. Nr. 15511
	Filter ikke montert loddrett	Monter filteret loddrett
	Messingdel ikke under	Sett filter under trykk og trekk messingdel nedover
	Flottør fastlimt til utslippsventil	Fjern utslippsventil og rengjør eller skift
	Utslippsventil skadet	Skift utslippsventil Art. Nr. 15511
	Innvendig filtertrykk < 1 bar	Inngangstrykk øket

12. Deponering

Avhending av olje- og kondensatfrie filtre gjøres som gjenbruksmateriale. Overhold de lokale forskriftene!



13. Kundeservice

Tilbehør, reservedeler og teknisk hjelp får du hos din SATA-forhandler.

14. Garanti

SATAs allmenne forretningsvilkår gjelder sammen med evt. andre kontraktsmessige avtaler samt de lover som til enhver tid gjelder.

SATA garanterer ikke dersom:

- Bruksinstruksen ikke er fulgt
- Produktet er brukt til formål det ikke er konstruert for
- Personalet som brukte sprøytepipetten ikke var tilstrekkelig opplært
- Det ikke ble brukt personlig verneutstyr
- Bruk av ikke-originale tilbehør- og reservedeler
- Ombygging eller tekniske forandringer gjort av bruker på egen hånd
- Naturlig slitasje
- Skaden er resultat av et slag som ikke hører med til vanlig bruk av produktet
- Monterings- og demonteringsarbeider

15. Reservedeler [6]

Art.nr.	Betegnelse
22160	Sinterfilter
1097486	Reduksjonsventil
1097999	Finfilterpatron
1098004	Aktivkullpatron
1098054	Patronpakke
1101089	Membran inkl. fjær og spindel
1101097	Trykkreguleringsenhet
1101104	Manometer 0–15 bar
1101112	Dekselenhet kompl. med kuleventiler
15511	Kondensattappeventil
24521	Avledningsdel med o-ring

Art.nr.	Betegnelse
1101162	Filterhylse kompl. med kondensattappeventil
1101154	Filterhylse kompl.

•	Tetningselementer (Art. Nr. 1101518)
□	Inkludert i servicesettet (Art. Nr. 1102087)

16. CE samsvarserklæring

Konformitetserklæringen som for tiden er gyldig, finner du under:









www.sata.com/downloads

Spis treści [wersja oryginalna: j. niemiecki]

1. Symbole211	9. Działanie.....219
2. Dane techniczne.....211	10. Konserwacja.....220
3. Zakres dostawy213	11. Usuwanie usterek.....221
4. Budowa filtrów214	12. Utylizacja.....222
5. Zastosowanie zgodne z przeznaczeniem214	13. Serwis.....222
6. Wskazówki dotyczące bezpieczeństwa.....214	14. Gwarancja / odpowiedzial- ność.....222
7. Montaż.....215	15. Części zamienne223
8. Uruchomienie218	16. Deklaracja zgodności WE223

1. Symbole

	Ostrzeżenie! przed niebezpieczeństwem, które może pro- wadzić do śmierci lub ciężkich obrażeń.
	
	Uwaga! przed niebezpiecznymi sytuacjami, które mogą prowadzić do szkód materialnych.
	
	Wskazówka! Przydatne rady i zalecenia.
	Tuleje filtra należy wkręcić aż do "kliknięcia" oraz zwracać uwagę, aby symbole kropeł pokrywały się w przedstawiony sposób.
	

2. Dane techniczne

Wlot powietrza	G 1/2" (gwint wewnętrzny)
----------------	---------------------------

Wylot powietrza	1/4" (gwint zewnętrzny)	G 1/2" (gwint wewnętrzny) (przy montażu przewodu)
Maksymalne ciśnienie robocze na wejściu	15,0 bar	218 psi
Maksymalne ciśnienie robocze na wyjściu	15,0 bar	218 psi
Maksymalna temperatura otoczenia	120 °C lub 60 °C w przypadku węgla aktywnego	248 °F lub 140 °F w przypadku węgla aktywnego
Przepływ powietrza przy 6,0 bar	ok. 3 800 NI/min	
Przepływ powietrza przy 87 psi	ok. 134,2 cfm	
Ciężar		
SATA filter 520	1523 g	
SATA filter 524	3400 g	
SATA filter 524L	3159 g	
SATA filter 544	4689 g	
SATA filter 564	1246 g	
SATA filter 584	6048 g	
SATA filter 584L	4184 g	

3. Zakres dostawy

SATA filter 544:

- Filtr spiekany
- Filtr dokładnego oczyszczania
- Manometr, regulacja i 2 zawory kulowe
- Mocowanie ściennie, 3-stopniowe, ze śrubami i kołkami
- Wężyk odprowadzający kondensat
- SATA filter timer
- Instrukcja obsługi

SATA filter 584:

- Filtr spiekany
- Filtr dokładnego oczyszczania
- Filtr z węglem aktywnym
- Manometr, regulacja i 2 zawory kulowe
- Mocowanie ściennie, 4-stopniowe, ze śrubami i kołkami
- Wężyk odprowadzający kondensat
- SATA filter timer
- Instrukcja obsługi

SATA filter 564

- Filtr z węglem aktywnym do doposażenia filtra SATA 544
- Mocowanie ściennie, 4-stopniowe
- Tuleja łącząca
- 2 śruby
- SATA filter timer
- Instrukcja obsługi

4. Budowa filtrów [1]





- | | |
|--|---|
| [1-1] Wlot powietrza G ½" (gwint wewnętrzny) | [1-9] Tuleja filtra, stopień filtrowania A |
| [1-2] Wylot powietrza G ½" (gwint wewnętrzny) | [1-10] Zintegrowany automatyczny zawór spustu kondensatu |
| [1-3] Zawory kulowe z wylotem powietrza ¼" (gwint zewnętrzny) | [1-11] Tuleja filtra, stopień filtra B |
| [1-4] Gniazdo monitora CO G ¼" (gwint wewnętrzny) | [1-12] Tuleja filtra, stopień filtra C |
| [1-5] Zegar sterujący filtra SATA, 6 miesięcy | [1-13] Kątownik mocujący |
| [1-6] Manometr 0 – 15 barów | [1-14] Wężyk odprowadzający kondensat (niewidoczny) |
| [1-7] Zawór regulujący ciśnienie (niewidoczny) | [1-15] Głowica filtra |
| [1-8] Pokrywa regulująca | [1-16] Specjalna uszczelka (niewidoczna) |

5. Zastosowanie zgodne z przeznaczeniem





Filtry SATA 500 są przeznaczone do uzdatniania technicznego sprężonego powietrza. Oddzielają one składniki w stanie stałym, ciekłym i częściowo gazowym z przepływającego przez filtr sprężonego powietrza.

6. Wskazówki dotyczące bezpieczeństwa

6.1. Ogólne wskazówki dotyczące bezpieczeństwa

 	Ostrzeżenie! Uwaga!
 DANGER  NOTICE	
<ul style="list-style-type: none"> • Przed użyciem filtrów należy uważnie przeczytać wszystkie wskazówki bezpieczeństwa i całą instrukcję obsługi. Przestrzegać wskazówek bezpieczeństwa i zalecanej kolejności postępowania. • Przechowywać wszystkie dołączone dokumenty i przekazywać filtry dalej tylko razem z tymi dokumentami. 	

6.2. Wskazówki bezpieczeństwa specyficzne dla filtrów

 	Ostrzeżenie! Uwaga!
 	
<ul style="list-style-type: none"> • Przestrzegaj wszelkich lokalnych przepisów BHP (bezpieczeństwo i higiena pracy oraz zapobieganie wypadkom) i ochrony środowiska! • Używania, czyszczenia i konserwacji urządzenia mogą podejmować się tylko wyspecjalizowani pracownicy! • Nigdy nie używać filtrów, gdy są one uszkodzone lub gdy brakuje jakiejś części! • Regularnie sprawdzać filtr i w razie potrzeby naprawić! • W przypadku uszkodzenia należy natychmiast wyłączyć filtr z użytkowania! • Nigdy nie przerabiać filtra na własną rękę ani nie dokonywać modyfikacji technicznych! • Należy używać wyłącznie oryginalnych części zamiennych ew. akcesoriów firmy SATA! 	

6.3. Stosowanie w obszarach zagrożonych wybuchem

Filtr jest dopuszczony do użytkowania w obszarach zagrożonych wybuchem strefy Ex 1 i 2. Przestrzegać oznaczenia produktu.

7. Montaż

7.1. Filtr SATA 500

- Wykonać otwory w ścianie zgodnie z ilustracją dla filtra SATA 584 [2-1], filtra SATA 544 [2-2] lub filtra SATA 524 [2-3]
- Zdemontować tuleje filtra [1-9], [1-11] i [1-12]
- Zamocować stabilnie filtr na ścianie w pozycji poziomej za pomocą dołączonych śrub
- Podłączyć wlot powietrza G ½" (gwint wewnętrzny) z odkręcaną złączką do przewodu sprężonego powietrza
- Zamontować tuleje filtra w pozycjach [1-9], [1-11] i [1-12] na filtrze (Uwaga! Tuleje filtra są prawidłowo zamocowane dopiero po kliknięciu i gdy oba symbole kropli  pokrywają się!) oraz założyć zegar sterujący

filtra SATA [1-5] i aktywować go poprzez naciśnięcie

- Nasunąć wąż do spustu kondensatu [1-14] na zawór spustowy [1-10]; koniec węża włożyć do odpowiedniego naczynia (nie wchodzi w zakres dostawy).



Wskazówka!

Przed filtrem należy zainstalować zawór odcinający, np. nr kat. 10934 (nie wchodzi w zakres dostawy). Takie rozwiązanie ułatwia konserwację filtra.

7.2. Doposażenie filtra SATA 544 do filtra SATA 584





Do doposażenia w filtr z węglem aktywnym potrzebny jest filtr SATA 564 [C] (nr art. 1101005):

1. Zredukować ciśnienie w filtrze (zamknąć zawór odcinający zainstalowany przed filtrem)
2. Zdemontować tuleje filtra [3-1], obracając je zgodnie z ruchem wskazówek zegara
3. Wyjąć wkłady filtra [3-2], sprawdzić i w razie potrzeby oczyścić lub wymienić
4. Zdemontować filtr SATA 544 ze ściany
5. Wyjąć śruby [3-3] (Uwaga! Poluzowane głowice filtra [1-15])
6. Usunąć mocowanie ściennie, 3-stopniowe [3-4]
7. Zdjąć reduktor ciśnienia [D] [3-5]
8. Nałożyć korpus filtra [3-6] (Uwaga! Przestrzegać położenia montażowego!)
9. Wprowadzić tuleję łączącą [3-7]
10. Nałożyć reduktor ciśnienia [3-8] i nasunąć stopnie filtra na blok
11. Przyłożyć mocowanie ściennie, 4-stopniowe [3-9] i zamocować śrubami [3-10]
12. Zamocować stabilnie filtr SATA 584 na ścianie w pozycji poziomej, wykorzystując istniejące otwory
13. Wprowadzić wkłady filtra [3-11] do tulei filtra [3-12] i zamontować na filtrze (Uwaga! Tuleje filtra są prawidłowo zamocowane dopiero po kliknięciu i gdy oba symbole kropli  pokrywają się!) oraz założyć nowy zegar sterujący filtra SATA [1-5] i aktywować go poprzez naciśnięcie
14. Powoli otwierać podłączony wcześniej zawór odcinający (nie wchodzi w zakres dostawy)

7.3. Przebudowa filtra SATA 584 z przepływu prawostronnego na lewostronny

1. Zredukować ciśnienie w filtrze (zamknąć zawór odcinający zainstalowany przed filtrem)
2. Zdemontować tuleje filtra [4-1], obracając je zgodnie z ruchem wskazówek zegara
3. Poluzować śruby przy zespole pokrywy i usunąć zespół [4-2]
4. Poluzować śruby przy mocowaniu ściennym i usunąć mocowanie [4-3]
(Uwaga! Poluzowane głowice filtra [1-15])
5. Poluzować i usunąć korki [4-4]
6. Rozgrzać manometr [4-5] opalarką, aż klej zmięknie. Manometr można odkręcić ręką.
(Uwaga! Manometr poluzowywać tylko ręką)
7. Przykleić manometr po przeciwnej stronie klejem Loctite 276 i ustawić wskazanie [4-6] (Uwaga! Klej utwardza się po ok. 5 minutach)
8. Przykręcić korek [4-7] na blok
9. Zamocować mocowanie ścienne 8 śrubami [4-8]
(Uwaga! Zsunąć głowice filtra [1-15])
10. Zamocować zespół pokrywy 3 śrubami [4-9]
(Uwaga! Zwrócić uwagę na orientację)
11. Wprowadzić tuleje filtra [4-10] i zamontować na filtrze
(Uwaga! Tuleje filtra są prawidłowo zamocowane dopiero po kliknięciu i gdy oba symbole kropli  pokrywają się!)
12. Powoli otwierać podłączony wcześniej zawór odcinający (nie wchodzi w zakres dostawy)

8. Uruchomienie

 	Ostrzeżenie! Uwaga!
 	
<p>Nieprawidłowo zatrzaśnięte tuleje filtra stanowią zagrożenie dla zdrowia i życia! Stosować tylko odporne na rozpuszczalniki, antystatyczne, nieuszkodzone i znajdujące się w nienagannym stanie technicznym węże sprężonego powietrza wytrzymujące ciągle ciśnienie powietrza co najmniej 10 barów, np. nr art. 53090!</p>	

	Wskazówka!
<ul style="list-style-type: none"> • Na zaworze kulowym [1-3] zamontować przyłączy sprężonego powietrza G$\frac{1}{4}$" (gwint wewnętrzny) lub odpowiednią szybkozłączkę SATA G $\frac{1}{4}$"(gwint wewnętrzny) (nr art. 13599, nie wchodzi w zakres dostawy). • W celu przeprowadzenia regularnej konserwacji filtra wymienić i aktywować zegar sterujący filtra SATA danego stopnia filtra (filtr spiekowy, filtr dokładny i filtr z węglem aktywnym 6 miesięcy). 	

1. Filtr wolno uruchamiać tylko po całkowitym złożeniu i ustawieniu w pozycji pionowej.
2. Przed doprowadzeniem ciśnienia do filtra upewnić się, że filtr jest prawidłowo zamknięty.
3. Podłączyć odpowiedni wąż do sprężonego powietrza.
4. Przekręcić pokrywę regulacyjną [1-8] do oporu przeciwnie do ruchu wskazówek zegara; stan = zamknięta.
5. Otworzyć na całą szerokość zawór kulowy [1-3].
6. Sprawdzić tuleje filtra pod kątem zatrzaśnięcia bagnetu (Uwaga! Tuleje filtra są prawidłowo zamocowane dopiero po kliknięciu i gdy oba symbole kropli  pokrywają się!)
7. Powoli otwierać podłączony wcześniej zawór odcinający (nie wchodzi w zakres dostawy)
8. Obracać pokrywę regulacyjną [1-8] przeciwnie do ruchu wskazówek zegara do momentu, aż w manometrze [1-6] wyświetli się żądane ciśnienie.
9. Skontrolować i w razie potrzeby wyregulować ciśnienie podczas

eksploatacji pistoletu lakierniczego (dźwignia spustu odciągnięta do końca)

9. Działanie

9.1. Stopień filtrowania [A]:

Filtr pierwszego stopnia oddziela cząstki o wielkości przekraczającej 5 μm oraz kondensat wody i olej. W filtrze tym zamontowany jest filtr spiekany (nr kat. 22160).

	Wskazówka!
Filtr spiekany: <ul style="list-style-type: none"> • dokładność 5 μm 	

W przypadku przekroczenia określonego poziomu kondensatu automatyczny zawór spustowy kondensatu [1-10] otwiera się pod ciśnieniem. Z wyjątkiem niewielkiej ilości resztkowej kondensat zostaje odprowadzony poprzez wąż do spustu kondensatu [1-14] do odpowiedniego naczynia (nie wchodzi w zakres dostawy).

9.2. Stopień filtrowania [B]:

Drugi stopień filtra oddziela za pomocą włożonego wkładu filtra dokładnego (nr art. 1097999) najdrobniejsze cząstki stałe oraz aerozole.

	Wskazówka!
Wkład filtra dokładnego: <ul style="list-style-type: none"> • specjalna włóknina z mikrofibry • Dokładność 0,01 μm, współczynnik oddzielania 99,998 %, w odniesieniu do cząstek > 0,01 μm 	

9.3. Stopień filtrowania [C]:

Trzeci stopień filtra adsorbuje za pomocą włożonego wkładu z węglem aktywnym (nr art. 1098004) aerozole. Przed filtrem z węglem aktywnym należy zawsze podłączyć stopnie filtra [A] i [B].

	Wskazówka!
Wkład filtracyjny z węglem aktywnym:	

**Wskazówka!**

- Spiekany węgiel aktywny

9.4. Zespół reduktora ciśnienia [D]:

Zespół reduktora ciśnienia jest standardowo wyposażony w 2 zawory kulowe [1-3] z gwintem przyłączeniowym 1/4" (gwint zewnętrzny) i może zostać rozszerzony o moduł wyjścia powietrza. Na zaworze regulującym ciśnienie [1-7] można precyzyjnie regulować żądane ciśnienie wylotowe za pomocą pokrywy regulacyjnej [1-8] i manometru [1-6].

10. Konserwacja

**Ostrzeżenie! Uwaga!****⚠ DANGER NOTICE**

- Prace związane z konserwacją filtra mogą być wykonywane wyłącznie po wcześniejszym zredukowaniu ciśnienia!
- Filtr spiekowy [A]/nr art. 22160, tuleje filtra [1-9], [1-11], [1-12] i specjalną uszczelkę [1-16] należy czyścić najpóźniej po 6 miesiącach; w razie potrzeby wymienić filtr spiekowy!
- Wkład filtra [B]/nr art. 1097999 wymienić najpóźniej po 6 miesiącach!
- Wkład z węglem aktywnym [C]/nr art. 1098004 wymienić najpóźniej po 6 miesiącach!
- Gdy sprężone powietrze jest mocno zanieczyszczone, wkłady filtracyjne należy wymieniać z większą częstotliwością!
- Nasycone wkłady filtra stanowią niebezpieczeństwo usterek działania podczas prac lakierniczych. W przypadku stosowania urządzenia do ochrony dróg oddechowych z przewietrzaniem obcym istnieje ponadto niebezpieczeństwo pogorszenia zdrowia, trwałych uszczerbków na zdrowiu, a nawet śmierci!
- Zawsze zwracać uwagę na prawidłowo zamocowane tuleje filtra! Tuleje filtra są prawidłowo zamocowane dopiero po kliknięciu i gdy oba symbole kropli  pokrywają się!



Wskazówka!

Podczas utylizacji wkładów filtracyjnych należy przestrzegać miejscowych przepisów!

11. Usuwanie usterek

Usterka	Przyczyna	Środek zaradczy
Nie można ustawić ciśnienia	Niedostateczne ciśnienie wejściowe	Zwiększyć ciśnienie wejściowe
	Uszkodzony zawór regulacji ciśnienia	Wymienić membranę
Olej w sprężonym powietrzu wychodzącym za filtrami	Zbyt duża zawartość oleju w sprężonym powietrzu	Sprawdzić sprężarkę, osuszacz chłodniczy
	Znacznie zanieczyszczony filtr	Spuścić kondensat (otworzyć ręcznie) Przeprowadzić konserwację filtra, rozdział 10
Nie można spuścić kondensatu w ogóle lub dostatecznej ilości (minimalny poziom kondensatu jest zjawiskiem normalnym, gdyż jest on niezbędny do podnoszenia pływaka i tym samym do otwierania zaworu spustowego)	Pływak przyczepiony do zaworu spustowego	Wymontować zawór spustowy poprzez usunięcie podkładki zabezpieczającej i oczyścić lub wymienić zawór spustowy
	Uszkodzony zawór spustowy	Wymienić zawór spustowy nr kat. 15511

Usterka	Przyczyna	Środek zaradczy
Zawór spustowy nieustannie wydmu- chuje zawartość (nigdy nie rozbiierać zaworu spustowego, ryzyko uszkodzenia)	Filtr niezamontowany pionowo	Zamontować filtr pio- nowo
	Element mosiężny nie znajduje się u dołu	Poddać filtr ciśnieniu i pociągnąć element mosiężny do dołu
	Pływak przyczepiony do zaworu spustowego	Wymontować zawór spustowy i oczyścić lub wymienić
	Uszkodzony zawór spustowy	Wymienić zawór spu- stowy nr kat. 15511
	Ciśnienie wewnątrz filtra < 1 bar	Zwiększyć ciśnienie wejściowe

12. Utylizacja

Wolny od oleju i kondensatu filtr poddaje się utylizacji jako surowiec wtórny. Przestrzegać obowiązujących lokalnie przepisów!



13. Serwis

Akcesoria, części zamienne i wsparcie techniczne znajdą Państwo u lokalnego przedstawiciela SATA.

14. Gwarancja / odpowiedzialność

Obowiązują Ogólne Warunki Handlowe SATA oraz ewentualnie inne uzgodnienia umowne oraz aktualnie obowiązujące przepisy.

SATA w szczególności nie ponosi odpowiedzialności w przypadku:

- Nieprzestrzegania instrukcji obsługi
- Stosowania produktu niezgodnie z przeznaczeniem
- Obsługi przez niewykwalifikowany personel
- Niestosowania środków ochrony osobistej
- Niestosowania oryginalnych akcesoriów i części zamiennych
- Samodzielnej przebudowy i zmian technicznych
- Naturalnego zużycia
- Ekscesywnego obciążenia, nietypowego dla normalnej eksploatacji

- Prace montażowe/demontażowe

15. Części zamienne [6]

Nr art.	Nazwa
22160	Filtr spiekany
1097486	Reduktor ciśnienia
1097999	Filtr 2 stopnia
1098004	Wkład z węglem aktywnym
1098054	Zestaw wkładów
1101089	Membrana ze sprężyną i wrzecionem
1101097	Zespół regulacji ciśnienia
1101104	Manometr 0–15 barów
1101112	Zespół pokrywy kpl. z zaworami kulowymi
15511	Zawór spustowy kondensatu
24521	Element odprowadzający z o-ringiem
1101162	Tuleja filtra kpl. z zaworem spustowym kondensatu
1101154	Tuleja filtra kpl.

•	Elementy uszczelniające (nr art. 1101518)
☐	Zawarte w zestawie serwisowym (art. Nr 1102087)

16. Deklaracja zgodności WE

Aktualnie obowiązująca deklaracja zgodności jest dostępna na stronie:







www.sata.com/downloads

Índice [Original: alemão]

1. Simbologia.....	225	9. Função	232
2. Dados técnicos.....	225	10. Manutenção.....	233
3. Volume de fornecimento.....	226	11. Resolução de falhas.....	234
4. Estrutura do filtro	227	12. Tratamento	235
5. Uso correto.....	227	13. Serviço para clientes	235
6. Notas de segurança	228	14. Garantia & Responsabilida- de	235
7. Montagem	229	15. Peças sobresselentes	236
8. Colocação em funcionamento	231	16. Declaração de conformidade CE	236

1. Simbologia

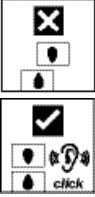
	Advertência! Contra perigos que podem levar à morte ou a lesões graves.
	
	Cuidado! Em situações perigosas que podem levar a danos materiais.
	
	Nota! Dicas úteis e recomendações.
	Aparafusar as caixas do filtro até se ouvir um "clique" e assegurar que os símbolos da gota de óleo estão alinhados como na figura.

2. Dados técnicos

Entrada de ar	G 1/2" (rosca interior)	
Saída de ar	1/4" (rosca exterior)	G 1/2" (rosca interior) (na montagem do tubo)

Sobrepresão máxima de funcionamento de entrada	15,0 bar	218 psi
Sobrepresão máxima de funcionamento de saída	15,0 bar	218 psi
Temperatura ambiente máxima	120 °C ou 60 °C no caso de carvão ativado	248 °F ou 140 °F no caso de carvão ativado
Fluxo de ar em 6,0 bar	aprox. 3 800 NI/min	
Fluxo de ar em 87 psi	aprox. 134,2 cfm	

Peso	
SATA filter 520	1523 g
SATA filter 524	3400 g
SATA filter 524L	3159 g
SATA filter 544	4689 g
SATA filter 564	1246 g
SATA filter 584	6048 g
SATA filter 584L	4184 g

3. Volume de fornecimento

SATA filter 544:

- Filtro sinterizado
- Filtro fino
- Manómetro, ajuste e 2 válvulas esféricas
- Suporte de parede de 3 níveis, incl. parafusos e buchas
- Mangueira de escoamento da condensação
- SATA filter timer
- Instruções de funcionamento

SATA filter 584:

- Filtro sinterizado
- Filtro fino
- Filtro de carvão ativado
- Manómetro, ajuste e 2 válvulas esféricas
- Suporte de parede de 4 níveis, incl. parafusos e buchas
- Mangueira de escoamento da condensação
- SATA filter timer
- Instruções de funcionamento

SATA filter 564

- Filtro de carvão ativado para equipamento posterior de um filtro SATA 544
- Suporte de parede de 4 níveis
- Caixa de ligação
- 2 parafusos
- SATA filter timer
- Instruções de funcionamento

4. Estrutura do filtro [1]



- | | |
|---|--|
| [1-1] Entrada de ar G ½" (rosca interior) | [1-9] Manga do filtro, nível de filtro A |
| [1-2] Saída de ar G ½" (rosca interior) | [1-10] Válvula de escoamento automática do condensado integrada |
| [1-3] Válvulas esféricas com saída de ar ¼" (rosca exterior) | [1-11] Caixa do filtro, nível B |
| [1-4] Tomada de controlo CO G ¼" (rosca interior) | [1-12] Caixa do filtro, nível C |
| [1-5] SATA filter timer 6 meses | [1-13] Cantoneira de fixação |
| [1-6] Manómetro 0–15 bar | [1-14] Mangueira de escoamento do condensado (não está visível) |
| [1-7] Válvula de regulação da pressão (não visível) | [1-15] Cabeça do filtro |
| [1-8] Cobertura de regulação | [1-16] Vedação especial (não visível) |

5. Uso correto



Os filtros SATA 500 foram desenvolvidos para preparar o ar comprimido técnico. Eles separam os componentes sólidos, líquidos e parcialmente gasosos do ar comprimido que passa pelo filtro.

6. Notas de segurança

6.1. Notas de segurança geral

 	Advertência! Cuidado!
⚠ DANGER NOTICE	
<ul style="list-style-type: none">• Antes de usar o filtro, leia todas as indicações de segurança e as instruções de funcionamento cuidadosamente e na íntegra. As indicações de segurança e os passos previstos devem ser mantidos.• Guardar todos os documentos fornecidos e, se o filtro for facultado a outra pessoa, entregar também estes documentos.	

6.2. Notas de segurança específicas do filtro

 	Advertência! Cuidado!
⚠ DANGER NOTICE	
<ul style="list-style-type: none">• Cumprir as normas locais de segurança, prevenção de acidentes, proteção no trabalho e proteção ao meio-ambiente!• A utilização, a limpeza e a manutenção devem ser realizadas somente por pessoal qualificado!• Nunca operar o filtro se estiver danificado ou faltando peças!• Controlar o filtro regularmente e, se necessário, realizar a manutenção!• Em caso de danos, parar o funcionamento do filtro imediatamente!• Nunca alterar tecnicamente o filtro ou a sua construção!• Utilizar somente peças sobressalentes originais ou os acessórios SATA!	

6.3. Utilização em áreas com risco de explosão

O filtro está aprovado para ser utilizado em áreas potencialmente explosivas das Zonas 1 e 2. Observar a rotulagem do produto.

7. Montagem

7.1. Filtro SATA 500

- Perfurar a parede de acordo com a figura para o filtro SATA 584 [2-1], filtro SATA 544 [2-2] ou filtro SATA 524 [2-3]
- Desmontar as caixas dos filtros [1-9], [1-11] e [1-12]
- Fixar o filtro na parede verticalmente, utilizando os parafusos fornecidos
- Conectar a entrada de ar G ½" (rosca interior) com união roscada removível na tubagem do ar comprimido
- Montar as caixas do filtro em [1-9], [1-11] e [1-12] no filtro (**Atenção!** As caixas do filtro só ficam corretamente presas após se ouvir um clique e quando ambos os símbolos das gotas de óleo  estão alinhados!), colocar o SATA filter timer [1-5] e premir para ativar
- Colocar o tubo de drenagem de condensação [1-14] na válvula de drenagem [1-10]; introduzir a extremidade do tubo num recipiente coletor adequado (não incluído no fornecimento).



Indicação!

Montar uma válvula de corte antes do filtro, por exemplo, n.º de artigo **10934** (não está no lote de fornecimento); Isto possibilita uma manutenção simples do filtro.

7.2. Equipamento posterior do filtro SATA 544 para o filtro SATA 584

Para o equipamento posterior com um filtro de carvão ativado, é necessário um filtro SATA 564 [C] (n.º de artigo **1101005**):

1. Retirar a pressão do filtro (fechar a válvula de corte conectada)
2. Desmontar as caixas do filtro [3-1], rodando no sentido dos ponteiros do relógio
3. Remover, verificar e, se necessário, limpar ou substituir os cartuchos do filtro [3-2]
4. Desmontar o filtro SATA 544 da parede
5. Remover os parafusos [3-3] (**Atenção!** Cabeças dos filtros [1-15] soltas)
6. Remover o suporte de parede de 3 níveis [3-4]
7. Retirar o redutor de pressão [D] [3-5]
8. Encaixar as cabeças dos filtros [3-6] (**Atenção!** Respeitar a posição)

de instalação!)

9. Inserir a caixa de ligação [3-7]
10. Encaixar o redutor de pressão [3-8] e deslocar os níveis de filtro para o bloco
11. Colocar o suporte de parede de 4 níveis [3-9] e fixar com parafusos [3-10]
12. Fixar o filtro SATA 584 na parede verticalmente, utilizando os orifícios existentes
13. Introduzir os cartuchos dos filtros [3-11] nas caixas [3-12] e montar no filtro (**Atenção!** As caixas do filtro só ficam corretamente presas após se ouvir um clique e quando ambos os símbolos das gotas de óleo  estão alinhados!), colocar o novo SATA filter timer [1-5] e premir para ativar
14. Abrir lentamente a torneira de seccionamento a montante (não incluída no fornecimento)

7.3. Alterações do filtro SATA 584 da direita para a esquerda





1. Retirar a pressão do filtro (fechar a válvula de corte conectada)
2. Desmontar as caixas do filtro [4-1], rodando no sentido dos ponteiros do relógio
3. Desapertar os parafusos da unidade da tampa e remover a unidade [4-2]
4. Desapertar os parafusos do suporte da parede e remover o suporte [4-3]
(**Atenção!** Cabeças dos filtros [1-15] soltas)
5. Desapertar o bujão roscado [4-4] e remover
6. Aquecer o manómetro [4-5] com a pistola de ar quente até a cola amolecer. É possível desaparafusar manualmente o manómetro.
(**Atenção!** Soltar o manómetro apenas com as mãos)
7. Colar o manómetro no lado oposto com Loctite 276 e alinhar o indicador [4-6] (**Atenção!** A cola endurece após aprox. 5 minutos)
8. Enroscar o bujão roscado [4-7] no bloco
9. Fixar o suporte da parede com 8 parafusos [4-8]
(**Atenção!** Juntar as cabeças dos filtros [1-15])
10. Fixar a unidade da tampa com 3 parafusos [4-9]
(**Atenção!** Observar a orientação)
11. Inserir as caixas do filtro [4-10] e montar no filtro
(**Atenção!** As caixas do filtro só ficam corretamente presas após se

ouvir um clique e quando

ambos os símbolos das gotas de óleo  estão alinhados!)

12. Abrir lentamente a torneira de seccionamento a montante (não incluída no fornecimento)

8. Colocação em funcionamento

 	Advertência! Cuidado!
 DANGER  NOTICE	
<p>Se as caixas dos filtros não ficarem corretamente encaixadas, poderá correr perigo de vida! Utilizar apenas mangueiras de ar comprimido resistentes a solventes, antiestáticas, sem danos e tecnicamente perfeitas com uma resistência à pressão permanente de, pelo menos, 10 bar, por exemplo, n.º de artigo 53090!</p>	

	Indicação!
<ul style="list-style-type: none"> • Montar a conexão de ar comprimido G ¼" (rosca interior) ou acoplamento rápido SATA adequado G ¼" (rosca interior) (n.º de artigo 13599, não incluído no fornecimento) na válvula esférica [1-3]. • Para uma manutenção regular do filtro, substituir e ativar o SATA filter timer do respetivo nível do filtro (filtro sinterizado, filtro fino e filtro de carvão ativado 6 meses). 	

1. Os filtros só devem ser colocados em funcionamento quando estão montados na totalidade e posicionados verticalmente.
2. Garantir que o filtro está fechado corretamente antes de ser colocado sob pressão.
3. Conectar a mangueira de ar comprimido adequada.
4. Rodar a tampa de regulação [1-8] até ao batente, no sentido contrário ao dos ponteiros do relógio; estado = fechada.
5. Abrir completamente a válvula esférica [1-3].
6. Verificar as caixas dos filtros quanto ao encaixe da baioneta (**Atenção!** As caixas do filtro só ficam corretamente presas após se ouvir um clique e quando ambos os símbolos das gotas de óleo  estão alinhados!)
7. Abrir lentamente a torneira de seccionamento a montante (não incluí-

da no fornecimento)

8. Rodar a tampa de regulação **[1-8]** no sentido dos ponteiros do relógio até ser apresentada a pressão pretendida no manómetro **[1-6]**.
9. Controlar a pressão ao operar a pistola de pintura (arco completamente removido)
e, se necessário, reajustar.

9. Função

9.1. Nível de filtro [A]:

O primeiro nível de filtragem elimina partículas maiores que 5 µm, como também água condensada e óleo. No filtro, está montado um filtro de sinterização (**Art. Nr. 22160**).



Indicação!

Filtro sinterizado:

- Precisão 5 µm

Se um determinado nível de condensação for excedido, a válvula de drenagem de condensação automática **[1-10]** abre-se sob pressão. A condensação é drenada através do tubo de drenagem de condensação **[1-14]** para o recipiente coletor (não incluído no fornecimento) até atingir uma quantidade residual reduzida.

9.2. Nível de filtro [B]:

O segundo nível do filtro separa as mais pequenas partículas, bem como aerossóis, através do cartucho do filtro fino (**n.º de artigo 1097999**) instalado.



Indicação!

Cartucho de filtro fino:

- Tela de microfibras especial
- Precisão 0,01 µm, grau de eliminação 99,998 %, referente a partícula > 0,01 µm

9.3. Nível de filtro [C]:

O terceiro nível do filtro absorve os aerossóis através do cartucho de carvão ativado (**n.º de artigo 1098004**). Um filtro de carvão ativado deve ser sempre precedido dos níveis de filtro **[A]** e **[B]**.



Indicação!

Cartucho de carvão ativo:

- Carvão ativado sinterizado

9.4. Unidade do redutor de pressão [D]:

A unidade do redutor de pressão é equipada de série com 2 válvulas esféricas [1-3] com rosca de ligação G¼" (rosca exterior) e pode ser ampliada com um módulo de saída. Na válvula de regulação de pressão [1-7], é possível regular a pressão de saída pretendida através da tampa de regulação [1-8] e do manómetro [1-6] com precisão.

10. Manutenção



Advertência! Cuidado!

⚠ DANGER **NOTICE**

- Os trabalhos de manutenção no filtro devem ser realizados somente sem pressão!
- Limpar o filtro sinterizado [A]/n.º de artigo 22160 e as caixas dos filtros [1-9], [1-11], [1-12] e a vedação especial [1-16] o mais tardar após 6 meses; se necessário, substituir o filtro sinterizado!
- Substituir o cartucho do filtro fino [B]/n.º de artigo 1097999 o mais tardar após 6 meses!
- Substituir o cartucho de carvão ativado [C]/n.º de artigo 1098004 o mais tardar após 6 meses!
- **Substituir os cartuchos de filtro em períodos menores se o ar comprimido estiver muito sujo!**
- Nos cartuchos dos filtros saturados, há perigo de falhas de funcionamento durante trabalhos de pintura. A utilização de uma proteção respiratória de ventilação forçada pode ainda prejudicar a saúde, causar efeitos nocivos permanentes e a morte!
- **Garantir sempre que as caixas dos filtros estão bem presas!** As caixas do filtro só ficam corretamente presas após se ouvir um **clique** e quando ambos os símbolos das gotas de óleo  estão alinhados!

**Indicação!**

Na eliminação dos cartuchos de filtro, observar as normas locais!

11. Resolução de falhas

Falha	Causa	Ajuda
A pressão não pode ser ajustada	A pressão de entrada não é suficiente	Aumentar a pressão de entrada
	Válvula reguladora de pressão com defeito	Trocar membrana
Óleo no ar de pressão de saída	Muito óleo no ar de pressão de saída	Compressor, controlar o secador refrigerado
	Filtro saturado	Escoar o condensado (abrir manualmente) Realizar manutenção no filtro, capítulo 10
O escoamento do condensado não é realizado ou é insuficiente (uma quantidade mínima de condensado é normal, pois este é necessário para elevar o flutuador e, com isso, para a abertura da válvula de escoamento)	O flutuador está colado na válvula de escoamento	Desmontar a válvula de escoamento retirando a arruela de segurança e limpar a válvula de escoamento ou substituí-la
	A válvula de escoamento está danificada	Substituir a válvula de escoamento, nº de artigo 15511

Falha	Causa	Ajuda
A válvula de escoamento está soprando continuamente (nunca desmontar a válvula de escoamento, perigo de danos)	O filtro não está montado verticalmente	Montar o filtro verticalmente
	Peça de bronze não está embaixo	Colocar o filtro sob pressão e puxar a peça de bronze para baixo
	O flutuador está colado na válvula de escoamento	Desmontar a válvula de escoamento ou substituí-la
	A válvula de escoamento está danificada	Substituir a válvula de escoamento, nº de artigo 15511
	Pressão interna do filtro < 1 bar	Aumentar a pressão de entrada

12. Tratamento

A eliminação do filtro de óleo ou sem condensado é realizado como a de um material reciclável. Observar as normas locais!



13. Serviço para clientes

Os acessórios, as peças sobressalentes e o suporte técnico são fornecidos pelo seu representante SATA.

14. Garantia & Responsabilidade

São válidas as condições gerais de contrato da SATA e, se necessário, outros acordos contratuais bem as respectivas leis em vigor.

A SATA não se responsabiliza especialmente por:

- Inobservância das instruções de funcionamento
- Uso incorreto do produto
- Emprego de pessoal desqualificado
- A não utilização de equipamento pessoal de proteção
- A não utilização de acessórios e peças sobressalentes originais
- Remodelações realizadas por iniciativa própria ou alterações técnicas

- Uso ou desgaste natural
- Impacto impróprio durante o uso
- Trabalhos de montagem e desmontagem

15. Peças sobresselentes [6]

Artigo-nº	Designação
22160	Filtro sinterizado
1097486	Redutor de pressão
1097999	Cartucho do filtro fino
1098004	Cartucho de carvão ativado
1098054	Conjunto de cartuchos
1101089	Membrana incl. mola e fuso
1101097	Unidade de ajuste da pressão
1101104	Manómetro 0–15 bar
1101112	Unidade da tampa completa com válvulas esféricas
15511	Válvula de drenagem de condensação
24521	Purgador com anel o-ring
1101162	Caixa do filtro completa com válvula de drenagem de condensação
1101154	Caixa do filtro completa

<input type="checkbox"/>	Elementos de vedação (n.º de artigo 1101518)
<input type="checkbox"/>	Incluído no conjunto de serviços (Art. No. 1102087)

16. Declaração de conformidade CE

Poderá encontrar a declaração de conformidade atualmente em vigor em:







www.sata.com/downloads

Index conținut [versiunea originală: germană]

1. Simboluri	237	9. Funcția.....	244
2. Date tehnice	237	10. Întreținerea	245
3. Setul de livrare	238	11. Remedierea defectăunilor	246
4. Structura filtrelor	239	12. Dezafectarea	247
5. Utilizarea conform destinației prevăzute.....	239	13. Serviciul asistență clienți	247
6. Indicații privind siguranța.....	240	14. Garanție / responsabilitate ...	247
7. Montarea	240	15. Piese de schimb	247
8. Indicații privind siguranța.....	243	16. Declarație de conformitate CE	248

1. Simboluri

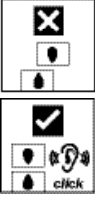
	Avertizare! Împotriva pericolului, care poate cauza moartea sau răni grave.
	
	Precauție! Împotriva situației periculoase, care poate cauza daune materiale.
	
	Indicație! Sfaturi și recomandări utile.
	Rugăm introduceți prin rotire tuburile de filtrare până la "zgomotul caracteristic de clic" □i aveți în vedere ca simbolurile de picătură să se alieneze a□a cum este ilustrat.

2. Date tehnice

Intrare aer	G 1/2" (filet interior)	
leșire aer	1/4" (filet exterior)	G 1/2" (filet interior) (pentru asamblarea conductelor)

Suprapresiunea max. de intrare, de lucru	15,0 bari	218 psi
Suprapresiunea max. de ieșire, de lucru	15,0 bari	218 psi
Temperatura max. ambientală	120 °C respectiv 60 °C la cărbune activ	248 °F respectiv 140 °F la cărbu- ne activ
Flux de aer la 6,0 bari	ca. 3.800 LN/min	
Flux de aer la 87 psi	ca. 134,2 cfm	

Greutate	
SATA filter 520	1523 g
SATA filter 524	3400 g
SATA filter 524L	3159 g
SATA filter 544	4689 g
SATA filter 564	1246 g
SATA filter 584	6048 g
SATA filter 584L	4184 g

3. Setul de livrare

SATA filter 544:

- Filtru sinterizat
- Filtru fin
- Manometru, sistem de reglare și 2 robinete cu bilă
- Suport de perete în 3 trepte inclusiv șuruburi și dibluri
- Furtun de evacuare a condensatului
- Timer pentru filtrul SATA
- Manual de utilizare

SATA filter 584:

- Filtru sinterizat
- Filtru fin
- Filtru cu cărbune activ
- Manometru, sistem de reglare și 2 robinete cu bilă
- Suport de perete în 4 trepte inclusiv șuruburi și dibluri
- Furtun de evacuare a condensatului
- Timer pentru filtrul SATA
- Manual de utilizare

SATA filter 564

- Filtru cu cărbune activ pentru post-echiparea unui filtru SATA 544
- Suport de perete în 4 trepte
- Tub de legătură
- 2 șuruburi
- Timer pentru filtrul SATA
- Manual de utilizare

4. Structura filtrelor [1]





- | | |
|---|---|
| [1-1] Intrarea de aer G ½" (filet interior) | [1-9] Manșon filtru, treaptă de filtrare A |
| [1-2] Ieșire pentru aer G ½" (filet interior) | [1-10] Ventil integrat de evacuare automată a condensatului |
| [1-3] Robinete cu bilă cu ieșire pentru aer ¼" (filet exterior) | [1-11] Tub de filtrare, treapta de filtrare B |
| [1-4] Bucșă pentru monitor CO G ¼" (filet interior) | [1-12] Tub de filtrare, treapta de filtrare C |
| [1-5] Timer pentru filtrul SATA 6 luni | [1-13] Colțar de prindere |
| [1-6] Manometru 0 - 15 bari | [1-14] Furtun de evacuare a condensatului (nu este vizibil) |
| [1-7] Supapă de reglare a presiunii (nu se vede) | [1-15] Cap filtru |
| [1-8] Capac de reglare | [1-16] Garnitură specială (nu se vede) |

5. Utilizarea conform destinației prevăzute





Filtrele SATA 500 au fost dezvoltate pentru prepararea aerului tehnic comprimat. Ele separă componentele solide, lichide și parțial gazoase din aerul comprimat care trece prin filtru.

6. Indicații privind siguranța

6.1. Indicații generale privind siguranța

 	Avertisment! Precauție!
 	
<ul style="list-style-type: none"> • Înainte de folosirea filtrelor, citiți cu atenție și în întregime toate indicațiile privind siguranța și instrucțiunile de utilizare. Indicațiile privind siguranța și etapele prevăzute trebuie respectate. • Păstrați toate documentele atașate și predați filtrele numai împreună cu aceste documente. 	

6.2. Indicații privind siguranța specifice filtrului

 	Avertisment! Precauție!
 	
<ul style="list-style-type: none"> • A se respecta prescripțiile locale de siguranță, de prevenire a accidentelor, de protecție a muncii și de protecție a mediului înconjurător! • Utilizarea, curățarea și întreținerea numai de specialiști! • Nu puneți niciodată filtrul în funcțiune dacă prezintă deteriorări sau piese lipsă! • Verificați filtrul în mod regulat și, dacă este cazul, reparați-l! • Scoateți imediat din funcțiune filtrul în caz de deteriorare! • Nu reconstruiți filtrul sau nu-l modificați din punct de vedere tehnic! • Utilizați exclusiv piese de schimb, respectiv accesorii originale SATA! 	

6.3. Utilizarea în medii cu potențial exploziv

Filtrul este avizat pentru utilizare în medii cu potențial exploziv, zonele Ex 1 și 2. Se va avea în vedere identificatorul produsului.

7. Montarea

7.1. Filtrul SATA 500

- Amplasați găurile în perete conform figurii pentru filtrul SATA 584 [2-1], filtrul SATA 544 [2-2] sau filtrul SATA 524 [2-3]

- Demontați tuburile de filtrare [1-9], [1-11] și [1-12]
- Fixați filtrul strâns pe perete în poziție orizontală prin intermediul șuruburilor atașate
- Conectarea intrării de aer G ½" (filet interior) cu racord filetat detașabil la conducta de aer comprimat
- Montați tuburile de filtrare la [1-9], [1-11] și [1-12] pe filtru (**Atenție!** Tuburile de filtrare sunt corect fixate numai după „clic“ și dacă cele două simboluri de picătură sunt aliniate!) și atașați timerul pentru filtrul SATA [1-5] și activați-l prin apăsare
- Trageți furtunul de golire a condensului [1-14] pe supapa de golire [1-10]; introduceți capătul furtunului într-un recipient de captare adecvat (nu este inclus în pachetul de livrare).



Indicație!

În fața filtrului, montați un robinet de închidere, de ex. nr. art. 10934 (nu este inclus în setul de livrare); acesta facilitează o întreținere facilă a filtrului.



7.2. Postechiparea filtrului SATA 544 pentru obținerea filtrului SATA 584

Pentru postechipare cu un filtru cu cărbune activ este necesar un filtru SATA 564 [C] (nr. art. 1101005):





1. Depresurizați filtrul (închideți robinetul de închidere conectat în amonte)
2. Demontați tuburile de filtrare [3-1] prin rotire în sensul acelor de ceasornic
3. Extrageți cartușele de filtru [3-2], verificați-le și dacă este cazul curățați-le, respectiv schimbați-le
4. Demontați filtrul SATA 544 de pe perete
5. Îndepărtați șuruburile [3-3] (**Atenție!** Capetele de filtrare [1-15] slăbite)
6. Îndepărtați suportul de perete în 3 trepte [3-4]
7. Desprindeți reductorul de presiune [D] [3-5]
8. Introduceți corpurile de filtrare [3-6] (**Atenție!** Respectați poziția de montare!)
9. Introduceți tubul de legătură [3-7]
10. Introduceți reductorul de presiune [3-8] și împingeți treptele de filtrare pe bloc

11. Așezați suport de perete în 4 trepte **[3-9]** și fixați-l cu șuruburile **[3-10]**
12. Fixați strâns filtrul SATA 584 orizontal pe perete cu orificiile existente
13. Introduceți cartușele de filtru **[3-11]** în tuburile de filtrare **[3-12]** și montați-le pe filtru (**Atenție!** Tuburile de filtrare sunt corect fixate numai după clic și dacă cele două simboluri de picătură  sunt aliniate!) și atașați timerul pentru filtrul SATA **[1-5]** și activați-l prin apăsare
14. Deschideți lent robinetul antecuplat (nu este inclus în pachetul de livrare)

7.3. Conversia constructivă a filtrului SATA 584 cu trecerea fluxului de pe dreapta pe stânga

1. Depresurizați filtrul (închideți robinetul de închidere conectat în amonte)
2. Demontați tuburile de filtrare **[4-1]** prin rotire în sensul acelor de ceasornic
3. Desfaceți șuruburile de pe unitatea capacului și îndepărtați unitatea **[4-2]**
4. Desfaceți șuruburile de pe suportul de perete și îndepărtați suportul **[4-3]**
(**Atenție!** Capetele de filtrare **[1-15]** slăbite)
5. Desfaceți și înlăturați capacele oarbe **[4-4]**
6. Încălziți manometrul **[4-5]** cu pistolul cu aer cald până când se înmoaie lipitura
. Manometrul se poate deșuruba prin forță manuală.
(**Atenție!** Desfaceți manometrul numai cu mâna)
7. Lipiți manometrul pe partea opusă cu Loctite 276 și aliniați afișajul **[4-6]** (**Atenție!** Adezivul se întărește după aprox. 5 minute)
8. Înșurubați capacele oarbe **[4-7]** pe bloc
9. Fixați suportul de perete cu 8 șuruburi **[4-8]**
(**Atenție!** Strângeți capetele de filtru **[1-15]**)
10. Fixați unitatea capacului cu 3 șuruburi **[4-9]**
(**Atenție!** Țineți cont de orientare)
11. Introduceți tuburile de filtrare **[4-10]** □ i montați-le pe filtru
(**Atenție!** Tuburile de filtrare sunt corect fixate numai după „clic” □ i dacă cele două simboluri de picătură  sunt aliniate 
12. Deschideți lent robinetul antecuplat (nu este inclus în pachetul de livrare)

8. Indicații privind siguranța

 	Avertisment! Precauție!
 DANGER  NOTICE	
<p>Dacă tuburile de filtrare nu sunt corect fixate în poziție există pericol pentru integritatea corporală și pentru viață! Utilizați numai furtunuri de aer comprimat rezistente la solvenți, antistatice, nedeteriorate, impecabile din punct de vedere tehnic, cu rezistența la presiune permanentă de cel puțin 10 bari, de ex. nr. art. 53090!</p>	

	Indicație!
<ul style="list-style-type: none"> • Montați racordul pentru aer comprimat G$\frac{1}{4}$" (filet interior) sau cuplajul rapid SATA potrivit G $\frac{1}{4}$" (filet interior) (nr. art. 13599, nu este inclus în pachetul de livrare) pe robinetul cu bilă [1-3]. • La întreținerea curentă regulată a filtrului, înlocuiți și activați timerul filtrului SATA de la treapta de filtrare respectivă (filtrul sinterizat, filtrul fin și filtrul cu cărbune activ 6 luni). 	

1. Punerea în funcțiune a filtrului este permisă numai în stare complet montată și poziționată vertical.
2. Se vor asigura condițiile ca filtrul să fie închis corect înainte ca acesta să fie pus sub presiune.
3. Racordați furtunul adecvat de aer comprimat.
4. Rotiți căpăcelul de reglare **[1-8]** până la opritor în direcția opusă acelor de ceasornic; stare = închisă.
5. Deschideți robinetul cu bilă **[1-3]** complet.
6. Verificați fixarea în poziție a închizătorului tip baionetă de la tuburile de filtrare (**Atenție!** Tuburile de filtrare sunt corect fixate numai după „clic“ și dacă cele două simboluri de picătură  sunt aliniate!)
7. Deschideți lent robinetul antecuplat (nu este inclus în pachetul de livrare)
8. Rotiți căpăcelul de reglare **[1-8]** în sens orar până când pe manometru **[1-6]** se afișează presiunea dorită.
9. La funcționarea pistolului de vopsire (cadru complet desprins) controlați presiunea și, după caz, corectați reglajul.

9. Funcția

9.1. Treaptă de filtrare [A]:

Prima treaptă de filtrare separă particulele mai mari de 5 μm , precum și apa, respectiv uleiul condensat/ă. În filtru este încorporat un filtru sinterizat (**nr. art. 22160**).



Indicație!

Filtru sinterizat:

- Finețe 5 μm

Dacă este depășit un anumit nivel de umplere de condens, se deschide sub presiune supapa de golire a condensului automată [1-10]. Condensul este golit până la o cantitate reziduală redusă prin furtunul de golire a condensului [1-14] în recipientul de captare (nu este inclus în pachetul de livrare).

9.2. Treaptă de filtrare [B]:

A doua treaptă de filtrare separă prin intermediul cartușului filtrului fin utilizat (**nr. art. 1097999**) cele mai mici particule, precum și aerosolii.



Indicație!

Cartuș filtru fin:

- Material neșesut special din micro-fibre
- Finețe 0,01 μm , grad de separare 99,998 %, raportat la particule > 0,01 μm

9.3. Treaptă de filtrare [C]:

A treia treaptă de filtrare absoarbe aerosolii prin intermediul cartușului cu cărbune activ utilizat (**nr. art. 1098004**). Înaintea unui filtru cu cărbune activ trebuie să fie întotdeauna inserate treptele de filtrare [A] și [B].



Indicație!





Cartușul filtrului cu cărbune activ:

- Cărbune activ sinterizat

9.4. Unitatea reductorului de presiune [D]:

Unitatea reductorului de presiune este echipată în varianta standard cu 2 robinete cu bilă [1-3] filete de racord ¼" (filete exterioare) și poate fi extinsă cu un modul de derivație. Cu supapa de reglare a presiunii [1-7] se poate regla fin presiunea de ieșire dorită prin intermediul căpăcelului de reglare [1-8] și manometrului [1-6].

10. Întreținerea

 	Avertisment! Precauție!
 DANGER  NOTICE	
<ul style="list-style-type: none"> • Este permisă realizarea lucrărilor de întreținere a filtrului numai în stare depresurizată! • Curățați filtrul sinterizat [A]/nr. art. 22160 și tuburile de filtrare [1-9], [1-11], [1-12] și garnitura specială [1-16] cel târziu după 6 luni; înlocuiți după caz, filtrul sinterizat! • Înlocuiți cartușul filtrului fin [B]/nr. art. 1097999 cel târziu după 6 luni! • Înlocuiți cartușul cu cărbune activ [C]/nr. art. 1098004 cel târziu după 6 luni! • În cazul unui aer comprimat cu un grad ridicat de impurități, schimbați cartușele de filtru la intervale mai scurte! • În cazul cartușelor de filtru saturate există pericolul de disfuncționalități la lucrările de vopsire. În cazul utilizării unui aparat de protecție a respirației există în plus pericolul de afectare a sănătății, afecțiuni permanente de sănătate și se pot produce accidente mortale! • Acordați atenție întotdeauna tuburilor de filtrare corect fixate în poziție! Tuburile de filtrare sunt corect fixate numai după „clic” și dacă cele două simboluri de picătură sunt aliniate ! 	

	Indicație!
<p>La eliminarea ecologică a cartușelor de filtru, respectați dispozițiile locale!</p>	

11. Remedierea defecțiunilor

Defecțiunea	Cauză	Remediere
Presiunea nu se poate regla	Presiunea de intrare este insuficientă	Majorați presiunea de intrare
	Ventil de reglare a presiunii defect	Schimbarea membranei
Ulei în aerul comprimat evacuat	Prea mult ulei în aerul comprimat	Controlați compresorul, uscătorul la rece
		Evacuați condensatul (deschideți manual)
	Filtru colmatat	Întrețineți filtrul, capitolul 10
Evacuarea condensatului nu are loc, respectiv se evacuează insuficient (un nivel minim de condensat este normal, deoarece acesta este necesar pentru ridicarea flotorului și astfel pentru deschiderea ventilului de evacuare)	Flotorul este lipit ferm pe ventilul de evacuare	Demontați ventilul de evacuare prin îndepărtarea discului de siguranță și curățați sau schimbați ventilul de evacuare
	Ventil de evacuare deteriorat	Schimbați ventilul de evacuare nr. art. 15511
Ventilul de evacuare purjează permanent (nu dezasamblați ventilul de evacuare, pericol de deteriorare)	Filtrul nu este montat perpendicular	Montați filtrul perpendicular
	Piesa de alamă nu este jos	Puneți filtrul sub presiune și trageți în jos piesa de alamă
	Flotorul este lipit ferm pe ventilul de evacuare	Demontați ventilul de evacuare și curățați sau schimbați
	Ventil de evacuare deteriorat	Schimbați ventilul de evacuare nr. art. 15511
	Presiunea interioară a filtrului < 1 bar	Majorați presiunea de intrare

12. Dezafectarea

Eliminarea ecologică a filtrului fără ulei și condensat se realizează ca material reciclabil. Respectați prevederile locale!



13. Serviciul asistență clienți

Accesorii, piese de schimb și suport tehnic se pot primi de la comerciantul dumneavoastră SATA.

14. Garanție / responsabilitate

Sunt valabile Condițiile Comerciale Generale ale SATA și, după caz, alte convenții contractuale, precum și legile respectiv valabile.

SATA nu își asumă responsabilitatea, în special în caz de:

- Nerespectare manualului de utilizare
- Utilizare neconformă destinației prevăzute a produsului
- Utilizare de personal necalificat
- Neutilizare a echipamentului personal de protecție
- Neutilizare a accesoriilor și pieselor de schimb originale
- Reconstrucții din proprie inițiativă sau modificări tehnice
- Eroziune / Uzură naturală
- Solicitare la impact atipică de utilizare
- Lucrări de montare și demontare

15. Piese de schimb [6]

Nr. art.	Denumire
22160	Filtru sinterizat
1097486	Reductor de presiune
1097999	Cartuș al filtrului fin
1098004	Cartuș cu cărbune activ
1098054	Pachet de cartușe
1101089	Membrană incl. arc și ax
1101097	Unitate de reglare a presiunii
1101104	Manometru 0-15 bari
1101112	Unitate a capacului cpl. cu robinete cu bilă

Nr. art.	Denumire
15511	Supapă de golire a condensului
24521	Element de drenare pentru garnitura inelară
1101162	Tub de filtrare cpl. Cu supapă de golire a condensului
1101154	Tub de filtrare cpl.

<input type="checkbox"/>	Elemente de etanșare (nr. art. 1101518)
<input type="checkbox"/>	Inclus în setul de servicii (nr. Art. 1102087)

16. Declarație de conformitate CE

Declarația de conformitate valabilă actual o găsiți la:







www.sata.com/downloads

Содержание [язык оригинала: немецкий]

1. Символы.....	249	9. Принцип действия	257
2. Технические характеристики.....	249	10. Техническое обслуживание	258
3. Комплект поставки.....	251	11. Устранение неисправностей.....	259
4. Конструкция фильтров.....	252	12. Утилизация.....	261
5. Использование по назначению	252	13. Сервисная служба	261
6. Указания по технике безопасности	252	14. Гарантия / ответственность	261
7. Монтаж	254	15. Запасные части.....	261
8. Ввод в эксплуатацию.....	256	16. Декларация соответствия стандартам ЕС.....	262

1. Символы

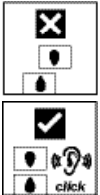
	Предупреждение! об опасности, которая может привести к летальному исходу или получению тяжелых травм.
	
	Осторожно! опасная ситуация, которая может привести к материальному ущербу.
	
	Указание! Полезные советы и рекомендации.
	Вкрутите стаканы фильтра до "щелчка" и убедитесь, что значки капель находятся на одной линии, как показано на рисунке.

2. Технические характеристики

Воздухозаборник	G 1/2" (внутренняя резьба)
-----------------	----------------------------

Воздуховыпускное отверстие	1/4" (наружная резьба)	G 1/2" (внутренняя резьба) (при установке в трубопровод)
Макс. избыточное входное рабочее давление	15,0 бар	218 psi
Макс. избыточное выходное рабочее давление	15,0 бар	218 psi
Макс. температура окружающей среды	120 °C либо 60 °C при наличии активированного угля	248 °F либо 140 °F при наличии активированного угля
Расход воздуха на 6,0 бар	ок 3 800 ст.л/мин	
Расход воздуха на 87 psi	ок 134,2 cfm	
Вес		
SATA filter 520	1523 г	
SATA filter 524	3400 г	
SATA filter 524L	3159 г	
SATA filter 544	4689 г	
SATA filter 564	1246 г	
SATA filter 584	6048 г	
SATA filter 584L	4184 г	

3. Комплект поставки

SATA filter 544:

- Керамический фильтр
- Фильтр тонкой очистки
- манометр, регулятор и 2 шаровых крана
- Настенный кронштейн, 3-ступенчатый, в комплекте с винтами и дюбелями
- Шлангопровод слива конденсата
- SATA filter timer
- Руководство по эксплуатации

SATA filter 584:

- Керамический фильтр
- Фильтр тонкой очистки
- Фильтр с активированным углем
- манометр, регулятор и 2 шаровых крана
- Настенный кронштейн, 4-ступенчатый, в комплекте с винтами и дюбелями
- Шлангопровод слива конденсата
- SATA filter timer
- Руководство по эксплуатации

SATA filter 564

- Фильтр с активированным углем для дооборудования фильтра SATA 544
- 4-ступенчатый настенный кронштейн
- Соединительная гильза
- 2 винта
- SATA filter timer
- Руководство по эксплуатации

4. Конструкция фильтров [1]

- | | |
|---|---|
| [1-1] Входное отверстие для воздуха G ½" (внутренняя резьба) | [1-9] Гильза фильтра, ступень фильтра А |
| [1-2] Выпуск воздуха G ½" (внутренняя резьба) | [1-10] Встроенный автоматический клапан слива конденсата |
| [1-3] Шаровые краны с выходом воздуха ¼" (наружная резьба) | [1-11] Стакан фильтра, ступень фильтра В |
| [1-4] Гнездо для монитора СО G ¼" (внутренняя резьба) | [1-12] Стакан фильтра, ступень фильтра С |
| [1-5] SATA filter timer 6 месяцев | [1-13] Крепежный уголок |
| [1-6] Манометр 0–15 бар | [1-14] Шлангопровод слива конденсата (не показан) |
| [1-7] Клапан регулирования давления (не виден) | [1-15] Головка фильтра |
| [1-8] Регулировочная крышка | [1-16] Специальное уплотнение (не видно) |

5. Использование по назначению

Фильтры SATA 500 разработаны для подготовки технического сжатого воздуха. Они отделяют твердые, жидкие и отчасти газообразные компоненты от проходящего через фильтр сжатого воздуха.

6. Указания по технике безопасности





6.1. Общие указания по технике безопасности







Предупреждение! Осторожно!

▲ DANGER **NOTICE**

- Перед началом эксплуатации фильтров следует внимательно и полностью прочесть все указания по технике безопасности. Инструкции по технике безопасности и предписанные действия обязательны к соблюдению и выполнению.

 	Предупреждение! Осторожно!
 	
<ul style="list-style-type: none"> • Сохраняйте все прилагаемые документы и передавайте фильтры только вместе с этими документами. 	

6.2. Указания по технике безопасности, относящиеся к эксплуатации фильтров

 	Предупреждение! Осторожно!
 	
<ul style="list-style-type: none"> • Соблюдать местные предписания по технике безопасности, предотвращению несчастных случаев, безопасности труда и охране окружающей среды! • Работать с краскопультом, выполнять его очистку и техобслуживание должны только специалисты! • Ни в коем случае не включать фильтр в случае повреждения или отсутствия каких-либо деталей! • Фильтр следует регулярно проверять и, при необходимости, ремонтировать! • В случае неисправности фильтр следует немедленно вывести из эксплуатации! • Самостоятельное переоборудование или внесение изменений в конструкцию фильтра запрещается! • Использовать исключительно оригинальные запчасти или принадлежности фирмы SATA! 	

6.3. Использование во взрывоопасных областях

Фильтр разрешен к использованию во взрывоопасных зонах класса 1 и 2. Необходимо учитывать маркировку изделия.

7. Монтаж

7.1. Фильтр SATA 500

- Прodelайте отверстия в стене в соответствии с изображением для фильтра SATA 584 [2-1], SATA 544 [2-2] или SATA 524 [2-3]
- Демонтируйте стаканы фильтра [1-9], [1-11] и [1-12]
- Прочно зафиксируйте фильтр на стене в горизонтальном положении при помощи прилагаемых винтов
- С помощью разъемного резьбового соединения подключить входное отверстие для воздуха G ½" (внутренняя резьба) к линии подачи сжатого воздуха.
- Смонтируйте стаканы фильтра в позициях [1-9], [1-11] и [1-12] на фильтре
(Внимание! Стаканы фильтра правильно зафиксированы только после "щелчка" и при условии, что значки капель находятся на одной линии. Установите таймер SATA filter timer [1-5] и активируйте его нажатием
- Наденьте шланг для слива конденсата [1-14] на сливной клапан [1-10]; вставьте конец шланга в подходящий приемный резервуар (не входит в комплект поставки).



Указание!

Перед фильтром установить запорный кран, например артикул № 10934 (не входит в комплект поставки). Это позволит выполнять техобслуживание фильтра.

7.2. Дооснащение фильтра SATA 544 до SATA 584

Для дооснащения фильтром с активированным углем нужен фильтр SATA 564 [C] (арт. № 1101005):

1. Сбросить давление в фильтре (перекрыть расположенный перед ним запорный кран).
2. Демонтируйте стаканы фильтра [3-1], поворачивая их по часовой стрелке
3. Извлеките фильтрующие элементы [3-2], проверьте и при необходимости почистите или замените их
4. Демонтируйте фильтр SATA 544 со стены
5. Извлеките винты [3-3] (Внимание! Головки фильтра [1-15] не закреплены)

6. Снимите 3-ступенчатый настенный кронштейн [3-4]
7. Снимите редукционный клапан [D] [3-5]
8. Наденьте фильтрующий элемент [3-6] (Внимание! Учитывайте монтажное положение!)
9. Введите соединительную гильзу [3-7]
10. Наденьте редукционный клапан [3-8] и насадите ступени фильтра на блок
11. Наложите 4-ступенчатый настенный кронштейн [3-9] и закрепите винтами [3-10]
12. Прочно зафиксируйте фильтр SATA 584 на стене в горизонтальном положении, используя имеющиеся отверстия
13. Введите фильтрующие элементы [3-11] в стаканы фильтра [3-12] и смонтируйте их на фильтре (Внимание! Стаканы фильтра правильно зафиксированы только после "щелчка" и при условии, что значки капель находятся на одной линии!) Установите новый таймер SATA filter timer [1-5] и активируйте его нажатием
14. Медленно откройте подключенный перед фильтром запорный кран (не входит в комплект поставки)

7.3. Переоборудование фильтра SATA 584 с правостороннего на левосторонний проток

1. Сбросить давление в фильтре (перекрыть расположенный перед ним запорный кран).
2. Демонтируйте стаканы фильтра [4-1], поворачивая их по часовой стрелке
3. Ослабьте винты на узле крышки и снимите узел [4-2]
4. Ослабьте винты на настенном кронштейне и снимите кронштейн [4-3]
(Внимание! Головки фильтра [1-15] не закреплены)
5. Ослабьте и извлеките заглушку [4-4]
6. Нагрейте манометр [4-5] строительным феном до размягчения клейки. Можно отвинтить манометр усилием от руки.
(Внимание! Откручивайте манометр только вручную)
7. Вклейте манометр на противоположной стороне резьбовым фиксатором Loctite 276 и выровняйте индикатор [4-6] (Внимание! Клей застывает примерно через 5 минут)
8. Винтите в блок заглушку [4-7]
9. Закрепите настенный кронштейн 8 винтами [4-8]

(Внимание! Сдвиньте вместе головки фильтра [1-15])

10. Зафиксируйте узел крышки 3 винтами [4-9]

(Внимание! Соблюдайте ориентацию)

11. Вставьте стаканы фильтра [4-10] и установите на фильтр

(Внимание! Стаканы фильтра правильно зафиксированы только после "щелчка" и при условии, что значки капель  находятся на одной линии!)

12. Медленно откройте подключенный перед фильтром запорный кран

(не входит в комплект поставки)

8. Ввод в эксплуатацию



Предупреждение! Осторожно!

▲ DANGER NOTICE

При неправильно зафиксированных стаканах фильтра существует опасность для жизни и здоровья! Используйте только стойкие к действию растворителей, антистатические, неповрежденные, технически исправные шланги для подачи сжатого воздуха, которые способны выдерживать давление не менее 10 бар в течение длительного времени (например, арт. № 53090)!



Указание!

- Смонтируйте на шаровом кране [1-3] штуцер для подачи сжатого воздуха G $\frac{1}{4}$ " (внутренняя резьба) или подходящую быстроразъемную муфту SATA G $\frac{1}{4}$ " (внутренняя резьба) (арт. № 13599, не входит в комплект поставки).
- Для регулярного технического обслуживания замените и активируйте таймер SATA filter timer соответствующей ступени фильтра (металлокерамический фильтр, фильтр тонкой очистки и фильтр с активированным углем на 6 месяцев).

1. Фильтр должен вводиться в эксплуатацию только в полностью смонтированном состоянии и в вертикальном положении.
2. Прежде чем подавать давление на фильтр, убедитесь, что он правильно закрыт.
3. Подсоединить подходящий шлангопровод подачи сжатого возду-

ха.

4. Поверните регулировочный колпачок [1-8] против часовой стрелки до упора; состояние = закрыто.
5. Полностью откройте шаровой кран [1-3].
6. Проверьте фиксацию байонетного соединения стаканов фильтра (Внимание! Стаканы фильтра правильно зафиксированы только после "щелчка" и при условии, что значки капель  находятся на одной линии!)
7. Медленно откройте подключенный перед фильтром запорный кран (не входит в комплект поставки)
8. Поворачивайте регулировочный колпачок [1-8] по часовой стрелке, пока на манометре [1-6] не отобразится нужное давление.
9. Проверьте и при необходимости подрегулируйте давление при эксплуатации покрасочного пистолета (полностью отпущенная скоба).

9. Принцип действия

9.1. Степень фильтрации [A]:

Первая ступень фильтра отделяет частицы размером более 5 мкм, а также конденсированную воду и масло. В фильтре установлен металлокерамический фильтр (арт. № 22160).



Указание!

Керамический фильтр:

- Размер ячейки 5 мкм

При превышении определенного уровня заполнения конденсатом под давлением открывается автоматический клапан для слива конденсата [1-10]. Конденсат сливается до незначительного остаточного количества через шланг для слива конденсата [1-14] в приемный резервуар (не входит в комплект поставки).

9.2. Степень фильтрации [B]:

Вторая ступень фильтра отделяет мельчайшие частицы и аэрозоли посредством фильтрующего элемента тонкой очистки (арт. № 1097999).



Указание!

Фильтрующий патрон:

- Специальное нетканое микрополотно
- Тонкость очистки 0,01 мкм, степень очистки 99,998 %, для частиц > 0,01 мкм

9.3. Степень фильтрации [C]:

Третья ступень фильтра адсорбирует аэрозоли посредством фильтрующего элемента с активированным углем (арт. № 1098004).

Перед фильтром с активированным углем всегда должны использоваться ступени фильтра [A] и [B].



Указание!

Патрон с активированным углем:

- Спеченный активированный уголь

9.4. Узел редукционного клапана [D]:

Узел редукционного клапана в стандартном исполнении оборудован 2 шаровыми кранами [1-3] с соединительной резьбой ¼" (наружная резьба) и может дополняться отводящим модулем. На клапане регулирования давления [1-7] можно точно регулировать нужное давление в отводящей линии при помощи регулировочного колпачка [1-8] и манометра [1-6].





10. Техническое обслуживание



⚠ DANGER **NOTICE**

Предупреждение! Осторожно!

- Техобслуживание фильтра разрешается проводить только после сброса давления!

 	Предупреждение! Осторожно!
 DANGER  NOTICE	
<ul style="list-style-type: none"> • Проводите очистку металлокерамического фильтра [A]/арт. № 22160, стаканов фильтра [1-9], [1-11], [1-12] и специального уплотнения [1-16] не позднее, чем через 6 месяцев; при необходимости замените металлокерамический фильтр! • Фильтрующий элемент с активированным углем [B]/арт. № 1097999 замените не позднее, чем через 6 месяцев! • Фильтрующий элемент с активированным углем [C]/арт. № 1098004 замените не позднее, чем через 6 месяцев! • При работе со сжатым воздухом с примесями фильтрующие патроны следует заменять с более коротким интервалом! • При насыщенных фильтрующих элементах существует опасность неполадок при проведении покрасочных работ. Кроме того, при использовании респиратора с искусственной вентиляцией существует опасность причинения вреда здоровью, повреждений здоровья постоянного характера, и возможен смертельный исход! • Всегда следите за надлежащей фиксацией стаканов фильтра! Стаканы фильтра правильно зафиксированы только после "щелчка" и при условии, что значки капель  находятся на одной линии! 	

	Указание!
<p>При утилизации фильтрующих патронов соблюдать местные предписания!</p>	

11. Устранение неисправностей

Неисправность	Причина	Способ устранения
Давление не регулируется	Недостаточное входное давление	Повысить входное давление
	Редукционный клапан неисправен	Заменить мембрану

Неисправность	Причина	Способ устранения
Масло в отходящем сжатом воздухе	Повышенное количество масла в сжатом воздухе	Проверить компрессор, сушилку с охлаждением Слить конденсат (открыть ручную)
	Фильтр насыщен	Выполнить техобслуживание фильтра, глава 10
Конденсат не сливается или сливается неудовлетворительно (минимальный уровень конденсата в норме - он требуется для подъема поплавка и открывания сливного клапана)	Поплавок заклинило на сливном клапане	Снять сливной клапан, удалив стопорную шайбу, очистить его или заменить
	Поврежден сливной клапан	Заменить сливной клапан арт. № 15511
Сливной клапан постоянно открывается (разбирать сливной клапан запрещается - опасность повреждения)	Фильтр установлен не в вертикальном положении	Установить фильтр в вертикальном положении
	Латунная деталь не внизу	Подать давление на фильтр и потянуть латунную деталь вниз
	Поплавок заклинило на сливном клапане	Снять сливной клапан, очистить или заменить его
	Поврежден сливной клапан	Заменить сливной клапан арт. № 15511
	Давление в фильтре < 1 бар	Повысить входное давление

12. Утилизация

Фильтр без масла и конденсата утилизируется для вторичного использования. Соблюдать местные предписания!



13. Сервисная служба

Принадлежности, запчасти и техническую помощь вы получите у вашего поставщика продукции фирмы SATA.

14. Гарантия / ответственность

Законную силу имеют Общие условия заключения сделок SATA и в случае необходимости другие договорные обязательства, а также действующие законы.

В особенности SATA не несет ответственности в случае:

- несоблюдения инструкции по эксплуатации
- ненадлежащем использовании продукта
- допуска к работе некомпетентного персонала
- неиспользования средств индивидуальной защиты
- неиспользования оригинальных принадлежностей и запчастей
- самовольного переделывания или изменения конструкции
- естественного старения / износа
- нетипичной для использования ударной нагрузки
- монтажных и демонтажных работ

15. Запасные части [6]

Арт. №	Обозначение
22160	Керамический фильтр
1097486	Редуктор
1097999	Фильтрующий элемент тонкой очистки
1098004	Фильтрующий элемент с активированным углем
1098054	Пакет сменных элементов
1101089	Мембрана с пружиной и шпинделем
1101097	Узел управления давлением
1101104	Манометр 0-15 бар
1101112	Узел крышки в комплекте с шаровыми кранами
15511	Клапан для слива конденсата

Арт. №	Обозначение
24521	Отводящий узел с уплотнительным кольцом круглого сечения
1101162	Гильза фильтра с клапаном для слива конденсата
1101154	Стакан фильтра в комплекте

•	Уплотнительные элементы (арт. №. 1101518)
□	Входит в сервисный набор (Арт. № 1102087)

16. Декларация соответствия стандартам ЕС

Действительную на данный момент версию декларации соответствия можно найти по ссылке:







www.sata.com/downloads

Innehållsförteckning [originalversion: tyska]

1. Symboler.....	263	9. Funktion.....	270
2. Tekniska data	263	10. Underhåll	271
3. Leveransomfattning.....	264	11. Felavhjälpning	272
4. Filtrets konstruktion	265	12. Avfallshantering.....	273
5. Avsedd användning.....	265	13. Kundtjänst	273
6. Säkerhetsanvisningar.....	266	14. Garanti / ansvar.....	273
7. Montering	266	15. Reservdelar.....	273
8. Driftstart.....	269	16. EG konformitetsförklaring.....	274

1. Symboler

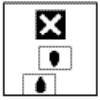
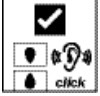
	Varning! för risker som kan leda till dödsfall eller till svåra personskador.
	
	Se upp! för farliga situationer som kan leda till sakskador.
	
	Tips! Användbara tips och rekommendationer.
	Skruva in filterhylsorna, tills att ett "klick" hörs och se till att droppsymbolerna är mitt emot varandra, se bilden.
	

2. Tekniska data

Luftingång	G 1/2" (hongänga)	
Luftutlopp	1/4" (hangänga)	G 1/2" (hongänga) (vid ledningsinstallation)

Max. ingångsdriftövertryck	15,0 bar	218 psi
Max. utmatningsdriftövertryck	15,0 bar	218 psi
Max. omgivningstemperatur	120 °C resp. 60 °C vid aktivt kol	248 °F resp. 140 °F vid aktivt kol
Luftgenomströmning vid 6,0 bar	ca. 3.800 NI/min	
Luftgenomströmning vid 87 psi	ca. 134,2 cfm	

Vikt	
SATA filter 520	1 523 g
SATA filter 524	3 400 g
SATA filter 524L	3 159 g
SATA filter 544	4 689 g
SATA filter 564	1 246 g
SATA filter 584	6 048 g
SATA filter 584L	4 184 g

3. Leveransomfattning

SATA filter 544:

- Sinterfilter
- Finfilter
- Manometer, regulator och 2 kulventiler
- Väggfäste för 3 steg inklusive skruvar och pluggar
- Kondensattömningsslang
- SATA filter-timer
- Bruksanvisning

SATA filter 584:

- Sinterfilter
- Finfilter
- Aktivt kolfilter
- Manometer, regulator och 2 kulventiler
- Väggfäste för 4 steg inklusive skruvar och pluggar
- Kondensattömningsslang
- SATA filter-timer
- Bruksanvisning

SATA filter 564

- Aktivt-kolfilter för komplettering av ett SATA filter 544
- Väggfäste för 4 steg
- Förbindelsehylsa
- 2 skruvar
- SATA filter-timer
- Bruksanvisning

4. Filtrets konstruktion [1]





- | | |
|--|--|
| [1-1] Luftingång G ½" (hongänga) | [1-9] Filterhylsa, filtersteg A |
| [1-2] Luftutgång G ½" (invändig gänga) | [1-10] Integrerad automatisk kondensattömningsventil |
| [1-3] Kulventiler med luftutgång ¼" (utvändig gänga) | [1-11] Filterhylsa, filtersteg B |
| [1-4] CO-bildskärm G ¼" (invändig gänga) | [1-12] Filterhylsa, filtersteg C |
| [1-5] SATA filter-timer 6 månader | [1-13] Fästvinkel |
| [1-6] Manometer 0-15 bar | [1-14] Kondensattömnings slang (syns inte) |
| [1-7] Tryckreglerventil (syns inte) | [1-15] Filterhuvud |
| [1-8] Reglagehuva | [1-16] Specialtätning (syns inte) |

5. Avsedd användning





SATA filter 500 har utvecklats för rening av teknisk tryckluft. Den avskiljer fasta, flytande och delvis gasformiga beståndsdelar från den tryckluft som strömmar genom filtret.

6. Säkerhetsanvisningar

6.1. Allmänna säkerhetsanvisningar

 	Varning! Se upp!
 	
<ul style="list-style-type: none"> • Läs igenom alla säkerhetsanvisningar och hela bruksanvisningen uppmärksamt innan du använder filtret. Säkerhetsanvisningarna och de angivna stegen måste följas. • Förvara alla medföljande dokument noga och lämna inte filtren vidare utan dem. 	

6.2. Filterspecifika säkerhetsanvisningar

 	Varning! Se upp!
 	
<ul style="list-style-type: none"> • Följ de lokala föreskrifterna för säkerhet, förebyggande av olyckor, arbetarskydd och miljöskydd! • Användning, rengöring och underhåll får endast utföras av specialister! • Använd aldrig filtret om det är skadat eller om delar saknas! • Kontrollera filtret regelbundet och reparera det vid behov! • Ta filtret ur drift omedelbart vid en skada! • Du får aldrig bygga om eller ändra filtret tekniskt på egen hand! • Använd enbart SATA originalreservdelar resp. originaltillbehör! 	

6.3. Användning i explosiva områden

Filtret är godkänt för användning i områden med explosionsrisk i ex-zon 1 och 2. Beakta produktmärkningen.

7. Montering

7.1. SATA filter 500

- Placera vägghålén enligt bilden för SATA filter 584 [2-1], SATA filter 544 [2-2] eller SATA filter 524 [2-3].

- Demontera filterhylsorna [1-9], [1-11] och [1-12].
- Fixera filtret vågrätt på väggen med hjälp av de medföljande skruvarna.
- Skruva fast luftinloppet G ½" (innergänga) löst vid tryckluftsledningen
- Montera filterhylsorna [1-9], [1-11] och [1-12] på filtret (**Observera!** Filterhylsorna är korrekt fastlåsta, först när det hörs ett "klick" och de båda droppsymbolerna  är mitt emot varandra!). Sätt SATA filter-timern [1-5] på sin plats och aktivera den med ett tryck.
- Skjut kondensatutloppsslangen [1-14] på utloppsventilen [1-10]. Stick in slangändan i en lämplig uppsamlingsbehållare (ingår inte i leveransomfattningen).



Tips!

Montera en avstängningskran före filtret, t.ex. **artikelnr 10934** (ingår inte i leveransomfattningen). Detta möjliggör ett enkelt underhåll av filtret.

7.2. Komplettering av SATA filter 544 till SATA filter 584

Det krävs ett SATA filter 564 [C] (**artikelnr 1101005**) för kunna komplettera med ett aktivt-kolfilter:

1. Gör filtret trycklöst (stäng den förkopplade avstängningskranen)
2. Demontera filterhylsorna [3-1] genom att vrida dem medurs.
3. Ta bort och kontrollera filterpatronerna [3-2]. Rengör eller byt dem vid behov.
4. Demontera SATA filter 544 från väggen.
5. Ta bort skruvarna [3-3]. (**Observera!** Filterhuvudena [1-15] sitter löst.)
6. Ta bort väggfästet för 3 steg [3-4].
7. Dra av tryckreduceraren [D] [3-5].
8. Sätt på filterkroppen [3-6]. (**Observera!** Beakta monteringsläget!)
9. För in förbindelsehylsan [3-7].
10. Sätt på tryckreduceraren [3-8] och skjut filterstegen på blocket.
11. Lägg på väggfästet för 4 steg [3-9] och fäst det med skruvarna [3-10].
12. Fixera SATA filter 584 vågrätt på väggen med hjälp av de befintliga hålen.
13. För in filterpatronerna [3-11] i filterhylsorna [3-12] och montera dem på filtret (**Observera!** Filterhylsorna är korrekt fastlåsta, först när det





hörs ett "klick" och de båda droppsymbolerna ⚠ är mitt emot varandra!). Sätt SATA filter-timern [1-5] på sin plats och aktivera den med ett tryck.

14. Öppna den förkopplade avstängningsventilen långsamt (ingår inte i leveransomfattningen).

7.3. Ombyggnation av SATA filter 584 genomströmmad från höger till vänster

1. Gör filtret trycklöst (stäng den förkopplade avstängningskranen)
2. Demontera filterhylsorna [4-1] genom att vrida dem medurs.
3. Lossa skruvarna på lockenheten och ta bort lockenheten [4-2].
4. Lossa skruvarna på väggfästet och ta bort fästet [4-3] (**Observera!** Filterhuvudena [1-15] sitter löst.).
5. Lossa blindpluggen [4-4] och ta bort den.
6. Värm upp manometern [4-5] med en värmepistol, tills att limmet mjuknar. Det går nu att skruva av manometern med handkraft. (**Observera!** Lossa manometern endast för hand.)
7. Fäst manometern med Loctite 276 på den motsatta sidan och justera in indikeringen [4-6] (**Observera!** Limmet härdar efter cirka 5 minuter.).
8. Skruva in blindpluggen [4-7] i blocket.
9. Fäst väggfästet med 8 skruvar [4-8]. (**Observera!** Skjut ihop filterhuvudena [1-15].)
10. Fixera lockenheten med 3 skruvar [4-9]. (**Observera!** Beakta placeringen.)
11. För in filterhylsorna [4-10] och montera dem på filtret (**Observera!** Filterhylsorna är korrekt låsta, först efter att ett "klick" har hörts och att de båda droppsymbolerna ⚠ är mitt emot varandra!)
12. Öppna den förkopplade avstängningsventilen långsamt (ingår inte i leveransomfattningen)

8. Driftstart

 	Varning! Se upp!
 DANGER  NOTICE	
<p>Det finns risk för liv och lem, om filterhylsorna inte har hakat fast korrekt! Använd bara lösningsmedelsbeständiga, antistatiska, oskadade och tekniskt felfria tryckluftsslanger med en kontinuerlig tryckhållfasthet på minst 10 bar, exempelvis artikelnr 53090!</p>	

	Tips!
<ul style="list-style-type: none"> • Montera en tryckluftsanslutning på G ¼" (invändig gänga) eller en passande SATA snabbkoppling på G ¼" (invändig gänga) (artikelnr 13599, ingår inte i leveransomfattningen) på kulventilen [1-3]. • Underhåll SATA filter-timern genom att byta och aktivera det aktuella filtersteget (sinterfilter, finfilter och aktivt-kolfilter 6 månader) regelbundet. 	

1. Filtret får tas i drift, endast när det är korrekt monterat och i en vertikal position.
2. Säkerställ att filtret är korrekt stängt, innan det sätts under tryck.
3. Anslut en lämplig tryckluftsslång.
4. Vrid reglerhättan **[1-8]** moturs till anslaget. Läge = stängd.
5. Öppna kulventilen **[1-3]** helt.
6. Kontrollera att filterhylsornas bajonettlås har låst (**Observera!** Filterhylsorna är korrekt låsta, först efter att ett "klick" har hörts och att de båda droppsymbolerna  är mitt emot varandra!)
7. Öppna den förkopplade avstängningsventilen långsamt (ingår inte i leveransomfattningen).
8. Vrid reglerhättan **[1-8]** medurs, ända tills att det önskade trycket visas på manometern **[1-6]**.
9. Kontrollera och vid behov reglera trycket, medan lackeringspistolen är i drift (fullt intryckt avtryckare)

9. Funktion

9.1. Filtersteg [A]:

Det första filtersteget avskiljer partiklar större än 5 µm liksom kondenserat vatten och olja. I filtret finns ett sinterfilter installerat (**art.nr. 22160**).



Tips!

Sinterfilter:

- Finhet 5 µm

Överskrids en viss kondensatnivå, öppnas den automatiska kondensatutloppsventilen [**1-10**] under tryck. Kondensatet, så när som på en liten restmängd, släpps då ut genom kondensatutloppsslangen [**1-14**] till uppsamlingsbehållaren (ingår inte i leveransomfattningen).

9.2. Filtersteg [B]:

Det andra filtersteget avskiljer små partiklar och aerosoler med hjälp av den isatta finfilterpatronen (**artikelnr 1097999**).



Tips!

Finfilterpatron:

- Speciell mikrofiberväv
- Finhet 0,01 µm, avskiljningsgrad 99,998 %, referens till partiklar > 0,01 µm

9.3. Filtersteg [C]:

Det tredje filtersteget adsorberar aerosoler med hjälp av den isatta aktivt-kolpatronen (**artikelnr 1098004**). Det måste alltid sitta ett aktivt-kolfilter före filterstegen [**A**] och [**B**].



Tips!



Aktivt kolfilterpatron:

- Sintrat aktivt kol

9.4. Tryckreduceringsenhet [D]:

Tryckreduceringsenheten, som standardmässigt är utrustad med 2 kulventiler [1-3] med anslutningsgänga G ¼" (utvändig gänga), kan byggas ut med en utgångsmodul. Det önskade utgångstrycket kan fininställas med hjälp av reglerhättan [1-8] och manometern [1-6] på tryckreglerventilen [1-7].

10. Underhåll

 	<p>Varning! Se upp!</p>
<p>⚠ DANGER ⚠ NOTICE</p>	
<ul style="list-style-type: none"> • Underhållsarbeten på filtret får endast utföras i trycklöst tillstånd! • Rengör sinterfiltret [A]/artikelnr 22160, filterhylsorna [1-9], [1-11] och [1-12] samt specialtätningen [1-16] minst var 6:e månad. Byt sinterfiltret vid behov! • Byt finfilterpartonen [B]/artikelnr 1097999 minst var 6:e månad! • Byt aktivt-kolpatronen [C]/artikelnr 1098004 minst var 6:e månad! • Byt med kortare intervaller vid kraftigt förorenade tryckluftsfilerpatroner! • Sätts filterpatronerna igen, finns det risk för funktionsstörningar under lackeringsarbetena. Används ett externt trycksatt andningsskydd, finns det dessutom risk för en negativ påverkan på hälsan, permanenta hälsoskador och fara för livet! • Var alltid noga med att filterhylsorna sitter fast ordentligt! Filterhylsorna är korrekt låsta, först efter att ett "klick" har hörts och att de båda droppsymbolerna ! är mitt emot varandra! 	
	<p>Tips!</p>
<p>Följ de lokala föreskrifterna vid avfallshanteringen av filterpatronerna!</p>	

11. Felavhjälpning

Fel	Orsak	Avhjälpning
Det går inte att ställa in trycket	Ingångstrycket är inte tillräckligt	Höj ingångstrycket
	Tryckregleringsventil defekt	Byt membran
Olja i den utkommande tryckluften	För mycket olja i tryckluften	Kontrollera kompressorn och kondensorn
		Töm ut kondensatet (öppna manuellt)
	Filter mättat	Underhåll filtret, kapitel 10
Kondensattömningen görs inte resp. görs otillräckligt (en lägsta nivå med kondensat är normalt eftersom detta krävs för att lyfta flottören och således krävs för öppning av tömningsventilen)	Flottören är fastklibbad på tömningsventilen	Demontera tömningsventilen genom att ta bort låsbrickan och rengöra eller byta ut tömningsventilen
	Tömningsventilen skadad	Byt ut tömningsventilen artikelnr 15511
Tömningsventilen blåser ut permanent (ta aldrig isär tömningsventilen, risk för skador)	Filtret är inte lodrätt monterat	Montera filtret lodrätt
	Mässingsdel ej nedtill	Sätt filtret under tryck och dra mässingsdelen nedåt
	Flottören är fastklibbad på tömningsventilen	Demontera tömningsventilen och rengör eller byt ut den
	Tömningsventilen skadad	Byt ut tömningsventilen artikelnr 15511
	Filterinnertryck < 1 bar	Höj ingångstrycket

12. Avfallshantering

Avfallshandlingen av oljefilter och kondensatfria filter ska göras som återvinningsbart avfall. Följ de lokala föreskrifterna!



13. Kundtjänst

Tillbehör, reservdelar och teknisk support kan du få av din SATA-återförsäljare.

14. Garanti / ansvar

SATA:s allmänna affärsvillkor och eventuella ytterligare avtalade villkor samt de lokalt gällande lagarna gäller.

SATA har inget ansvar:

- om bruksanvisningen inte följs
- om produkten används på ett ej avsett sätt
- om produkten används av utbildad personal
- om personlig skyddsutrustning inte används
- om originaltillbehör och originalreservdelar inte används
- om egenmäktiga eller tekniska ändringar görs
- vid naturligt slitage
- vid onormal slagbelastning
- Monterings- och demonteringsarbeten

15. Reservdelar [6]

Artikelnr	Benämning
22160	Sinterfilter
1097486	Tryckreducerare
1097999	Finfilterpatron
1098004	Patron med aktivt kol
1098054	Patronsats
1101089	Membran inklusive fjäder och spindel
1101097	Tryckstyrningsenhet
1101104	Manometer 0-15 bar
1101112	Lockenhet komplett med kulventiler
15511	Kondensatutloppsventil

Arti- kelnr	Benämning
24521	Avledningselement med O-ring
1101162	Filterhylsa komplett med kondensatutloppsventil
1101154	Filterhylsa komplett

•	Tätningselement (artikelnummer 1101518)
□	Ingår i serviceuppsättningen (Art.nr. 1102087)

16. EG konformitetsförklaring

Den gällande konformitetsförsäkran hittar du på:







www.sata.com/downloads

Kazalo [originalna različica: nemška]

1. Simboli.....	275	9. Delovanje	282
2. Tehnični podatki.....	275	10. Vzdrževanje.....	283
3. Obseg dobave.....	276	11. Odpravljanje motenj	283
4. Sestava filtrov.....	277	12. Odlaganje.....	284
5. Uporaba v skladu z namembnostjo.....	277	13. Servisna služba.....	285
6. Varnostni napotki.....	278	14. Jamstvo / odgovornost.....	285
7. Montaža.....	278	15. Nadomestni deli.....	285
8. Zagon.....	281	16. ES vyhlášení o zhode.....	286

1. Simboli

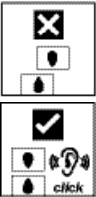
 	<p>Opozorilo! pred nevarnostjo, ki lahko povzroči smrt ali težke poškodbe.</p>
 	<p>Opozorilo! pred nevarno situacijo, ki lahko povzroči materialno škodo.</p>
	<p>Napotek! Koristni nasveti in priporočila.</p>
	<p>Privijte filterske tulce, dokler ne zaslišite "klik", in pazite, da sta simbola kapljice poravnana, kot je prikazano na sliki.</p>

2. Tehnični podatki

Vhod za zrak	G 1/2" (notranji navoj)	
izstop zraka	1/4" (zunanji navoj)	G 1/2" (notranji navoj) (pri vgradnji v napeljavo)

Najv. vhodni delovni nadtlak	15.0 bar	218 psi
Najv. izhodni delovni nadtlak	15.0 bar	218 psi
Najv. temperatura okolja	120 °C tj. 60 °C pri aktivnem oglju	248 °F tj. 140 °F pri aktivnem oglju
Pretok zraka pri 6.0 bar	pribl. 3,800 NI/min	
Pretok zraka pri 87 psi	pribl. 134.2 cfm	

Teža	
SATA filter 520	1523 g
SATA filter 524	3400 g
SATA filter 524L	3159 g
SATA filter 544	4689 g
SATA filter 564	1246 g
SATA filter 584	6048 g
SATA filter 584L	4184 g

3. Obseg dobave

SATA filter 544:

- Sintran filter
- Filter za drobne delce
- Manometer, regulacija in 2 krogelna zasuna
- Stensko držalo 3-stopenjsko z vijaki in zidnimi vložki
- Odtočna cev za kondenzat
- SATA filter timer
- Navodilo za obratovanje

SATA filter 584:

- Sintran filter
- Filter za drobne delce
- Aktivni ogljeni filter
- Manometer, regulacija in 2 krogelna zasuna
- Stensko držalo 4-stopenjsko z vijaki in zidnimi vložki
- Odtočna cev za kondenzat
- SATA filter timer
- Navodilo za obratovanje

SATA filter 564

- Filter z aktivnim ogljem za nadgradnjo lastnega filtra SATA 544
- Stensko držalo 4-stopenjsko
- Povezovalna puša
- 2 vijaka
- SATA filter timer
- Navodilo za obratovanje

4. Sestava filtrov [1]





- | | |
|---|---|
| [1-1] Vstop za zrak G ½" (notranji navoj) | [1-9] Tuljava filtra, stopnja filtra A |
| [1-2] Izhod za zrak G ½" (notranji navoj) | [1-10] Vgrajen samodejni odtočni ventil za kondenzat |
| [1-3] Krogelni zasuni z izhodom za zrak ¼" (zunanji navoj) | [1-11] Filtrski tulec, filtrska stopnja B |
| [1-4] Tulec za nadzor CO G ¼" (notranji navoj) | [1-12] Filtrski tulec, filtrska stopnja C |
| [1-5] SATA filter timer 6 mesecev | [1-13] Pritrdilni kotnik |
| [1-6] Manometer 0 - 15 bar | [1-14] Odtočna cev za kondenzat (ni vidna) |
| [1-7] Ventil za regulacijo tlaka (ni viden) | [1-15] Glava filtra |
| [1-8] Regulirni pokrov | [1-16] Posebno tesnilo (ni vidno) |

5. Uporaba v skladu z namembnostjo





Filtri SATA filter 500 so bili razviti za pripravo tehničnega stisnjenega zraka. Ločujejo trdne, tekoče in deloma plinaste sestavine iz stisnjene ga zraka, ki teče skozi filter.

6. Varnostni napotki

6.1. Splošni varnostni napotki

 	Opozorilo! Pozor!
 	
<ul style="list-style-type: none"> • Pred uporabo filtrov si preberite vse varnostne napotke in navodila za uporabo. Upoštevat je treba varnostne napotke in navedene korake postopanja. • Shranite vso priloženo dokumentacijo in jo v primeru predaje filtra predajte naslednjemu uporabniku. 	

6.2. Varnostni napotki, specifični za filter

 	Opozorilo! Pozor!
 	
<ul style="list-style-type: none"> • Upošteвайте krajevne varnostne predpise, predpise o preprečevanju nezgod in o zaščiti pri delu ter predpise o varovanju okolja! • Uporabljati, čistiti in vzdrževati jo sme samo strokovna oseba! • Filtra nikoli ne uporabljajte, če je poškodovan ali mu manjkajo deli! • Filter redno preverjajte in po potrebi popravite! • Če je filter poškodovan, ga takoj prenehajte uporabljati! • Filtra nikoli sami ne preurejajte ali tehnično spreminjajte! • Uporabljajte izključno originalne SATA nadomestne dele oziroma pribor! 	

6.3. Uporaba na eksplozijsko ogroženih območjih

Filter je odobren za uporabo v eksplozijsko ogroženih območjih con Ex 1 ter Ex 2. Upošteвайте oznake na izdelku.

7. Montaža

7.1. SATA filter 500

- Izdelajte izvrtine v zidu v skladu z risbami za SATA filter 584 [2-1], SATA filter 544 [2-2] ali SATA filter 524 [2-3]

- Demontirajte filterne tulce [1-9], [1-11] in [1-12]
- S priloženimi vijaki pritrdite filter na zid v vodoravnem položaju.
- Vstop za zrak G ½" (notranji navoj) z ločljivim vijačnim spojem priključite na vod za stisnjeni zrak
- Na filter namestite filterne tulce [1-9], [1-11] in [1-12]
(**Pozor!** Filtrski tulci so pravilno aretirane šele, ko zaslišite »klik« in sta oba simbola kapljic poravnana!) in namestite časovnik filtra SATA [1-5] in jih aktivirajte s pritiskom
- Natakните gibko cev za izpust kondenzata [1-14] na izpustni ventil [1-10]; drugi konec gibke cevi napeljite v primerno prestrezno posodo (ni zajeta v obseg dobave).



Napotek!

Pred filtrom montirajte zaporno pipo, npr. št. art. 10934 (ni priložena), ki omogoča preprosto vzdrževanje filtra.

7.2. Nadgradnja SATA filter 544 na SATA filter 584

Za nadgradnjo s filtrom z aktivnim ogljem potrebujete SATA filter 564 [C] (št. art. 1101005):

1. Odstranite tlak iz filtra (zaprite predpriključeno zaporno pipo)
2. Demontirajte filterne tulce [3-1], tako da jih zavrtite v smeri urnega kazalca.
3. Odstranite filterne vložke [3-2], jih pregledajte in po potrebi očistite ali zamenjajte
4. Demontaža filtra SATA filter 544 s stene
5. Odstranite vijake [3-3] (**Pozor!** Glave filtra [1-15] so proste)
6. Odstranite 3-stopenjsko zidno držalo [3-4]
7. Snemite reducirni tlačni ventil [D] [3-5]
8. Natakните telo filtra [3-6] (**Pozor!** Upoštevajte vgradno lego!)
9. Uvedite povezovalni tulec [3-7]
10. Natakните reducirni tlačni ventil [3-8] in vstavite filterne stopnje, da nalegajo druga na drugo
11. Namestite 4-stopenjsko stensko držalo [3-9] in ga pritrdite z vijaki [3-10]
12. Fiksirajte SATA filter 584 na zid v vodoravni legi z uporabo obstoječih izvrtin
13. Vstavite vložke filtrov [3-11] v tulce filtra [3-12] in jih namestite na filter (**Pozor!** Filtrski tulci so pravilno aretirane šele, ko zaslišite »klik«)





in sta oba simbola kapljic  poravnana!) in časovnik filtra SATA **[1-5]** in jih aktivirajte s pritiskom

- Počasi odprite zaporni zasun, ki je vezan pred filter (ni zajet v obseg dobave)

7.3. Predelava filtra SATA 584 za pretok z desne proti levi

- Odstranite tlak iz filtra (zaprite predpriključeno zaporno pipo)
- Demontirajte filtrske tulce **[4-1]**, tako da jih zavrtite v smeri urnega kazalca.
- Sprostite vijake na enoti pokrova in odstranite enoto **[4-2]**
- Sprostite vijake na stenskem držalu in odstranite držalo **[4-3]**
(**Pozor!** Glave filtra **[1-15]** so proste)
- Odvijte in odstranite čepe **[4-4]**
- Segrejte manometer **[4-5]** s pištolo na vroč zrak, da se lepilo zmehkča. Manometer lahko odvijete z roko.
(**Pozor!** Manometer odvijajte samo z roko)
- Namažite manometer na nasprotni strani z Loctite 276 in izravnajte merilnik **[4-6]** (**Pozor!** Lepilo se strdi v približno 5 minutah)
- Privijte čepe **[4-7]** do konca
- Pritrdite stensko držalo z 8 vijaki **[4-8]**
(**Pozor!** Potisnite glave filtra **[1-15]** skupaj)
- Pritrdite enoto pokrova s 3 vijaki **[4-9]**
(**Pozor!** Upoštevajte orientacijo)
- Vstavite filtrske tulce **[4-10]** in jih namestite na filter
(**Pozor!** Filtrski tulci so pravilno aretirane šele, ko zaslišite »klik« in sta oba simbola kapljic  poravnana!)
- Počasi odprite zaporni zasun, ki je vezan pred filter (ni zajet v obseg dobave)

8. Zagon

 	Opozorilo! Pozor!
 	
<p>Če filtrski tulci niso pravilno aretirani, obstaja življenjska nevarnost in nevarnost poškodb! Uporabljajte samo gibke cevi za stisnjen zrak, ki so odporne na topila, antistatične, nepoškodovane in tehnično brezhibne ter imajo trajno tlačno trdnost najmanj 10 bar, npr. št. art. 53090!</p>	

	Napotek!
<ul style="list-style-type: none"> • Namestite priključek za stisnjen zrak G$\frac{1}{4}$" (notranji navoj) ali ustrezno hitro sklopko SATA G $\frac{1}{4}$" (notranji navoj) (št. art. 13599, ni zajeta v obseg dobave) na krogelni zasun [1-3]. • Pri rednem vzdrževanju filtra zamenjajte in aktivirajte SATA filter timer posamezne filtrske stopnje (sintrani filter, fini filter in filter z aktivnim ogljem na 6 mesecev). 	

1. Filter se lahko izroči v obratovanje le v v celoti montiranem stanju in v navpičnem položaju.
2. Treba je zagotoviti, da je filter pravilno zaprt, preden bo izpostavljen tlaku.
3. Priključite primerno gibko cev za stisnjen zrak.
4. Nastavitveni pokrov **[1-8]** zavrtite do konca v nasprotni smeri urnega kazalca; stanje = zaprto.
5. Do konca odprite krogelni zasun **[1-3]**.
6. Preverite, ali so filtrski tulci dobro aretirani na bajonetnih zaklepih (**Pozor!** Filtrski tulci so pravilno aretirane šele, ko zaslišite »klik« in sta oba simbola kapljic  poravnana!)
7. Počasi odprite zaporni zasun, ki je vezan pred filter (ni zajet v obseg dobave)
8. Nastavitveni pokrov **[1-8]** vrtite v smeri urnega kazalca, dokler na manometru ne odčitata želenega tlaka **[1-6]**.
9. Preverite tlak pri delovanju lakirne pištole (pri v celoti stisnjenem vzvodu)
in po potrebi popravite nastavitve tlaka.

9. Delovanje

9.1. Stopnja filtra [A]:

Prva stopnja izločuje delce, večje od 5 µm ter kondenzirano vodo in olje. V filtru je vgrajen sinter filter (**art. št. 22160**).



Napotek!

Sintran filter:

- Drobnost zank 5 µm

Če nivo kondenzata prekorači določen nivo, se pod tlakom odpre avtomatski ventil za izpust kondenzata **[1-10]**. Kondenzat se izpušča skozi gibko cev za izpust kondenzata **[1-14]** v prestrezno posod (ni zajeta v obseg dobave), da ostane samo minimalna preostala količina kondenzata.

9.2. Stopnja filtra [B]:

Druga filtrska stopnja z vstavljenim finim filtrskim vložkom (**št. art. 1097999**) ločuje najmanjše delce in aerosole.



Napotek!

Filtrirni element za drobne delce:

- Posebno kopreno iz mikrovlaknen
- Finost 0,01 µm, stopnja izločanja 99,998 %, zadeva delce > 0,01 µm

9.3. Stopnja filtra [C]:

Tretja filtrska stopnja adsorbira aerosole z vstavljenim vložkom z aktivnim ogljem (**št. art. 1098004**). Pred filtrsko stopnjo z aktivnim ogljem morata vedno biti filtrski stopnji **[A]** in **[B]**.



Napotek!

Aktivni ogljeni element:





- Sintrano aktivno oglje

9.4. Enota za zmanjševanje tlaka [D]:

Enota z reduciranim tlačnim ventilom je standardno opremljena z 2 krogelnima zasunoma **[1-3]** s priključnim navojem ¼" (zunanji navoj) in jo je mogoče razširiti z izhodnim modulom. Na ventilu za regulacijo tlaka **[1-7]** lahko z nastavitvenim pokrovom **[1-8]** in manometrom **[1-6]** fino regulira-

te izhodni tlak.

10. Vzdrževanje

 	Opozorilo! Pozor!
 	
<ul style="list-style-type: none"> • Vzdrževanje na filtru je dovoljeno izvajati samo v breztlaçnem stanju! • Sintrani filter [A]/št. art. 22160 in filtrske tulce [1-9], [1-11], [1-12] ter posebno tesnilo [1-16] je treba oãistiti najkasneje po 6 mesecih; sintrani filter po potrebi zamenjajte! • Vložek finega filtra [B]/št. art. 1097999 zamenjajte najkasneje po 6 mesecih! • Vložek filtra z aktivnim ogljem [C]/št. art. 1098004 zamenjajte najkasneje po 6 mesecih! • Pri moãno onesnaženem stisnjenem zraku filtrirne elemente zamenjajte v krajših intervalih! • Če so filtrski vložki nasiãeni, lahko prihaja do motenj delovanja pri lakiranju. Pri uporabi naprave za zaščito dihal z zunanjo oskrbo z zrakom poleg tega obstaja nevarnost škode za zdravje in kroniãnih obolenj, ki lahko privedejo celo do smrti! • Vedno pazite, da bodo filtrski tulci pravilno aretirani! Filtrski tulci so pravilno aretirane šele, ko zaslišite »klik« in sta oba simbola kapljic  poravnana! 	

	Napotek!
<p>Pri odstranjevanju filtrirnih elementov upošteвайте krajevne predpise!</p>	

11. Odpravljanje motenj

Motnja	Vzrok	Odprava/pomoã
Tlaka ni mogoãe nastavljaliti!	Nezadosten vhodni tlak.	Poveãajte vhodni tlak.
	Ventil za reguliranje tlaka pokvarjen	Zamenjajte membrano

Motnja	Vzrok	Odprava/pomoč
Olje v izhodnem stisnjenem zraku.	Preveč olja v stisnjenem zraku.	Preglejte kompresor in hladilni sušilnik. Odočite kondenzat (odprite ročno).
	Nasičen filter.	Opravite vzdrževanje filtra; poglavje 10.
Kondenzat se ne odtoči oz. se ne odtoči dovolj (minimalna raven kondenzata je normalna, ker je potrebna za dvig plavača, ki odpre odtočni ventil).	Plavač se je prilepil na odtočni ventil.	Odstranite varovalno podložko, odstranite odtočni ventil in ga očistite ali zamenjajte.
	Poškodovan odtočni ventil.	Zamenjajte odtočni ventil št. art. 15511.
Odtočni ventil nenehno spihava (odtočnega ventila ne razstavljajte, ker obstaja nevarnost poškodb).	Filter ni navpično montiran.	Filter montirajte navpično.
	del iz medenine ni spodaj	Vzpostavite tlak v filtru in povlecite del iz medenine navzdol
	Plavač se je prilepil na odtočni ventil.	Demontirajte in očistite ali zamenjajte odtočni ventil.
	Poškodovan odtočni ventil.	Zamenjajte odtočni ventil št. art. 15511.
	Notranji tlak filtra < 1 bar	Povečajte vhodni tlak.

12. Odlaganje

Filter brez olja in kondenzata odstranite med posebne odpadke. Upoštevajte krajevne predpise!



13. Servisna služba

Pribor, nadomestne dele in tehnično pomoč prejmete pri vašem SATA trgovcu.

14. Jamstvo / odgovornost

Veljajo Splošni poslovni pogoji podjetja SATA ter morebitni dodatni pogodbeni dogovori ter posamezno veljavni zakoni.

SATA še posebej ne nosi nikakršne odgovornosti pri:

- neupoštevanju navodila za uporabo
- uporabi izdelka v neskladju z namembnostjo
- uporabi s strani neizšolanega osebja
- neuporabi osebne zaščitne opreme
- neuporabi originalnega pribora in originalnih nadomestnih delov
- samovoljni pregradnji ali tehničnih spremembah
- naravni izrabi / obrabi
- udarnih obremenitvah, ki niso tipični za uporabo
- montažnih in demontažnih delih

15. Nadomestni deli [6]

Št. izd.	Naziv
22160	Sintran filter
1097486	Reducirni tlačni ventil
1097999	Fini filtrski vložek
1098004	Vložek z aktivnim ogljem
1098054	Set vložkov
1101089	Membrana z vzmetjo in vretenom
1101097	Enota za upravljanje tlaka
1101104	Manometer 0-15 bar
1101112	Enota pokrova kpl. s krogelnimi zasuni
15511	Ventil za izpust kondenzata
24521	Odvodno telo z okroglim obročem
1101162	Filtrski tulec kpl. z ventilom za izpust kondenzata
1101154	Filtrski tulec kpl.

•	Tesnilni elementi (Art. Nr. 1101518)
<input type="checkbox"/>	Vključeno v servisni komplet (art. Št. 1102087)

16. ES vyhlásenie o zhode

Trenutno veljavno izjavo o skladnosti najdete na naslovu:







www.sata.com/downloads

Obsah [pôvodná verzia: v nemeckom jazyku]

1. Symboly.....	287	9. Funkcia.....	294
2. Technické údaje.....	287	10. Údržba.....	295
3. Obsah dodávky	288	11. Odstraňovanie porúch	296
4. Zloženie filtra	289	12. Likvidácia.....	297
5. Používanie podľa určenia.....	289	13. Zákaznícky servis.....	297
6. Bezpečnostné pokyny	290	14. Záruka / ručenie	297
7. Montáž.....	291	15. Náhradné diely	297
8. Uvedenie do prevádzky	293	16. ES izjava skladnosti	298

1. Symboly

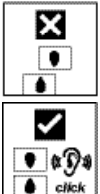
	Varovanie! pred nebezpečenstvom, ktoré môže viesť k smrti alebo k ťažkým poraneniam.
	
	Pozor! na nebezpečnú situáciu, ktorá môže viesť k vecným škodám.
	
	Upozornenie! Užitočné tipy a odporúčania.
	Skrutkujte puzdro filtra, kým nebudete počuť "kliknutie" a uistite sa, že symboly kvapiek sú zarovnané podľa obrázka.

2. Technické údaje

Vstup vzduchu	G 1/2" (vnútorný závit)	
Vzduchový výstup	1/4" (vonkajší závit)	G 1/2" (vnútorný závit) (pri montáži potrubia)

Max. vstupný prevádzkový pretlak	15,0 bar	218 psi
Max. výstupný prevádzkový pretlak	15,0 bar	218 psi
Max. teplota okolia	120 °C, resp. 60 °C pri aktívnom uhlí	248 °F, resp. 140 °F pri aktívnom uhlí
Prietok vzduchu pri 6,0 bar	ca. 3 800 NI/min	
Prietok vzduchu pri 87 psi	ca. 134,2 cfm	

Hmotnosť	
SATA filter 520	1523 g
SATA filter 524	3400 g
SATA filter 524L	3159 g
SATA filter 544	4689 g
SATA filter 564	1246 g
SATA filter 584	6048 g
SATA filter 584L	4184 g

3. Obsah dodávky

SATA filter 544:

- Sintrový filter
- Jemný filter
- Manometer, regulácia a 2 guľové kohúty
- Držiak na stenu 3-stupňový vrátane skrutiek a hmoždiniek
- Výpustná hadica kondenzátu
- SATA filter timer
- Návod na použitie

SATA filter 584:

- Sintrový filter
- Jemný filter
- Filter s aktívnym uhlím
- Manometer, regulácia a 2 guľové kohúty
- Držiak na stenu 4-stupňový vrátane skrutiek a hmoždiniek
- Výpustná hadica kondenzátu
- SATA filter timer
- Návod na použitie

SATA filter 564

- Filter s aktívnym uhlím na dodatočné vybavenie SATA filtra 544
- Držiak na stenu 4-stupňový
- Spojovacie puzdro
- 2 skrutky
- SATA filter timer
- Návod na použitie

4. Zloženie filtra [1]





- | | |
|--|---|
| [1-1] Vstup vzduchu G ½" (vnútorný závit) | [1-9] Puzdro filtra, stupeň filtra A |
| [1-2] Výstup vzduchu G ½" (vnútorný závit) | [1-10] Integrovaný automatický výpustný ventil kondenzátu |
| [1-3] Guľové kohútu s výstupom vzduchu ¼" (vonkajší závit) | [1-11] Puzdro filtra, filtračný stupeň B |
| [1-4] Puzdro monitora CO G ¼" (vnútorný závit) | [1-12] Puzdro filtra, filtračný stupeň C |
| [1-5] SATA filter timer 6 mesiacov | [1-13] Upevňovací uholník |
| [1-6] Manometer 0 - 15 bar | [1-14] Výpustná hadica kondenzátu (nie je viditeľná) |
| [1-7] Regulačný ventil tlaku (nie je vidieť) | [1-15] Hlava filtra |
| [1-8] Regulačná hlavica | [1-16] Špeciálne tesnenie (nie je vidieť) |

5. Používanie podľa určenia





SATA filtre 500 boli vyvinuté na úpravu technického stlačeného vzduchu. Oddeľujú tuhé, kvapalné a čiastočne plynné zložky od stlačeného vzduchu prúdiaceho cez filter.

6. Bezpečnostné pokyny

6.1. Všeobecné bezpečnostné pokyny

 	Varovanie! Pozor!
 	
<ul style="list-style-type: none"> • Pred použitím filtrov si pozorne prečítajte všetky bezpečnostné upozornenia a návod na obsluhu. Bezpečnostné upozornenia a stanovené kroky sa musia dodržiavať. • Uschovajte všetky priložené dokumenty a filtre odovzdajte ďalšiemu iba spolu s týmito dokumentmi. 	

6.2. Špecifické bezpečnostné upozornenia pre filter

 	Varovanie! Pozor!
 	
<ul style="list-style-type: none"> • Dodržiavajte miestne bezpečnostné, preventívne predpisy, predpisy bezpečnosti práce a predpisy na ochranu životného prostredia! • Lakovaciu pištoľ smie používať, čistiť a udržiavať len odborník! • Filter nikdy neuvádzajte do prevádzky pri poškodení, alebo ak chýbajú niektoré jeho časti! • Filter pravidelne kontrolujte a v prípade potreby ho opravte! • V prípade poškodenia filter ihneď vyradte z prevádzky! • Filter nikdy svojvoľne neprerábajte ani technicky neupravujte! • Používajte výlučne originálne náhradné diely, resp. príslušenstvo SATA! 	

6.3. Používanie v prostrediach s nebezpečenstvom výbuchu

Filter je schválený na použitie v potenciálne výbušných priestoroch v zónach Ex 1 a 2. Musí sa dodržať označenie výrobku.

7. Montáž

7.1. SATA filter 500

- Na stenu umiestnite otvory podľa obrázka pre SATA filter 584 [2-1], SATA filter 544 [2-2] alebo SATA filter 524 [2-3]
- Demontujte puzdrá filtra [1-9], [1-11] a [1-12]
- Pomocou priložených skrutiek pripevnite filter vodorovne na stenu
- Vstup vzduchu G ½" (vnútorný závit) pripojte s uvoľniteľným skrutkovým spojom na potrubie stlačeného vzduchu
- Puzdrá filtra [1-9], [1-11] a [1-12] založte na filter (**Pozor!** Puzdrá filtra sú správne aretované až po „kliknutí“, a keď sú dva symboly odkvapkávania  zarovnané!), potom upevnite časovač Sata filter timer [1-5] a stlačením aktivujte
- Vypúšťaciu hadicu kondenzátu [1-14] nasuňte na vypúšťací ventil [1-10]; vložte koniec hadice do vhodnej zbernej nádoby (nie je súčasťou dodávky).



Upozornenie!

Pred filter namontujte uzatvárací kohútik, napr. **výr. č. 10934** (nie je súčasťou dodávky); umožní to jednoduchú údržbu filtra.

7.2. Dodatočné vybavenie SATA filtra 544 na SATA filter 584

Na dodatočné vybavenie s filtrom s aktívnym uhlím pre SATA filter 564 [C] (**tov.č. 1101005**) je potrebné:





1. Odtlakujte filter (uzavrite predradený uzatvárací kohútik)
2. Demontujte puzdrá filtra [3-1] otáčaním v smere hodinových ručičiek
3. Vyberte filtračné vložky [3-2], podľa potreby ich vyčistite alebo vymeňte
4. Demontujte SATA filter 544 zo steny
5. Odoberte skrutky [3-3] (**Pozor!** uvoľnite hlavy filtra [1-15])
6. Odoberte držiak na stenu 3-stupňový [3-4]
7. Stiahnite redukčný ventil [D] [3-5]
8. Zasuňte hlavu filtra [3-6] (Pozor! Dbajte na polohu zabudovania)
9. Vložte spojovacie puzdro [3-7]
10. Založte redukčný ventil [3-8] a filtračný stupeň posuňte na blok
11. Založte držiak na stenu 4-stupňový [3-9] a upevnite so skrutkami [3-10]

12. SATA filter 584 pripevnite na stenu vodorovne do existujúcich otvorov
13. Vložte filtračné vložky [3-11] do puzdiel filtra [3-12] a namontujte ich na filter (**Pozor!** Puzdra filtra sú správne aretované až po „kliknutí“ a keď sú dva symboly odkvapkávania  zarovnané!), potom upevnite nový časovač SATA filter timer [1-5] a stlačením aktivujte
14. Pomaly otvorte predradený uzatvárací kohút (nie je súčasťou dodávky)

7.3. Zmena SATA filtra 584 z prietoku sprava na prietok doľava

1. Odtlakujte filter (uzavrite predradený uzatvárací kohútik)
2. Demontujte puzdrá filtra [4-1] otáčaním v smere hodinových ručičiek
3. Uvoľnite skrutky na krycej jednotke a vyberte jednotku [4-2]
4. Uvoľnite skrutky na držiaku na stenu a držiak [4-3] odoberte (**Pozor!** Uvoľnite hlavy filtra [1-15])
5. Uvoľnite a odoberte záslepku [4-4]
6. Zahrievajte manometer [4-5] teplovzdušnou pištoľou, až kým lepidlo nezmäkne. Manometer je možné vyskrutkovať rukou. (**Pozor!** Manometer uvoľňujte iba ručne)
7. Manometer na opačnej strane opatrite s lepidlom s Loctite 276 a nastavte zobrazenie [4-6] (**Pozor!** Lepidlo stvrdne asi po 5 minútach)
8. Zaskrutkujte záslepku [4-7] na blok
9. Upevnite držiak na stenu s 8 skrutkami [4-8] (**Pozor!** Prisuňte k sebe hlavy filtra [1-15])
10. Zafixujte kryciu jednotku s 3 skrutkami [4-9] (**Pozor!** Dajte pozor na orientáciu)
11. Vložte puzdrá filtra [4-10] a filter namontujte (**Pozor!** Puzdrá filtra sú správne aretované až po „kliknutí“, a keď sú dva symboly odkvapkávania  zarovnané!)
12. Pomaly otvorte predradený uzatvárací kohút (nie je súčasťou dodávky)

8. Uvedenie do prevádzky

 	Varovanie! Pozor!
 	
<p>Nebezpečenstvo ohrozenia života a končatín, ak puzdra filtra nezapadli správne! Používajte len rozpúšťadlám odolné, antistatické, nepoškoditeľné, technicky bezchybné hadice na stlačený vzduch s trvalou pevnosťou v tlaku najmenej 10 bar napr. tov.č. 53090!</p>	

	Upozornenie!
<ul style="list-style-type: none"> • Prípojku stlačeného vzduchu G$\frac{1}{4}$" (vnútorný závit) alebo zodpovedajúcu rýchlospojku SATA G $\frac{1}{4}$" (vnútorný závit) (tov. č. 13599, nie je súčasťou dodávky) pripojte na guľový kohút [1-3]. • Pri pravidelnej údržbe filtra vymeňte a aktivujte časovač SATA filter timer príslušného filtračného stupňa (sintrový filter, jemný filter a filter s aktívnym uhlím po dobe 6 mesiacov). 	

1. Filter môže byť uvedený do prevádzky len vtedy, keď je úplne zmontovaný a kolmo umiestnený.
2. Pred natlakovaním sa uistite, že je filter správne uzavretý.
3. Pripojte vhodnú hadicu na stlačený vzduch.
4. Regulačný uzáver **[1-8]** otáčajte až na doraz proti smeru hodinových ručičiek; stav = zatvorený.
5. Guľový kohút **[1-3]** otvorte naplno.
6. Puzdrá filtra skontrolujte, či zapadli do bajonetu (**Pozor!** Puzdrá filtra sú správne aretované až po „kliknutí“, a keď sú dva symboly odkvapkávania  zarovnané!)
7. Pomaly otvorte predradený uzatvárací kohút (nie je súčasťou dodávky)
8. Regulačný uzáver **[1-8]** otáčajte v smere hodinových ručičiek, až kým sa na manometri **[1-6]** nezobrazí požadovaný tlak.
9. Tlak pri prevádzke lakovacej pištole (úplne stiahnutý strmeň) skontrolujte a podľa potreby upravte.

9. Funkcia

9.1. Stupeň filtra [A]:

Prvý stupeň filtra oddeľuje častice s veľkosťou nad 5 µm a taktiež skondenovaný vodu a olej. Vo filtri je zabudovaný sintrový filter (**výr. č. 22160**).



Upozornenie!

Sintrový filter:

- Jemnosť 5 µm

APri prekročení určitej hladiny kondenzátu, tlakom sa otvorí automatický vypúšťací ventil kondenzátu [1-10]. Kondenzát sa vypúšťa hadicou na vypúšťanie kondenzátu [1-14] do zbernej nádoby (nie je súčasťou dodávky), až na nepatrné množstvo.

9.2. Stupeň filtra [B]:

Druhý filtračný stupeň oddeľuje najmenšie častice a aerosóly pomocou jemnej filtračnej vložky (**tov.č. 1097999**).



Upozornenie!

Vložka jemného filtra:

- Špeciálna textília z mikrovlákien
- Jemnosť 0,01 µm, stupeň oddelenia 99,998 %, vo vzťahu k časticiam > 0,01 µm

9.3. Stupeň filtra [C]:

Tretí filtračný stupeň adsorbuje aerosóly pomocou vložky s aktívnym uhlím (**tov.č. 1098004**). Pred filtrom s aktívnym uhlím musia vždy byť filtračné stupne [A] a [B].



Upozornenie!







Vložka filtra s aktívnym uhlím:

- Spekané aktívne uhlie

9.4. Redukčný ventil - jednotka [D]:

Jednotka redukcie tlaku je štandardne vybavená 2 guľovými ventilmi [1-3] pripojovací závit ¼ "(vonkajší závit) a môže byť rozšírený výstupným modulom. Na regulačnom ventilu tlaku [1-7] môže byť požadovaný výstupný tlak jemne regulovaný pomocou regulačného uzáveru [1-8] a manometra [1-6].

10. Údržba

 	Varovanie! Pozor!
 	
<ul style="list-style-type: none"> • Údržbové práce filtra sa smú vykonávať až po odtlakovaní! • Sintrový filter [A]/tov. č. 22160 a puzdrá filtra [1-9], [1-11], [1-12] ako aj špeciálne tesnenie [1-16] čistite najneskôr po 6 mesiacoch; v prípade potreby vymeňte sintrový filter! • Jemnú filtračnú vložku [B]/tov. č. 1097999 najneskôr po 6 mesiacoch! • Vložku s aktívnym uhlím [C]/Art. č. 1098004 najneskôr po 6 mesiacoch! • V prípade silne znečisteného stlačeného vzduchu vymeňte vložky filtra v kratších intervaloch! • V prípade nasýtených filtračných vložiek je počas lakovacích prác nebezpečenstvo porúch funkcie. Pri použití ochrany dýchania s núteným obehom vzduchu s je tiež riziko poškodenia zdravia, trvalého poškodenia zdravia a môže viesť k úmrtiu! • Dbajte vždy na správne aretované puzdrá filtra! Puzdrá filtra sú správne aretované až po „kliknutí“ a keď sú dva symboly odkvapkávania  zarovnané! 	
	Upozornenie!
Pri likvidácii vložiek filtra dodržiavajte miestne predpisy!	

11. Odstraňovanie porúch

Porucha	Príčina	Pomoc pri poru- chách
Tlak sa nedá nastaviť	Vstupný tlak nie je postačujúci	Zvýšte vstupný tlak
	Chybný tlakový regu- lačný ventil	Vymeniť membránu
Olej v odvádzanom stlačenom vzduchu	Priveľa oleja v stlače- nom vzduchu	Skontrolujte kompre- sor, chladiaci sušič
	Zanesený filter	Vypustite kondenzát (manuálne otvorenie)
Kondenzát neodteká, resp. odteká nedosta- točne (minimálny stav kondenzátu je normál- ny, keďže je potrebný na nadvihnutie plavá- ka, a tým na otvorenie výpustného ventilu)	Plavák je prilepený k výpustnému ventilu	Odmontujte výpustný ventil odstránením poistnej podložky a vyčistite ho alebo ho vymeňte
	Poškodený výpustný ventil	Výpustný ventil výr. č. 15511 vymeňte
Výpustný ventil per- manentne prefukuje (nikdy ho nerozoberaj- te, riziko poškodenia)	Filter nie je namonto- vaný kolmo	Filter namontujte kol- mo
	Mosadzný diel nie je dole	Filter vystavte tlaku a mosadzný diel potiah- nite nadol
	Plavák je prilepený k výpustnému ventilu	Odmontujte výpustný ventil a vyčistite ho alebo ho vymeňte
	Poškodený výpustný ventil	Výpustný ventil výr. č. 15511 vymeňte
	Vnútorý tlak filtra < 1 bar	Zvýšte vstupný tlak

12. Likvidácia

Likvidácia filtra zbaveného oleja a kondenzátu prebieha rovnako ako v prípade druhotných surovín. Dodržiavajte miestne predpisy!



13. Zákaznícky servis

Príslušenstvo, náhradné diely a technickú podporu získate u svojho predajcu SATA.

14. Záruka / ručenie

Platia Všeobecné obchodné podmienky SATA a prípadné ďalšie zmluvné dohody, ako aj príslušné platné zákony.

SATA neručí predovšetkým pri:

- nedodržaní návodu na použitie
- používaní výrobku v rozpore s určením
- používaní zo strany nezaškoleného personálu
- nepoužívaní osobného ochranného výstroja
- nepoužívaní originálneho príslušenstva a originálnych náhradných dielov
- svojvoľných prestavbách alebo technických úpravách
- prirodzenom opotrebovaní
- namáhaní úderom netypickým pre dané použitie
- montážnych a demontážnych prácach

15. Náhradné diely [6]

Výr. č.	Názov
22160	Sintrový filter
1097486	Redukčný ventil
1097999	Jemná filtračná vložka
1098004	Aktívna uhlíková patróna
1098054	Balík vložiek
1101089	Membrána vrátane pružiny a vretena
1101097	Jednotka na reguláciu a nastavenie tlaku
1101104	Manometer 0-15 bar
1101112	Krycia jednotka komplet s guľovým kohútom
15511	Vypúšťací ventil kondenzátu

Výr. č.	Názov
24521	Odvádzacie teleso s krúžkom O
1101162	Puzdro filtra komplet s vypúšťacím ventilom kondenzátu
1101154	Puzdro filtra kompl.

•	Tesniace prvky (tov.č. 1101518)
☐	Zahrnuté v súprave služieb (čl. 1102087)

16. ES izjava skladnosti

Aktuálne platné vyhlásenie o zhode nájdete na:









www.sata.com/downloads

İçindekiler dizini [Orijinal metin: Almanca]

1. Semboller	299	9. Fonksiyon	306
2. Teknik özellikler	299	10. Bakım	307
3. Teslimat içeriği	300	11. Arızaların giderilmesi	308
4. Filtrelerin	301	12. Atığa ayırma	309
5. Amacına uygun kullanım	301	13. Müşteri servisi	309
6. Emniyet bilgileri	302	14. Garanti / Mesuliyet	309
7. Montaj	303	15. Yedek parçalar	309
8. Devreye alma	305	16. EG Uygunluk Beyanı	310

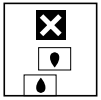
1. Semboller

	Uyarı! ölüme veya ağır yaralanmalara neden olabilecek tehlikeye karşı.
	
	Dikkat! maddi hasara neden olabilecek tehlikeli duruma karşı.
	
	Bilgi! Yararlı ipuçları ve tavsiyeler.
	Lütfen filtre kovanlarını "tıklama" noktasına dek çevirin ve damla sembollerinin şekildeki gibi aynı hizaya gelmesine dikkat edin.
	

2. Teknik özellikler

Hava girişi	G 1/2" (iç dişli)	
Hava çıkışı	1/4" (dış dişli)	G 1/2" (iç dişli) (hat montajında)
Maks. işletme giriş fazla basıncı	15,0 bar	218 psi

Maks. işletme çıkış fazla basıncı	15,0 bar	218 psi
Maks. ortam sıcaklığı	Aktif kömürde 120 °C veya 60 °C	Aktif kömürde 248 °F veya 140 °F
Hava geçişi, 6,0 bar değerinde	ykl. 3.800 NI/dk.	
Hava geçişi, 87 psi değerinde	ykl. 134,2 cfm	

Ağırlık	
SATA filter 520	1523 g
SATA filter 524	3400 g
SATA filter 524L	3159 g
SATA filter 544	4689 g
SATA filter 564	1246 g
SATA filter 584	6048 g
SATA filter 584L	4184 g

3. Teslimat içeriği

SATA filter 544:

- Sinter filtresi
- İnce filtre
- Manometre, ayar ve 2 küresel vana
- Vidalar ve dübeller dahil 3 kademeli duvar tutucusu
- Kondensat tahliye hortumu
- SATA filtre zamanlayıcısı
- Kullanım talimatı

SATA filter 584:

- Sinter filtresi
- İnce filtre
- Aktif karbon filtre
- Manometre, ayar ve 2 küresel vana
- Vidalar ve dübeller dahil 4 kademeli duvar tutucusu
- Kondensat tahliye hortumu
- SATA filtre zamanlayıcısı
- Kullanım talimatı

SATA filter 564

- Bir SATA filtresi 544'ün sonradan donatılması için aktif karbon filtresi
- 4 kademeli duvar tutucusu
- Bağlantı kovanı
- 2 vida
- SATA filtre zamanlayıcısı
- Kullanım talimatı

4. Filtrelerin [1] yapısı





- | | |
|--|--|
| [1-1] Hava girişi G ½" (iç dişi) | [1-9] Filtre kovanı, Filtre kademesi A |
| [1-2] Hava çıkışı G ½" (dişi vida dişi) | [1-10] Entegre otomatik kondensat tahliye valfi |
| [1-3] Küresel vanalar ve hava çıkışı ¼" (erkek vida dişi) | [1-11] Filtre kovanı, filtre kademesi B |
| [1-4] CO monitör yuvası G ¼" (dişi vida dişi) | [1-12] Filtre kovanı, filtre kademesi C |
| [1-5] SATA filtre zamanlayıcısı 6 ay | [1-13] Sabitleme dirseği |
| [1-6] Manometre 0 - 15 bar | [1-14] Kondensat tahliye hortumu (görünmez) |
| [1-7] Basınç ayar valfi (görünmez) | [1-15] Filtre kafası |
| [1-8] Ayar kafası | [1-16] Özel conta (görünmez) |

5. Amacına uygun kullanım





SATA filtresi 500 teknik basınçlı havanın hazırlanması için geliştirilmiştir. Bunlar filtreden akıp geçen basınçlı havanın katı, sıvı ve kısmen gaz formundaki bileşenlerini ayırır.

6. Emniyet bilgileri

6.1. Genel emniyet bilgileri

 	Uyarı! Dikkat!
 	
<ul style="list-style-type: none"> • Filtreyi kullanmadan önce tüm emniyet bilgilerini ve kullanım talimatını dikkatli bir şekilde ve sonuna kadar okuyunuz. Emniyet bilgilerine ve belirtilen işlemlere riayet edilmelidir. • Ekte bulunan tüm dokümanları saklayın ve filtreleri sadece bu dokümanlarla birlikte teslim ediniz. 	

6.2. Filtreye özgü emniyet bilgileri

 	Uyarı! Dikkat!
 	
<ul style="list-style-type: none"> • İlgili ülkede geçerli emniyet, kaza önleme, iş güvenliği ve çevre koruma kurallarına uyunuz! • Yalnızca uzman personel tarafından kullanılmalı, temizlenmeli ve bakım yapılmalı! • Hasarlı veya parçası eksik olduğunda filtreyi asla çalıştırmayınız! • Filtreyi düzenli olarak kontrol ediniz ve gerektiğinde onarınız! • Hasar gördüğünde filtreyi kullanmayı hemen bırakınız! • Filtrede asla keyfi modifikasyonlar veya teknik değişiklikler yapmayınız! • Yalnızca orijinal SATA yedek parçaları veya aksesuarı kullanınız! 	

6.3. Patlama tehlikesi olan sahalarda kullanım

Filtre muhtemel patlama tehlikesine sahip Bölge 1 ve 2 sahaları içinde kullanılmak için onaylanmıştır. Ürün işaretine dikkat edilmelidir.

7. Montaj

7.1. SATA filtresi 500

- SATA filtresi 584 [2-1], SATA filtresi 544 [2-2] veya SATA filtresi 524 [2-3] için resme göre duvar deliklerini açın
- Filtre kovanlarını [1-9], [1-11] ve [1-12] sökün
- İliştirilmiş olan vidalar aracılığı ile filtreyi duvarda yatay olarak sağlamca sabitleyin
- Sökülebilir vidalı bağlantılı hava girişini G ½" (iç dişli) basınçlı hava hattına bağlayın
- Filtre kovanlarını [1-9], [1-11] ve [1-12] filtrede monte edin (Dikkat! Filtre kovanları yalnızca "tıklama" noktasından sonra ve her iki damla sembolü aynı hizaya geldiğinde doğru kilitlenilir!) ve SATA filtre zamanlayıcısını [1-5] takın ve bastırarak etkinleştirin
- Yoğuşma suyu boşaltma hortumunu [1-14] tahliye valfinin [1-10] üzerine itin; hortum ucunu uygun bir toplama kabına (teslimat kapsamında değil) sokun.



Bilgi!

Filtrenin önüne bir kapama vanası monte ediniz, örn. Ürün No. 10934 (teslimat kapsamına dahil değildir); bu filtre bakımının kolay olmasına imkân verir.

7.2. SATA filtresi 544'ün SATA filtresi 584 olarak sonradan donatılması

Bir aktif karbon filtresi ile sonradan donatılması için bir SATA filtresi 564 [C] (Ürün no. 1101005) gereklidir:

1. Filtre basıncını boşaltınız (önündeki kapama vanasını kapatınız)
2. Filtre kovanlarını [3-1] saat yönünde döndürerek sökün
3. Filtre kartuşlarını [3-2] çıkartın, kontrol edin ve gerekirse temizleyin ya da değiştirin
4. SATA filtresi 544'ü duvardan sökün
5. Vidaları [3-3] çıkartın (Dikkat! Filtre kafaları [1-15] gevşek)
6. 3 kademeli duvar tutucusunu [3-4] çıkartın
7. Basınç düşürücüsünü [D] [3-5] çekip çıkarın
8. Filtre gövdesini [3-6] takın (Dikkat! Montaj pozisyonuna dikkat edin!)
9. Bağlantı kovanını [3-7] yerleştirin
10. Basınç düşürücüsünü [3-8] takın ve filtre kademelerini bloğun üzerine





itin

11. 4 kademeli duvar tutucusunu [3-9] yerleştirin ve vidalar [3-10] ile sabitleyin
12. SATA filtresi 584'ü duvarda yatay olarak mevcut deliklerle sağlamca sabitleyin
13. Filtre kartuşlarını [3-11] filtre kovanlarına [3-12] yerleştirin ve filtrede monte edin (Dikkat! Filtre kovanları yalnızca "tıklama" noktasından sonra ve her iki damla sembolü ♪ aynı hizaya geldiğinde doğru kilitlenir!) ve yeni SATA filtre zamanlayıcısını [1-5] takın ve bastırarak etkinleştirin
14. Girişte bağlı kapatma vanasını (teslimat kapsamında değil) yavaşça açın

7.3. SATA filtresi 584 sağdan sola akışlı tadilatı

1. Filtre basıncını boşaltınız (önündeki kapama vanasını kapatınız)
2. Filtre kovanlarını [4-1] saat yönünde döndürerek sökün
3. Kapak ünitesinde vidaları çözün ve üniteyi [4-2] çıkartın
4. Duvar tutucusunda vidaları çözün ve tutucuyu [4-3] çıkartın (Dikkat! Filtre kafaları [1-15] gevşek)
5. Kör tapayı [4-4] çözün ve çıkartın
6. Yapışma yeri yumuşayana kadar manometreyi [4-5] sıcak hava tabancasıyla ısıtın. Manometre el kuvvetiyle sökülebilir. (Dikkat! Manometreyi sadece elle çözün)
7. Manometreyi karşı tarafta Loctite 276 ile yapıştırın ve göstergelyi hizalandırın [4-6] (Dikkat! Yapıştırıcı yakl. 5 dakikadan sonra sertleşir)
8. Kör tapayı [4-7] bloğun üzerine vidalayın
9. Duvar tutucusunu 8 vida [4-8] ile sabitleyin (Dikkat! Filtre kafalarını [1-15] bir araya itin)
10. Kapak ünitesini 3 vida [4-9] ile sabitleyin (Dikkat! Yöne dikkat edin)
11. Filtre kovanlarını [4-10] yerleştirin ve filtrede monte edin (Dikkat! Filtre kovanları yalnızca "tıklama" noktasından sonra ve her iki damla sembolü ♪ aynı hizaya geldiğinde doğru kilitlenir!)
12. Girişte bağlı kapatma vanasını (teslimat kapsamında değil) yavaşça açın

8. Devreye alma

 	Uyarı! Dikkat!
 	
<p>Doğru oturmayan filtre kovanlarında can ve mal güvenliği için tehlike mevcuttur! Sadece çözücülere karşı dayanımlı, antistatik, hasarsız ve teknik bakımdan kusursuz durumda, en az 10 bar sürekli basınç direncine sahip basınçlı hava hortumlarını kullanın, örn. Ürün no. 53090!</p>	

	Bilgi!
<ul style="list-style-type: none"> • Basınçlı hava bağlantısını G¼" (dişi vida dişi) veya uyan SATA çabuk bağlantı rakorunu G ¼" (dişi vida dişi) (Ürün no. 13599, teslimat kapsamında değil) küresel vanada [1-3] monte edin. • Düzenli filtre bakımı için ilgili filtre kademesinin (sinter filtre, ince filtre ve aktif karbon filtresi 6 ay) SATA filtre zamanlayıcısını değiştirin ve etkinleştirin. 	

1. Filtre yalnızca tamamen monte edilmiş ve düşey pozisyonlanmış durumda devreye alınmalıdır.
2. Filtre basınçlandırılmadan önce doğru kapandığından emin olunmalıdır.
3. Uygun basınçlı hava hortumunu bağlayınız.
4. Ayar kapağını [1-8] dayanağa gelene kadar saat yönünün tersine döndürün; durum = kapalı.
5. Küresel vanayı [1-3] tamamen açın.
6. Süngünün oturması bakımından filtre kovanlarını kontrol edin (Dikkat! Filtre kovanları yalnızca "tıklama" noktasından sonra ve her iki damla sembolü  aynı hizaya geldiğinde doğru kilitlenir!)
7. Girişte bağlı kapatma vanasını (teslimat kapsamında değil) yavaşça açın
8. Ayar kapağını [1-8] manometrede [1-6] istenen basınç gösterilene kadar saat yönünde döndürün.
9. Boyama tabancası işletiminde (kabza tam çekilmiş) basıncı kontrol edin ve gerekirse tekrar ayarlayın.

9. Fonksiyon

9.1. Filtre kademesi [A]:

Birinci filtre kademesi 5 μ m'dan daha büyük parçacıkları ve kondan-se olan suyu ve yağlı ayırır. Filtre içerisine bir sinter filtresi (Ürün. No. 22160) takılmıştır.

	Bilgi!
Sinter filtresi:	
<ul style="list-style-type: none"> • İncelik 5 μm 	

Yoğuşma suyunda belirli bir dolum seviyesi aşıldığında, otomatik yoğuş-ma suyu tahliye valfi [1-10] basınç altında açılır. Yoğuşma suyu geride kalan düşük bir miktara kadar yoğuşma suyu boşaltma hortumundan [1-14] toplama kabına (teslimat kapsamında değil) boşaltılır.

9.2. Filtre kademesi [B]:

İkinci filtre kademesi kullanılan ince filtre kartuşu (Ürün no. 1097999) aracılığıyla en küçük parçacıklarla beraber aerosolleri ayırır.

	Bilgi!
İnce filtre kartuşu:	
<ul style="list-style-type: none"> • Özel mikro elyaf yapığı • İncelik 0,01 μm, Ayrıştırma derecesi %99,998, Partikül > 0,01 μm olması halinde 	

9.3. Filtre kademesi [C]:





Üçüncü filtre kademesi kullanılan aktif karbon kartuşu (Ürün no. 1098004) aracılığıyla aerosolleri adsorbe eder. Bir aktif karbon filtresinin girişinde her zaman filtre kademeleri [A] ve [B] bağlanmalıdır.

	Bilgi!
Aktif karbon filtre kartuşu:	
<ul style="list-style-type: none"> • Sinterlenmiş aktif karbon 	

9.4. Basınç düşürücü ünitesi [D]:

Basınç düşürücü ünitesi standart olarak 2 küresel vana [1-3] bağlantı dişi ¼" (erkek vida dişi) ile donanımlıdır ve bir çıkış modülü ile genişletilebilir. Basınç ayar valfinden [1-7] istenen çıkış basıncı, ayar kapağı [1-8] ve manometre [1-6] aracılığıyla hassas olarak ayarlanabilir.

10. Bakım

 	<p>Uyarı! Dikkat!</p>
<p>⚠ DANGER NOTICE</p>	<ul style="list-style-type: none"> • Filtre üzerindeki bakım çalışmaları yalnızca basınçsız konumda yapılabilir! • Sinter filreyi [A]/Ürün no. 22160 ve filtre kovanlarını [1-9], [1-11], [1-12] ve özel contayı [1-16] en geç 6 ay sonra temizleyin; gerekirse sinter filtreyi değiştirin! • İnce filtre kartuşunu [B]/Ürün no. 1097999 en geç 6 ay sonra değiştirin! • Aktif karbon kartuşunu [C]/Ürün no. 1098004 en geç 6 ay sonra değiştirin! • Basınçlı hava çok kirli olduğunda filtre kartuşlarını daha kısa aralıklarla değiştiriniz! • Doymuş filtre kartuşlarında boyama işleri yapılırken fonksiyon arızaları tehlikesi vardır. Dışarıdan havalandırılan bir solunum koruma cihazı kullanıldığında bundan başka sağlığın kısıtlanması ve kalıcı sağlık zararları tehlikesi mevcut olup can kaybına yol açılabilir! • Doğru kilitlenen filtre kartuşlarına her zaman dikkat edin! Filtre kovanları yalnızca "tıklama" noktasından sonra ve her iki damla sembolü  aynı hizaya geldiğinde doğru kilitlenir!
	<p>Bilgi!</p>
<p>Filtre kartuşlarını atarken ulusal yönetmeliklere riayet ediniz!</p>	

11. Arızaların giderilmesi

Arıza	SEBEPLER	ÇÖZÜM ÖNERİLERİ
Basınç ayarlanamıyor	Giriş basıncı yetersiz	Giriş basıncını arttı- rınız
	Basınç ayar valfi arızalı	Membranı değiştiriniz
Giden basınçlı hava içinde yağ	Basınçlı hava içinde çok fazla yağ	Kompresörü, soğuk kurutucuyu kontrol ediniz
		Kondensatı tahliye ediniz (manuel olarak açınız)
	Filtre dolmuş	Filtre bakımı yapınız, Bölüm 10
Kondensat tahliyesi yapılmıyor veya yetersiz (asgari seviyede kondensat olması normaldir, çünkü şamandıranın kaldırılması ve bu nedenle tahliye valfinin açılması için bu gereklidir)	Şamandıra tahliye valfine yapışmış	Rondelayı sökmek suretiyle tahliye valfini sökünüz ve tahliye valfini temizleyiniz veya değiştiriniz
	Tahliye valfi arızalı	Tahliye valfini Ürün No. 15511 değiştiriniz
Tahliye valfi sürekli hava üflüyor (Tahliye valfini asla parçalara ayırmayınız, hasar tehlikesi)	Filtre dikey monte edilmemiş	Filtreyi dikey monte ediniz
	Pirinç parça aşağıda değil	Filtreye basınç veriniz ve pirinç parçayı tam sola çeviriniz
	Şamandıra tahliye valfine yapışmış	Tahliye valfini sökünüz ve temizleyiniz veya değiştiriniz
	Tahliye valfi arızalı	Tahliye valfini Ürün No. 15511 değiştiriniz
	Filtre iç basıncı < 1 bar	Giriş basıncını arttı- rınız

12. Atığa ayırma

Yağı ve kondensatı temizlenmiş filtre değerli madde olarak atılır. Ulusal kurallara dikkat ediniz!



13. Müşteri servisi

SATA bayiniz tarafından aksesuar, yedek parça ve teknik destek verilmektedir.

14. Garanti / Mesuliyet

SATA firmasının genel iş koşulları ve varsa eğer diğer sözleşme hükümleri ve ilgili yasalar geçerlidir.

SATA firması aşağıdaki hallerde mesul tutulamaz:

- Kullanım talimatına riayet edilmemesi
- Ürünün amacına aykırı şekilde kullanılması
- Eğitimsiz personel tarafından kullanılması
- Kişisel koruyucu donanımın kullanılmaması
- Orijinal aksesuar ve yedek parçaların kullanılmaması
- Keyfi modifikasyonlar veya teknik değişiklikler
- Doğal yıpranma/aşınma
- Normal kullanım dışı darbe yükleri
- Takma ve sökme çalışmaları

15. Yedek parçalar [6]

Ürün No.	Tanım
22160	Sinter filtresi
1097486	Basınç düşürücü
1097999	İnce filtre kartuşu
1098004	Aktif karbon kartuşu
1098054	Kartuş paketi
1101089	Yay ve mil dahil membranlar
1101097	Basınç ayar ünitesi
1101104	Manometre 0-15 bar
1101112	Küresel vanalarla komple kapak ünitesi

Ürün No.	Tanım
15511	Yoğuşma suyu tahliye valfi
24521	O-Ring'li iletken gövdesi
1101162	Yoğuşma suyu tahliye valfli komple filtre kovani
1101154	Komple filtre kovani

<input type="checkbox"/>	Conta elemanları (Ürün no. 1101518)
<input type="checkbox"/>	Servis setine dahildir (Ürün No. 1102087)

16. EG Uygunluk Beyanı

Güncel olarak geçerli uygunluk beyanını burada bulabilirsiniz:



www.sata.com/downloads

[1]
SATA filter 584
1099953

[A]

[B]

[C]

[1-5]

[1-15] / [1-16]

[1-1]

[1-13]

[1-9]

[1-10]

[1-14]

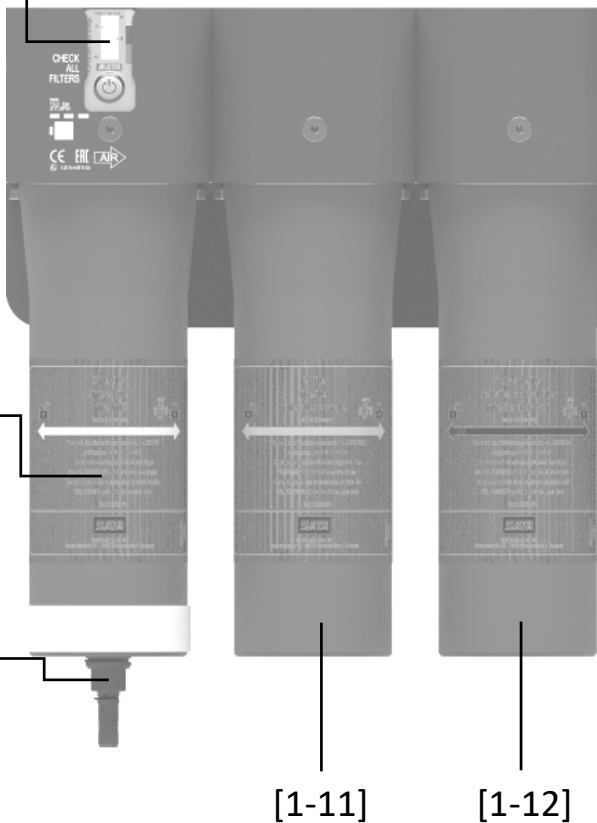

[D]

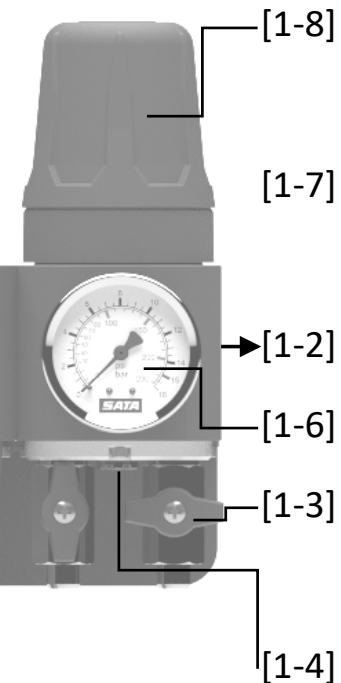

[A] # 22160

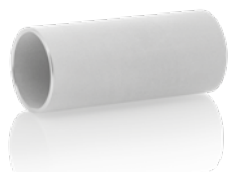

[B] # 1097999

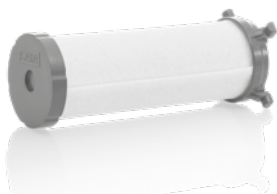

[C] # 1098004

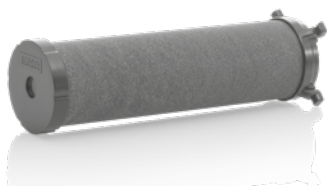

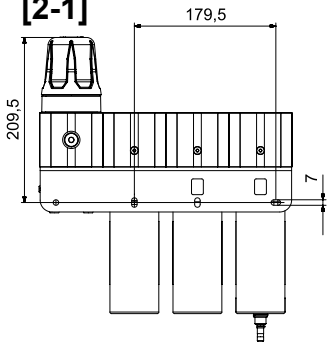
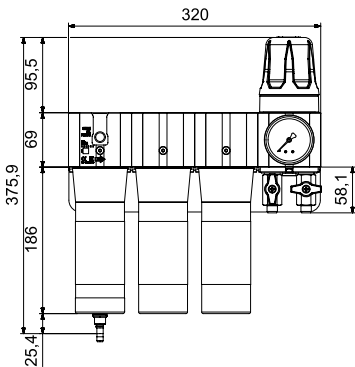
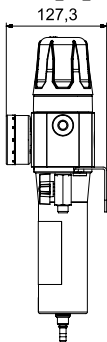
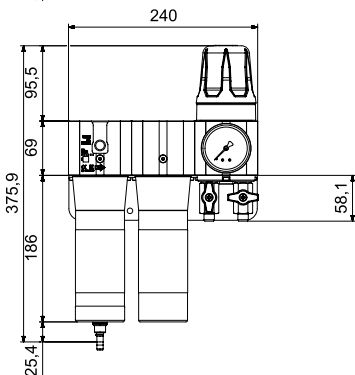
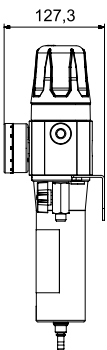
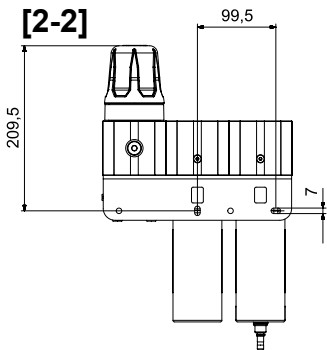
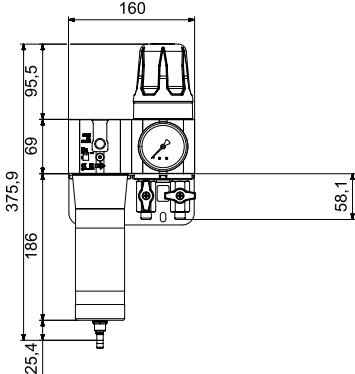
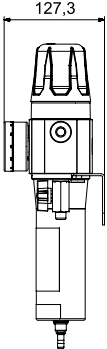
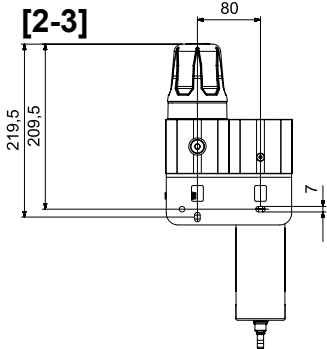
[2-1]**[2]****[2-2]****[2-3]**

[3]

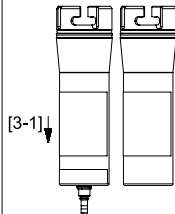
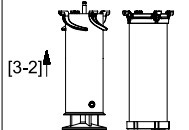
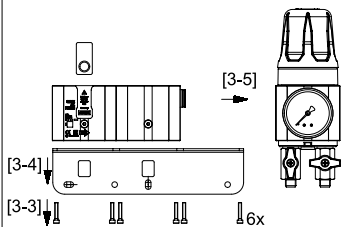
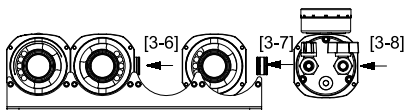
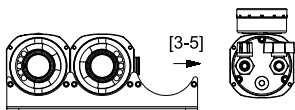

[A] [B]

[D]

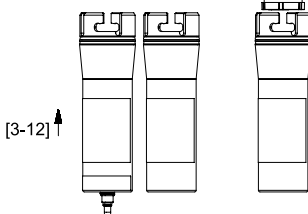
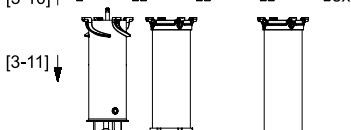
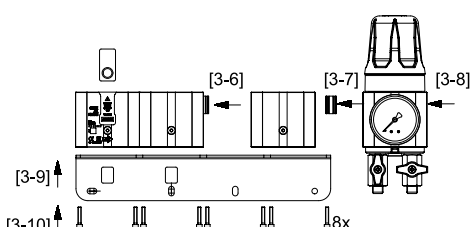

[A] [B]

[C]

[D]

[A] [B] [D]

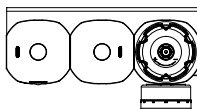

[A] [B] [C] [D]

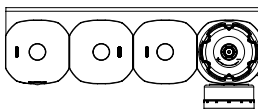

[4]

[A] [B] [C] [D]

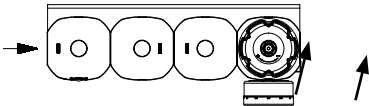
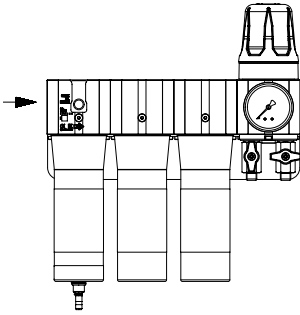

[D] [C] [B] [A]

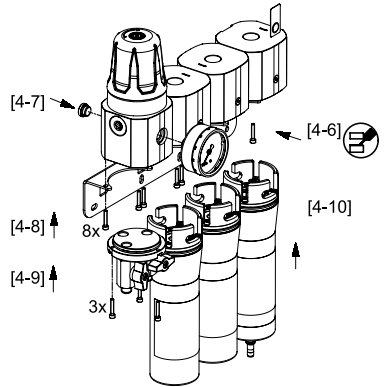
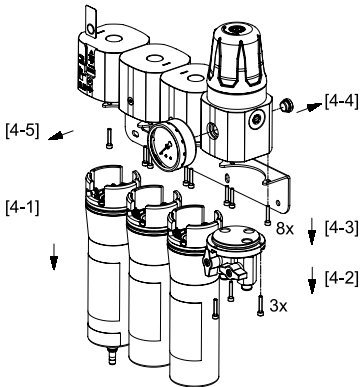
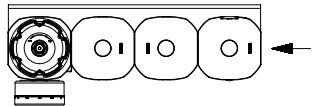
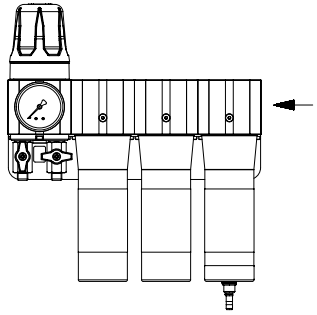

[5]

[A]

[B]

[C]

[D]

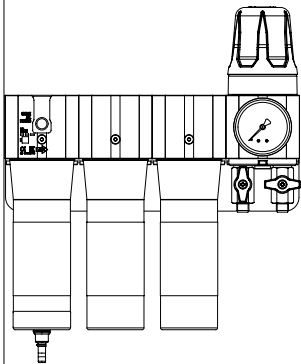

[A]

[B]

[C]

[D]

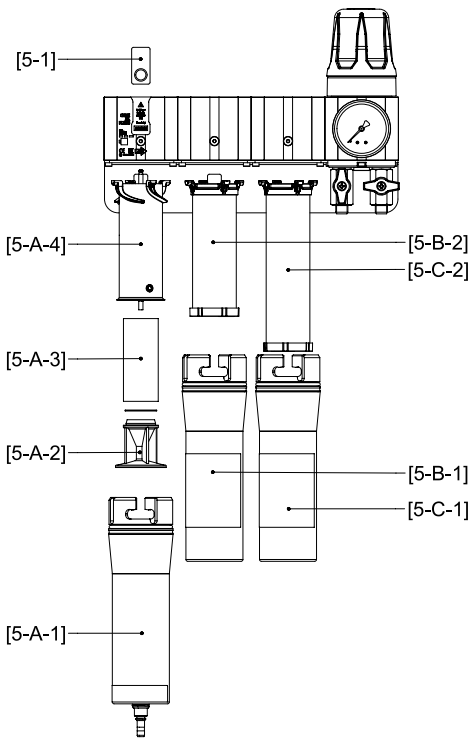

[6]

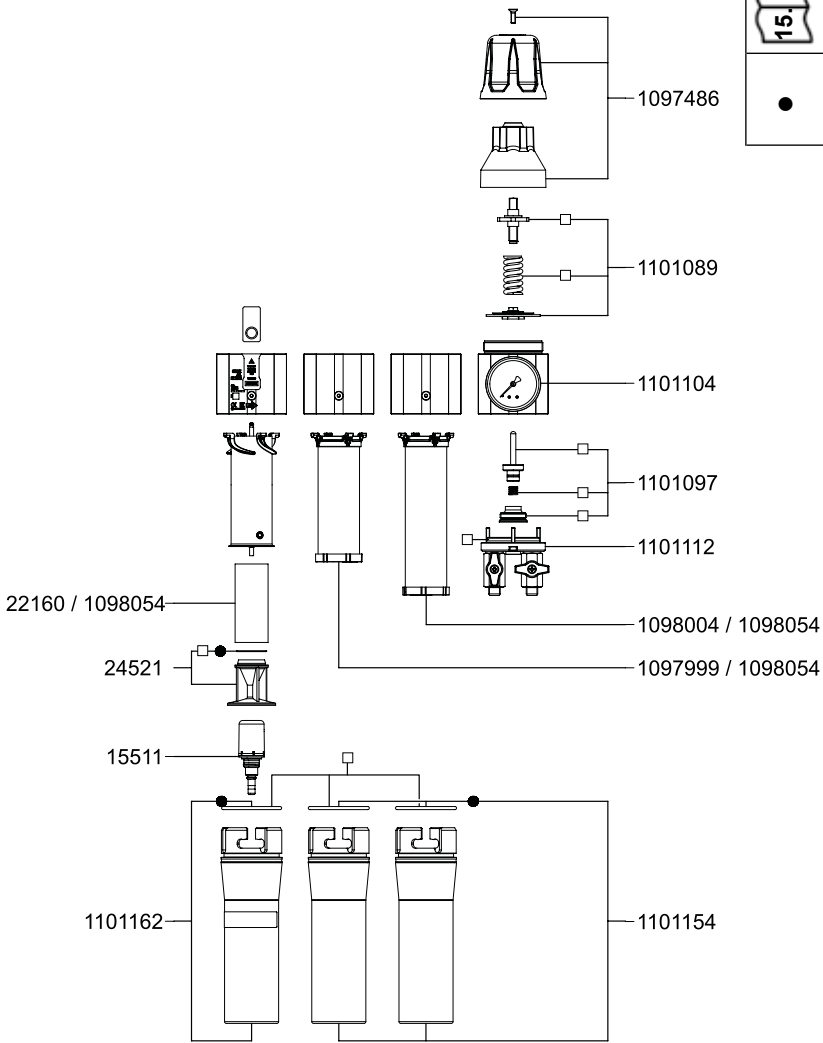
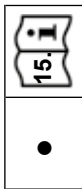

EAC

SATA

SATA GmbH & Co. KG
Domertalstraße 20
70806 Kornwestheim
Deutschland
Tel. +49 7154 811-0
Fax +49 7154 811-196
E-Mail: info@sata.com
www.sata.com



70% PEFC zertifiziert
Dieses Produkt stammt aus nachhaltig
bewirtschafteten Wäldern und kontrollierten
Quellen.
www.pefc.de